



T.C.
MILLÎ EĞİTİM BAKANLIĞI
ÖLÇME, DEĞERLENDİRME VE SINAV HİZMETLERİ GENEL MÜDÜRLÜĞÜ

TYT- 2

(TEMEL YETERLİLİK TESTİ)

Adı ve Soyadı :
Sınıfı :
Öğrenci Numarası :

SORU SAYISI : 120
SINAV SÜRESİ : 135 Dakika

- Üniversiteye geçişte merkezi yerleştirme ile öğrenci alan lisans veya önlisans programlarından herhangi birini tercih etmek isteyen adaylar Temel Yeterlilik Testine girmelidirler. Ayrıca tüm adaylar TYT içeriğinde bulunan testlerin tamamından sorumludurlar. YKS SAY, YKS SÖZ, YKS EA ve YKS DİL puan türlerinden her biri için TYT testinin ağırlığı % 40'tır.
- Bu testte ortak müfredata bağlı kalınarak oluşturulmuş 4 bölüm bulunmaktadır.
 - ✓ **Türkçe Testi:** 40 Türkçe sorusu bulunmaktadır.
 - ✓ **Sosyal Bilimler Testi:** 5 Tarih, 5 Coğrafya, 5 Felsefe Grubu, 5 Din Kültürü ve Ahlak Bilgisi (Din Kültürü ve Ahlak Bilgisi dersinden muaf olanlar için 5 Felsefe) sorusu bulunmaktadır.
 - ✓ **Temel Matematik Testi:** 40 Matematik sorusu bulunmaktadır.
 - ✓ **Fen Bilimleri Testi:** 7 Fizik, 7 Kimya, 6 Biyoloji sorusu bulunmaktadır.

İÇİNDEKİLER

	Sayfa
Türkçe Testi.....	3
Sosyal Bilimler Testi.....	15
Temel Matematik Testi.....	21
Fen Bilimleri Testi.....	31



TÜRKÇE TESTİ

Bu testte 40 Türkçe sorusu bulunmaktadır.

1. Şiir yazmak, toprağın altını araştırmaktır. Yer üstünü bildiği denli, yer altını da bilmelidir ozan. Toprağın altındaki damarı bulmaktır tutkusu ozanın.

Bu parçadaki altı çizili söz öbeğiyle şiirin hangi yönü vurgulanmıştır?

- A) Görünenin ardındaki anlamları araması
B) Toplumsal konulardan uzak durması
C) Evrensel bir yönünün bulunması
D) Tüm türlere kaynaklık etmesi
E) Uzun süren bir çalışmanın ürünü olması

2. "Vicdan rahatlığı" tabiri günlük konuşmalarımızda sık kullanılır. "Vicdanın rahat mı?", "Benim vicdanım rahat." ya da içinde vicdan sözcüğü geçmese de "Gece yastığa başını rahat koyuyor musun?" gibi ifadeler aslında hep aynı noktaya gönderme yapar. Vicdan, insanın kendi eylemlerini dışarıdan herhangi bir güç olmadan bir iç değerlendirmeye tabi tutmasını sağlayan güçtür. Bu içsel güç, bir şekilde hasar görmüşse "vicdanın körelmesi"n-

I
den bahsedilir. Onu harekete geçiren bir şey olmuşsa "vicdanın sızlaması" söz konusudur. Kişinin yaptığı bir II

işten dolayı üzülmesi için "elini vicdanına koyması" iste- III

nir. Doğru, tarafsız bir davranışta bulunmak anlamında "vicdan azabı çekmek"; kişileri üzen bir olay için IV

"vicdanları yaralamak" tabiri kullanılır. Daha pek çok kul- V

lanımı olan "vicdan" kavramı sonuç olarak insanı insan yapan asli değerlerdendir.

Bu parçada numaralanmış sözlerden hangilerinin açıklaması yanlış verilmiştir?

- A) I ve II. B) I ve III. C) II ve V.
D) III ve IV. E) IV ve V.

3. Yaz sonu esintisinin tatlı serinliğiyle içeri süzülen ve per-

I
deleri hafif hafif kımıldatan mevsimin omzuna tutunarak bahçeye, araba seslerinin yarattığı kusursuz gürültüye

II
dalmışken bütün evi dolduran kapı ziliyle irkildi. Bir süre- dir göremediği Savaş'a kapıyı, özleyişin sabırsız elleriyle

III
açtı. Karşılıklı oturdukları koltukların arasında, buğusu tüten iki çay bardağı taşıyan sehpanın yanı başında

IV
sohbetin yaprakları adı bilinen tüm renklerde açıldı.

V
Bu parçada numaralanmış bölümlerin hangilerinde somutlama yapılmıştır?

- A) I ve II. B) I ve III. C) II ve IV.
D) III ve V. E) IV ve V.

4. (I) Modern zamanların yeni bir mahrumiyet biçimi olan ve içinden sıyrılmadığımız yalnızlık; kişinin, istediği hâlde başka insanlarla paylaşımda bulunamamasıdır. (II) Modern yaşam, kentleşme ve farklılaşan yaşam biçimlerimiz fiziki olarak yalnızlığa imkân vermese de manevi anlamda yalnızlığa itmektedir bu çağın insanını. (III) Bir yandan kendi kabuğunda, kendine yeten bireyler olma iddiasıyla hareket ederken diğer yandan içten dostlukları, akrabalık ve arkadaşlıkları özlüyoruz. (IV) Duyguda, acı ve sevinçte samimi birliktelikler, yerini sanal ve geçici paylaşımlara bıraktı. (V) Teknolojinin bize sunduğu yeni imkânlar, ulaşabileceğimiz insan sayısını artırırken ilişki ve iletişimimizin içini boşalttı; tanıdıklarımız artarken dostlarımız azaldı.

Bu parçada numaralanmış cümlelerle ilgili aşağıdakilerden hangisi söylenemez?

- A) I. cümlede bir kavramın tanımı yapılmıştır.
B) II. cümlede karşılaştırmaya yer verilmiştir.
C) III. cümlede öneri anlamı vardır.
D) IV. cümlede bir yakınma söz konusudur.
E) V. cümlede karşıtlıklardan söz edilmiştir.

5. (I) Sezai Karakoç'un şiir ve düşünce dünyasının en önemli kavramlarından birisi "diriliş"tir. (II) Diriliş, düşünceye önem vermek, düşünceyi öncelemek, her zaman gündemde tutmak demektir. (III) Onun şiirleri, yerli düşünceyi merkeze alan diriliş kavramı çevresinde gelişmiştir. (IV) O, Batı'yı içen insanoğluna şiirleri ile yeni ve aslında çok kadim bir düşünceyi, medeniyeti hatırlatmaya çabalamaktadır. (V) Karakoç'un şiir dünyasını anlayabilmek için öncelikle diriliş metaforunu çok iyi anlamak gerekmektedir.

Bu parçada numaralanmış cümlelerin hangisinde Sezai Karakoç'un, şiirle yeni amaçladığına yer verilmiştir?

- A) I. B) II. C) III. D) IV. E) V.

6. (I) Kentlerdeki nüfusun artmasıyla, birbirine yakın konutlar veya eğimden yararlanılarak düz mekânlar ve mecburen istinat duvarları oluşturulmakta, bunun sonucunda betonarme görüntüler artmaktadır. (II) Düzgün planlama çabalarımız ile binaları birbirinden ayırmak, perdelemek, yüksek istinat duvarlarını kapatmak; betonarme grisini sevimli, sıcak, doğal mekânlara çevirmek önceliğimiz oluyor. (III) Her detayı mucizevi olan bitkilerimizden sarmaşıklar, bu konuda en büyük yardımcımız. (IV) Sarmaşık bitkiler zemine, duvara, kayalara, çite veya bir ağaca tutunarak büyüyen; kendisini taşıyan güçlü bir gövdesi olmayan; ince dalları ile cisimlere, iplere ve yüzeylere sarmal bir şekilde tutunarak büyüyen; uygun ortam ve mekânda kullandığınızda bir ağaçtan çok daha işlevsel olan özel bir bitki grubudur. (V) Kent peyzajlarında hiç yer kaplamayıp yemyeşil duvarlar sağlar bize.

Bu parçada numaralanmış cümlelerin hangisinde olumsuz bir durumdan söz edilmiştir?

- A) I. B) II. C) III. D) IV. E) V.

7. (I) Okuduğum bütün kitap, dergi ve gazetelerde dikkatimi çeken farklı yazım ve noktalamalar, aradan bunca yıl geçmesine rağmen dilimizde bir düzen kurulamadığını göstermektedir. (II) Tutarsız yazımların, keyfi noktalamaların örneklerini yazarların, öğretim üyelerinin yani aydınların eserlerinde görmek mümkündür. (III) Eli kalem tutan herkesten kurallara uygun yazmasını bekleyemeyiz. (IV) Ancak aydın olarak nitelendirdiğimiz kişilerden, eserlerini dil bilgisine, yazım kurallarına uygun yazmalarını bunun için de Türk Dil Kurumunun Yazım Kılavuzu'nu kaynak olarak almalarını bekleriz. (V) Yazım ve noktalamada birliğin sağlanması için bunun önemli olduğunu düşünüyorum.

Bu parçada numaralanmış cümlelerin hangisinde "çıkarm" söz konusudur?

- A) I. B) II. C) III. D) IV. E) V.

8. (I) Beypazarı, Osmanlıya gelene kadar birçok kadim medeniyete ev sahipliği yapmış ve Hititlerden Friglere, Bizans'tan Selçuklulara kadar her dönemde yerleşim yeri olarak kullanılmış bir ilçe. (II) Toprakları hem verimli hem de ticaret yolları üzerinde olduğundan işlek bir ekonomi bölgesi olarak varlığını yüzyıllarca sürdürmüştür. (III) Zaten ismi de bu üst düzey ticari faaliyetler yüzünden Beypazarı. (IV) Hıdırlık Tepesi'nden bakınca bir yanda modern Beypazarı'nı, diğer yanda ise dokusunu yitirmemiş tarihî Beypazarı'nı görebilirsiniz. (V) Sokaklara atılmış ahşap koltuklardan birine oturup tepeye doğru yükselen konakları izlerken bir tarih kitabının orta sayfasını açmış, okuyor gibi olursunuz.

Beypazarı'nın anlatıldığı bu parçada numaralanmış cümlelerle ilgili aşağıdakilerden hangisi söylenemez?

- A) I. cümlede, tarihî geçmişinden söz edilmiştir.
B) II. cümlede, ekonomisinin tarıma dayalı olduğu belirtilmiştir.
C) III. cümlede, adının nereden geldiği söylenmiştir.
D) IV. cümlede, iki farklı yüzünün olduğu dile getirilmiştir.
E) V. cümlede, ilçedeki kimi yapıların, ilçenin tarihî geçmişini yansıttığı anlatılmıştır.

9. Hoşgörülü olmak; ait olmaktan korkmamak, hata yapmanın doğal olduğunu kabul etmek, birlikteliğin özgürlüğün düşmanı olmadığını fark etmek, yalnızlığın sadece durumsal olarak sağlıklı olduğunu lakin sürekli olduğunda sağlıksız olduğunu kabul etmektir. Aile bağlarını güçlendirmek; aidiyet duygusunun, boşlukta olma duygusundan daha sağlıklı olduğunu kabul etmektir. İhtiyacı olanlar için fedakârlıklar yapmaktır. İnsanları değerlendirme kriterlerini azaltmak, kusursuz ilişkiler yerine kusur ile baş etme bakış açısını kazanmaya çalışmaktır.

Bu parçanın anlatımında aşağıdakilerin hangisi ağır basmaktadır?

- A) Tanık gösterme
B) Örnekleme
C) Betimleme
D) Tanımlama
E) Benzetme

10. Vücuttaki kolesterolü dengeleyen ve sindirim sistemini güçlendiren enginar, yağsız olmasından dolayı son yıllarda diyet yapan kişilerin vazgeçilmezi hâline geldi. Enginarın yaprakları gövdesinden daha faydalıdır. Kolesterolün düşmesine ve sindirim sistemine katkıda bulunan sinarin, enginarın taç yapraklarında, gövdesine oranla 8 kat fazla bulunur. Bu nedenle uzmanlar enginarın, yaprakları ile birlikte tüketilmesini öneriyor. Sinarin ayrıca safra üretimini uyarmak için kullanılırken yağların sindirilmesini de sağlar.

Bu parçanın anlatımı için aşağıdakilerden hangisi söylenemez?

- A) Açıklayıcı anlatıma başvurulmuştur.
B) Kelimelerin çağrışım gücünden yararlanılmıştır.
C) Neden-sonuç cümlelerine yer verilmiştir.
D) Karşılaştırma bildiren yargılar vardır.
E) Sayısal veri kullanılmıştır.

11. Bizler fark etmesek de günler çay dolu bardaklarla ve telaş içinde kovalar birbirini. Mevsimler, çayları bir dolup bir boşalan bardaklarla dönüp durur. Günün hangi saati olursa olsun avuçlarımızda sıcaklığını hissettiğimiz bir bardak taze çay ile yüzümüz güler, kafamız dağılır, ruhumuz genişler. Kısacası onun buğusuyla uçar gider başımızın telaşı, gönlümüzün darlığı, kalbimizin küskünlüğü. Mevzuya bu kadar duygusal yaklaşmamızda elbette çaya olan sevgimizin bir payı olsa da çaya dair ortaya konan bilimsel veriler, bu sevginin kanıtlanmış olduğunu gösterir nitelikte.

Bu parçanın anlatımında aşağıdakilerden hangisine yer verilmemiştir?

- A) Mecaz anlamlı sözcüklere
B) Benzetmeye
C) Öznel anlatıma
D) Sayıp dökmelere
E) Kişileştirmeye

12. Maydanoza alerjisi vardı babamın. Aslında tam alerji denemez buna. Maydanozu ağzına aldığı anda, çiğnediğinde, yuttuğunda hatta sindirdiğinde bile vücudunda sıhhatini zedeleyen bir değişiklik olmazdı. Sadece bu bitkiyi görmekten hazzetmezdi.

Bu parça dil bilgisi açısından incelendiğinde aşağıdakilerden hangisi söylenemez?

- A) Farklı türde fiilimsiler kullanılmıştır.
B) Yardımcı eylemle kurulan birleşik fiil vardır.
C) Tamlayanıyla tamlananı yer değiştirmiş isim tamlaması vardır.
D) Hem edat hem de bağlaca yer verilmiştir.
E) Bütün yüklemeler çekimli fiildir.

13. Bir ince bahar vardır hatıralarda,
I
Biraz gizleyen içimizdeki güzleri.
II III

Göğe asılmış bir kuşun kanadı

Bahçelerin korkuluğu ardından hayat
IV V

Bu dizelerde numaralanmış sözcükler, yapılarına göre ikişerli eşleştirildiğinde hangisi dışta kalır?

A) I. B) II. C) III. D) IV. E) V.

14. Duvar kenarındaki dikiş makinesinin başına geçti. İyice rengi kaçmış ahşap sandalyesini çekip oturdu. Bir an gözleri pencereden dışarı kaydı ve uzaktaki ağaca takılı kaldı. İnce çerçeveli gözlüğünü burnuna yerleştirdi. Gözlerini kısarak bir bakışta ağacın yapraklarını saymaya başladı.

Bu parçada aşağıdakilerden hangisi yoktur?

- A) Kurallı birleşik sıfat
B) Zincirleme isim tamlaması
C) Türemiş fiil
D) Durum zarfı
E) Ek eylem

15. I. Sarışın buğdayı rüyalarımızın,
II. Seni bağrımızda eker, biçeriz,
III. Acılar kardeşin, teselli kızın,
IV. Zengin parıltınla dolar gecemiz.
V. Sükûnun bahçesi tılsım ve pınar

Numaralanmış dizelerin hangisinde tamlayanı düşmüş isim tamlaması yoktur?

A) I. B) II. C) III. D) IV. E) V.

16. (I) Soğuk bir Londra akşamının en sıkıcı saatleriydi. (II) Yürüdüğüm sokağı ince bir kar tabakası kaplamıştı. (III) 14 numaralı evin kapısını çalmadan önce yukarı baktım. (IV) Üst kattaki çocuk odasının penceresi açıktı. (V) Bayan Darling'in sırtında, o unutulmaz cuma akşamı 27 numaradaki komşularının davetine giderken giydiği beyaz elbisesi vardı.

Bu parçada numaralanmış cümlelerden hangisi tek ögeli bir cümledir?

A) I. B) II. C) III. D) IV. E) V.

17. (I) Çocukluk, hayaller kadar korkularla da belirlenen bir dönem. (II) Hangimiz anlamlandıramadığımız ama teslim olmaktan da kendimizi uzun süre alıkoyamadığımız korkular yaşamadık ki? (III) Küçükluğümde geceleri karanlıktan deli gibi korkardım. (IV) Ödüllü yazar Kenneth Opper de "Yuva" romanında, Steve'in rüyalar ve korkularla dolu hem gerçeküstü hem de bir o kadar gerçek dünyasına götürüyor bizi. (V) Çocukluğumuzun zorlu kâinatına...

Bu parçada numaralanmış cümlelerle ilgili aşağıdakilerden hangisi söylenemez?

- A) I. cümle, isim cümlesidir.
B) II. cümle; biçimce olumsuz, anlamca olumlu bir cümledir.
C) III. cümle, birleşik yapıli cümledir.
D) IV. cümle, devrik bir cümledir.
E) V. cümle, eksiltili bir cümledir.

18. Bayılıyorum bu sahil kasabasına. Burayı çoğu insan sever. Kiminin gurbeti olur burası, kiminin öz yurdu. Göç yolu buraya kadar uzanan gurbetçi, aklını doğduğu topraklara bırakır, gönlünü ise buraya.

Bu parçada aşağıdaki ses olaylarından hangisi yoktur?

- A) Ulama
B) Ünsüz yumuşaması
C) Ünlü düşmesi
D) Ünsüz benzeşmesi
E) Ünlü daralması

19. Rumeli Feneri'nin eteklerine doğru yürüyorum. Solum-
I
da Topçu Kalesi'nin kalıntıları; dip dibe, rengârenk tek-
II III IV
nelerin şirselliğine kapılıp adım başı fotoğraf çekerken
V
derdi tasayı unutuyorum.

Bu parçada numaralanmış bölümlerin hangisinde yazım yanlışı vardır?

- A) I. B) II. C) III. D) IV. E) V.

20. (I) Ünlü Gezgın Evliya Çelebi, Seyahatnamesi'nde Osmanlı İstanbul'unu anlatırken cam ustalarının geçit törenlerinden, şışehanelerden, aynacılardan, vitraycılardan sıkça söz eder. (II) Beykoz'un camla anılmasının sırrı ise III. Selim tarafından Venedik'te Murano Adası'nda eğitim alması sağlanan Mevlevi Mehmet Dede'nin hikâyesinde saklı. (III) Mehmet Dede'nin Beykoz'da kurduğu atölyede geliştirilen bilgiler sayesinde, bugün tüm dünyanın hayran olduğu çeşmibülbül tekniğı ile yapılan eserler ortaya çıkmış. (IV) Aradan yüzyıllar geçse de bu kadim kentin "cam"ı ününü korumaya devam ediyor. (V) Bugün İstanbul'da yaşayan cam ustaları, geçmişten aldıkları bilgilerle iç içe uyguladıkları modern tekniklerle camı şekillendirmeyi sürdürüyorlar.

Bu parçada numaralanmış cümlelerin hangisinde yazım yanlışı yapılmıştır?

- A) I. B) II. C) III. D) IV. E) V.

21. İçimde giderek artan bir hüzün (I) bir özlem (II) bir sevinç (III) bir heyecan var (IV) bir şimşek çakıyor ve bir nokta aydınlanıyor yüreğimde. Bu nokta (V) bir kaybolup bir ortaya çıkıyor. Öyle bir anda geliyor ki nokta... Bir ışık demeti hâlinde üzerime dökülüyor.

Bu parçada numaralanmış yerlerin hangisine noktalı virgül (;) getirilmelidir?

- A) I. B) II. C) III. D) IV. E) V.

22. Çağın en büyük sorunu, insani duyarlığın yitirilmesidir. Artık kimsenin yüreği titremiyor. İnsanların öldürülüşünü, savaşların getirdiği katliamları canlı yayında izleyenlerin kılı bile kıpırdamıyor. Sokaklarda kıvranarak ölen kedi ve köpekler kimsenin umurunda değil. Hava, su, toprak ölüyor. Böyle olmasına karşın insanoğlu ürkütücü bir aymazlık içinde. - - - -

Bu parçanın sonuna anlam akışına göre aşağıdakilerden hangisi getirilemez?

- A) Kimse sorumluluk duyup kendisini görevlendirmiyor.
B) Toplumsal ve bireysel duyarlık ne yazık ki yitirilmiş.
C) Her mesele, insanlığa ufkunu genişletme fırsatı sunuyor.
D) Hayata sahip çıkmanın ne demek olduğu unutulmuş durumda.
E) Yalnızca kendini düşünüyor, çevresinde yaşananlara maalesef duyarsız kalıyor insanlık.

23. (I) Çölleşme, insan ve iklim değişikliği faktörlerini içinde barındıran bir toprak bozulmasıdır. (II) Aşırı tarım uygulamaları, aşırı otlama, ormansızlaşma, yanlış sulama uygulamaları vb. faaliyetler, verimli toprakları kurak topraklara çevirmektedir. (III) Verimli topraklar yok oldukça da kırsal alanda yaşam zorlaşmakta, köyden kente göç kaçınılmaz olmakta ve ülkelerde genel yaşam kalitesi sorunu ortaya çıkmaktadır. (IV) Toprak olmadan ziraat yapılamaz; toprak, yeniden üretemeyeceğimiz ve satın alamayacağımız bir varlıktır. (V) Sürdürülebilir tarım için toprağı korumak, korunan toprağı da ıslah edip geliştirmek gerekir. (VI) Aksi hâlde yanlış zirai uygulamalar toprağı tüketir, erozyon ve çölleşmeye yol açar.

Bu parça iki paragrafa ayrılmak istenirse ikinci paragraf numaralanmış cümlelerin hangisiyle başlar?

- A) II. B) III. C) IV. D) V. E) VI.

24. I. Ya da bayram tebrik kartlarının bayram bittikten sonra ulaştığını...
II. Kısa mesafe, uzun mesafe olmaksızın hastalığı, sağlığı, sevinci, hüznü, mutluluğu, acıyı bir hane-den diğerine ulaştırırdı.
III. Cep telefonlarının olmadığı hatta ev telefonlarının bile çoğu evde bulunmadığı zamanlarda kıymetliydi mektuplar, zarflar, pullar, jetonlar, tebrik kartları.
IV. Gelişen teknolojiyle birlikte mektuplar da tebrik kartları da değerini kaybetti.
V. Günümüz çocukları nereden bilsin bir bebek doğduğunda birkaç ay sonra haber alındığını?

Numaralanmış cümlelerle anlamlı bir paragraf oluşturulduğunda baştan ikinci cümle aşağıdakilerden hangisi olur?

- A) I. B) II. C) III. D) IV. E) V.

25. İsrâf etmemeyi ama aynı zamanda cimri de olmamayı, ikisinin ortasında bir yol tutturmayı ilke edinmiş ailelerde yetişmiştir birçoğumuz. - - - Sofradaki ekmek kırıntıları çöpe dökülmesin diye azami özen gösterirlerdi mesela. Beyaz A4 kâğıdı müsvedde olarak kullanılmazdı. Müsvedde kâğıtları saman kâğıdı olurdu çoğu zaman. Öğrencilik yıllarında bir yılda bitirilemeyen defterler, ikinci yıl kullanılmak üzere bekletilirdi. Bayat ekmeklerden tatlılar yapılırdı büyük bir zevkle. Bugünkü yaşamımıza, tüketim alışkanlıklarımıza baktığımızdaysa oldukça farklı bir durumla karşı karşıya olduğumuz ortada.

Bu parçada boş bırakılan yere anlam akışına göre aşağıdakilerden hangisi getirilmelidir?

- A) Bu durumun eğitim müfredatlarında ele alınıp işlenmesi bir gerekliliktir.
- B) İsrâf olgusu tüm insanlığı tehdit eden bir durum olarak görülmelidir.
- C) Ülkemizin yanı sıra Batı kültüründe de israfın önü alınamaz hâle geldi.
- D) Bu tür ailelerde israf etmeme konusundaki hassasiyetle ilgili birçok örnek sayabiliriz.
- E) Bunun yanında alabildiğine savurganlığın hüküm sürdüğü aile ortamları da yok değildi.

26. “Sokak” halka, dolayısıyla sokağa yönelen gerçekçi bir üslup geliştirmiştir. Bir öngörü olarak kısa ömürlü bir dergi olacağını ilan eden tuhaf tutumunu doğrularcasına iki sayıda kalan dergi, “sokak” vurgusu ile Garip şiirinin açtığı kanalı söylemde kullanmış ama edebî metinlerde Garip’e bağlı kalmamıştır. Şiirlerde sokağın havailiği değil, bireyin içe dönük tutumu yansıtılır. Sokak, Sabahattin Kudret Aksal’ın denemelerinin görülmesi bakımından olduğu kadar Asaf Hâlet Çelebi’nin ilk poetik metinlerinin izlenmesi bakımından da önemli bir süreli yayındır. Yeniliği ve yeniyi temsil eden genç kuşağın bazı şair ve yazarlarını bir araya getiren Sokak, Cahit Külebi’yi edebiyat dünyasına tanıtmış olmasıyla da dikkat çekici bir dergidir.

Bu parçada Sokak dergisi ile ilgili aşağıdakilerden hangisine değinilmemiştir?

- A) Toplumsal bir söylem geliştirdiğine
- B) Garip şiirinin devam ettiricisi olarak görüldüğüne
- C) Yenileşme yanlılarını bir araya getirdiğine
- D) Uzun bir yayın hayatının olmadığına
- E) Önemli sanatçıların yazılarının yayımlandığına

27 ve 28. soruları aşağıdaki parçaya göre cevaplayınız.

Edebiyat sevgisini yaygınlaştırmayı bitmez tükenmez bir tutku gibi yaşayanlarımız çoktur. İşin içinde gençler varsa onlara edebiyatı, çağdaş Türk edebiyatının en güzel örneklerini götürme kaygılarıyla çıkılır yola ama her zaman doğru yoldan gittiğimiz de söylenemez. Edebiyat sevgisini aşılamanın en kestirme yolunun günümüz yazarlarından geçtiğine inanıyorum. Bundan dolayı okullarda ya da içinde bulunduğumuz her yerde bu yoldan yürünmelidir. Öte yandan akla ilk gelen şiir, öykü ya da romanın yanı sıra denemeden geçen önemli bir yolu daha var bu çabanın. Öyle deneme yazarlarımız var ki onları okumak bazen öykü ya da roman okumaktan daha kalıcı etkiler yapabilir, önümüze açtığı ön yargısız ve ön koşulsuz düşünce ufkuyla gençlere belki öteki türlerden bile daha yakın gelebilir.

27. Bu parçayla ilgili aşağıdakilerden hangisi söylenmez?

- A) Karşılaştırma yapılmıştır.
- B) Öyküleyici anlatım ağır basmaktadır.
- C) Kişisel düşüncelere yer verilmiştir.
- D) İkileme vardır.
- E) Deyimlerden yararlanılmıştır.

28. Bu parçada aşağıdakilerden hangisine değinilmemiştir?

- A) Klasik yapıtların edebî zevki aşılama yetersiz kaldığına
- B) Edebiyat sevgisi aşılama görevi bilen kişilerin bulunduğuna
- C) Çağdaş yapıtların edebiyatı sevdirmede önemli bir rol üstlenebileceğine
- D) Kimi denemelerin roman, öykü gibi türlerden daha etkili olabileceğine
- E) Gençlere edebiyatı sevdirmenin farklı yolları olduğuna

29. İlhan Geçer; Türkçenin ifade gücünü iyi kullanmaya çalışan, söyleyeceklerini süse boğmadan sade dille ifade eden bir şair ve yazardır. Türk toplumunun dinî, millî değerlerine saygılı; hem toplumla hem de sosyal süreçlerle uyumlu bir edebî kişilik olarak eserler vermiştir. Şiirlerinde ve düzyazılarında bir ayağını gelenek çizgisinde tutmuş; maziden aldığı ilham ile bireysel duygularını yapaylığa düşmeden kendine özgü bir dille yansıtmıştır. Ömrünün sonuna kadar bu çizgide ürünler vermiş, şiir kitaplarının yanında Cumhuriyet Dönemi şiir antolojisi de hazırlamıştır. İlhan Geçer; XX. yüzyıl Türk edebiyatına hem şair hem yazar olarak emek vermiş, 70 yıl boyunca şiir ve yazılar yazarak edebiyat tarihindeki yerini almıştır.

Bu parçada İlhan Geçer ile ilgili aşağıdakilerden hangisine değinilmemiştir?

- A) Üretken bir sanat hayatının bulunduğuna
- B) Yazılarında yalınlığa önem verdiğine
- C) Pek çok sanatçıyı etkilediğine
- D) Geçmişten beslendiğine
- E) Özgün bir sanatçı olduğuna

30. Şiir kendimize, çevremize, başkalarına dışarıdan bakmamızı kolaylaştırır. Şehrin kargaşasından, insanların umutsuzluğundan, savaş haberlerinden uzak, mavi bir kıyıya taşır bizi. Dünyada bizim gibi düşünen, bizim gibi sevinen, merak eden ve soru soran başka insanların da yaşadığını haber verir. Bütün bunları en kestirme yoldan, en etkileyici bir söyleyişten yararlanarak ortaya koyar.

Bu parçada şiirle ilgili aşağıdakilerin hangisi üzerinde durulmaktadır?

- A) Diğer edebî türlerle olan ilişkisi
- B) İnsana ve insanlığa etkileri
- C) Toplumsal işlevinin ne olduğu
- D) Dünya barışına nasıl bir katkı sunduğu
- E) Sanatsal türler arasındaki konumu

31 ve 32. soruları aşağıdaki parçaya göre cevaplayınız.

(I) Gençliğin âdeta kutsallaştırıldığı, ölümün ve yaşlılığın hiç hesaba katılmadığı zamanlarda yaşıyoruz. (II) Yaşlanmamak ya da yaşlılığın etkilerini görünmez kılmak, kapatmak için önemli miktarda para ve zaman harcayan insanlarla dolu etrafımız; genç görünmek bir zorunlulukmuş gibi yapılan televizyon programlarını, reklamları da bu tabloda uygun bir yere oturtmak lazım elbette. (III) Gençliğin kutsandığı bir dünyada otuzlu yaşların sonlarına gelmeye başlayanlarda bir telaşla farkına varılıyor acı gerçeğin: Yaşlanıyorum korkusu. (IV) Oysa belli bir yaşa kadar yaşlanacağımız düşüncesi uzak bir ihtimal gibi görünür ancak o uzak, bir anda yakınlaşmış, kapımıza dayanmıştır. (V) Ninenelerimize ve dedelerimize bunca yıl nasıl geçti diye sorsak muhtemelen “Göz açıp kapayıncaya kadar...” diyeceklerdir. (VI) Bazen saniyeler geçmek bilmez de yıllar nasıl göz açıp kapayıncaya kadar geçiverir ve kendisini hâlâ bir genç kız ya da delikanlı gibi hisseden insan nasıl yaşlanıverir?

31. Bu parçada numaralanmış cümlelerin hangisinde “gençliğin kutsanmasının dış sebepleri”ne yer verilmiştir?

- A) I. B) II. C) III. D) IV. E) V.

32. Bu parçadan aşağıdakilerden hangisi çıkarılamaz?

- A) Yaşlanmanın, insan hayatının doğal akışının getirdiği bir durum olduğu
B) Yaşlanma olgusunun toplum tarafından olumsuz bir durum olarak algılandığı
C) Gençliğin hiç kaybedilmemesi gereken bir değer olarak görüldüğü
D) Yaşlılarda gençliği yeterince değerlendiremedikleri düşüncesinin hâkim olduğu
E) “Genç kalma” düşüncesinin özellikle günümüz insanlarını fazlasıyla etkilediği

33. Dilimizde deyim ve atasözlerinin önemi büyüktür. Bunlar, bizim yazıda ve konuşmada sıkça başvurduğumuz ifadelerdir. Geçmişte edinilen deneyimler, buluşlar, icatlar, yaşanan olaylardan çıkarılan dersler ve bunların sonuçları sonraki kuşaklara aktarılırken atasözleri ve deyimlerden faydalanılır. Atasözleri ve deyimlerin kullanılması sonraki kuşakların işini kolaylaştırır. Atasözlerini, deyimleri doğru anlayanların geçmişteki insanların yaşadığı zorlukları yeniden tecrübe etmelerine gerek kalmaz çünkü bu sözlerde yol göstericilik vardır. Bu sayede birçok zorluk kendiliğinden ortadan kalkmış olur. Örneğin “Darı unundan baklava, incir ağacından oklava olmaz.”, “Kedinin boynuna çığır asılmaz.” gibi atasözlerinde önemli uyarılar bulunmaktadır. Bu uyarılar dikate alındığında zaman kaybı, pişmanlık gibi duygular yaşanmaz ve kimseyle kötü olunmaz.

Bu parçada atasözü ve deyimlerle ilgili vurgulanmak istenen aşağıdakilerden hangisidir?

- A) Sunduğu pratik çözümlerle insanların yaşamını kolaylaştırması
B) Toplumların hayat görüşlerini özünde toplaması
C) Pek çok mesajı özlü bir şekilde bünyesinde barındırması
D) Kuşaklar arasında kültürel aktarımı sağlayan bir işlev üstlenmesi
E) Bir dilin söz varlığının zenginliğini gösteren bir ölçüt olması

34. Çocukluğun hayallerle bezeli o büyüklü dünyasından dışarı ilk adımını atan küçük insan için görseiliğin, kitap resimlerinin önemi inkâr edilemez. Kitap, öncelikle resimleriyle sihirli bir dünyanın kapısını açmalı ki çocuk, adına okuma denen ve henüz zorlandığı bu şifre çözüme işine girişmek için bir arzu hissetsin. Yılmasın. Sonra tabii ki anlatılan hikâyenin, çocuğun dünyasında bir yankı bulması ve aynı merak duygusunun devam etmesini sağlaması gerekiyor. Mümkünse yüzünüze hafif bir gülücük kondurması... Belki daha da önemlisi anlatının, kahramanını çocuğa yakın hissettirmesi...

Bu parça aşağıdaki sorulardan hangisine cevap olarak söylenmiştir?

- A) Çocuk edebiyatının ülkemizde nasıl bir aşama kaydettiğini düşünöyorsunuz?
- B) İlkokul çağındaki çocuklar için hazırlanan kitaplarda hayalî ve gerçek ögeler birbirine nasıl yedirilmelidir?
- C) Okuma eyleminin çocukların sosyal gelişimlerine ne gibi katkılar sağladığını söyleyebiliriz?
- D) Okumayı yeni öğrenen çocuklar için hazırlanan kitaplar hangi özellikleri taşımalıdır?
- E) Çocuk kitaplarında yer alan görsel ögelerin hazırlanmasında nelere dikkat edilmelidir?

35. Nurullah Ataç, deneme ve eleştiri yazılarında Türk dilinin özleşmesi amacına yönelik olarak Doğu ve Batı dillerinden giren kelimelerin yerine öz Türkçelerini kullanıp Türk dilini söz varlığı düzeyinde etkilemiştir. Ataç'ın, yazılarında kullandığı öz Türkçe kelimelerin bir kısmı günümüze kadar gelirken bir kısmı tutunamamıştır. Ataç'ın Türk dilindeki etkilerinden biri de söz dizimi düzeyinde olmuştur. Devrik cümlelerin en önemli savunucusu ve kullanıcısı olarak Ataç ismi, hafızalarda yer etmiştir. Bugün artık devrik cümleyle ilgili tartışmalar geride kalmıştır. Bu çerçevede Türk söz diziminde devrik cümleye bakış değişmiş ve devrik cümle, Türkçenin söz dizimsel yapılarından biri olarak değerlendirilir hâle gelmiştir.

Bu parçada Nurullah Ataç'la ilgili asıl anlatılmak istenen aşağıdakilerden hangisidir?

- A) Eleştirileriyle Türk edebiyatının önemli isimlerini yönlendirdiği
- B) Unutulan Türkçe kelimeleri kullanarak Türk dilini canlandırdığı
- C) Deneme türünün yaygınlaşıp sevilmesinde aktif bir rol üstlendiği
- D) Türkçenin söz diziminin ve söz varlığının zenginleşmesine katkıda bulunduğu
- E) Türkçeye devrik cümlelerin yerleşip benimsenmesini sağladığı

36. Ünlü bir yazarın oğluna, babasıyla ilgili unutmadığı bir hatırası olup olmadığı sorulur. Genç, bir süre sessiz kalır. Gencin hüznü sesine yansır: "Ne zaman babamın çalışma odasına girsem meşgul olduğunu söyleyerek dışarı çıkmamı isterdi." der. Sağlığında pek çok başarıya imza atmış idealist bir baba, yoğun yazı temposuna kapılıp çocuğuyla eğlenceli paylaşımlara vakit bulamamıştır. Pek çok ebeveynin başına gelen bir gerçektir bu.

Bu parçada verilmek istenen mesaj aşağıdakilerden hangisidir?

- A) Çocukların bağımsız bir kişilik geliştirmeleri ebeveynlerince desteklenmelerine bağlıdır.
- B) Ebeveynler, iş hayatlarındaki olumsuzluğu özel yaşamlarına yansıtırlar.
- C) Çocuklar, ebeveynlerinin iş yaşamına yeteri kadar saygı duymamaktadır.
- D) İnsanlar, hayatı yakalamaya çalışırken hayatla ilgili pek çok gerçeği kaçırlar.
- E) Aile içinde herkesin eşit derecede sorumluluk alması bir zorunluluktur.

37. Türk aydınının Anadolu'ya bakışı, edebiyatımızda yıllardır dile getirilen bir husustur. Anadolu ve Anadolu insanının ihmal edilmiş olması düşüncesi roman, hikâye, şiir gibi edebî türlerde ifade edilir. Bazı sanatçılar aydınının, öz değerlerine sırt çevirmesini eleştirel bir tarzda anlatır. Anadolu insanının ve Anadolu'nun henüz keşfedilmemiş birçok güzelliğinin olduğu ve bu değerlere sahip çıkmak varken Batı'nın kültür değerlerine hayranlık duymanın yanlışlığı ifade edilir.

Aşağıdakilerden hangisi bu parçada sözü edilen duruma örnek olabilecek nitelikte bir şiidir?

- A) Bilir misin köylerde akşam olunca
Çekilir el ayak ortalıktan...
Bir hüznü ay doğar karanlığa sapsarı.
- B) Sular pırıl pırıl, rüzgâr mis kokulu,
Kuş uçurmaz eski Türk kalyonlarının yolu.
Sağda sıradağlarla kabaran Anadolu
Yeşil eteklerinde tükeniyor Toros'un!
- C) Başka sanat bilmeyiz karşımızda dururken
Yazılmamış bir destan gibi Anadolu'muz
Arkadaş, biz bu yolda türküler tuttururken
Sana uğurlar olsun... Ayrılıyor yolumuz
- D) Çekin halay, çalsın durmadan sazlar
Çekin ağır ağır, halay düzülün.
Süzülün oyunlar, süzülün nazlar
İnce beller, mahmur gözler süzülün.
- E) İlbaharı geldi Anadolu'nun
Silifke'de çiçek açtı nar şimdi.
Her tarafı yeşillendi Bolu'nun
Sultandağı benek benek kar şimdi

38. Milletleri birbirinden ayıran niteliği ile kültür, bir milleti oluşturan bireylerin sevinçte, kederde gösterdikleri söz ve davranışlarla karakteristik özellik kazanır. Olayların bireysel ya da toplumsal açıdan algılanışı, üzüntü veren bir olayın bireylere yansımaları, acıyı veya sevinci paylaşma her toplumda farklıdır. Örneğin kahve kültürü toplumdan topluma farklılık gösterir. Kahve Yemen'den gelmiştir ama Türk kahvesi, Türk kültürünün önemli bir unsuru olmuştur. Güreş, bağ bozumu, çocuk oyunları, orta oyunu, düğünler, kına geceleri... Bütün bunlar kültürümüze dinamizm katan temel uygulamalardır ve bu yönüyle diğer kültürlerden ayrılır.

Bu parçada kültürle ilgili asıl anlatılmak istenen aşağıdakilerden hangisidir?

- A) Dil aracılığı ile nesilden nesile aktarıldığı
- B) Bir milletin yapıp ettiklerinden oluştuğu
- C) Farklı kültürlerin etkilerine açık olduğu
- D) Değişim karşısında direnç gösterdiği
- E) Ait olduğu ulusa özgü nitelikler taşıdığı

39. Yolculuğa çıkmadan önce herkes gibi ben de heyecanlıyım. Özellikle bir ülkeye ilk kez gideceksem o ülkenin her şeyini merak ederim. Neleri ünlü, kimleri yetiştirmiş, hangi ülkelere komşu, hangi iklim kuşağında? Öğrenmek için kitaplara başvurur, atlara bakarım. En çok da o ülkeye daha önce giden birini bulmaya çalışırım. Ama bilirim ki - - - -

Bu parça aşağıdakilerden hangisiyle tamamlanırsa "Yazarın kendi deneyimlerinin, başkalarının anlattıklarına benzemeyeceği" ifade edilmiş olur?

- A) insanın aslında en mutlu olduğu yer sadece kendi yaşadığı yerdir.
- B) herkesin kendisine güzel gelen şeyleri aktarması gibi bir durum söz konusu olacaktır.
- C) kendi keşiflerim onların söylediklerinden çok daha farklı olacaktır.
- D) her ülkenin kendine has bir kültürü ve yaşam tarzı vardır.
- E) gezmek, her ne olursa olsun, insana yeni bakış açıları kazandırmada çok etkilidir.

40. "Yazın insanıysanız Türkçeniz sağlam olacak, Türkçeyi iyi bileceksiniz." diyen gülmece ustası Muzaffer İzgü, yazdığı kitaplarda Türkçenin tüm zenginliğini ortaya koyar. Yalın, akıcı anlatımıyla öne çıkar. Muzaffer İzgü'nün üç kuşak boyunca okunmasının sırlarından biri onun içtenlikli dilidir. Çocuk ve gençlik kitaplarında, seslendiği yaş grubunun özelliklerini, sözcük ve deyim dağarcıklarını daima göz önünde bulundurmasını bilmiştir.

Bu parçada Muzaffer İzgü'nün hangi yönü vurgulanmıştır?

- A) Her yaşta insana hitap etmesi
- B) Çocuklar tarafından sevilerek okunması
- C) İşlediği konularla dikkatleri çekmesi
- D) Kullandığı dilin sade ve samimi olması
- E) Gençlik kitaplarında daha başarılı görülmesi

SOSYAL BİLİMLER TESTİ

Bu testte 5 Tarih, 5 Coğrafya, 5 Felsefe Grubu, 5 Din Kültürü ve Ahlak Bilgisi (Din Kültürü ve Ahlak Bilgisi dersinden muaf olanlar için 5 Felsefe) sorusu bulunmaktadır.

1. I. Kısa süreli hapis cezaları
II. Saray ve tapınakların yapılması
III. Yaylak ve kışlak hayatının olması
IV. Çadır ve koşum takımları

Yukarıdakilerden hangileri ilk Türk devletlerinde göçebe bir yaşamın sürdürüldüğüne kanıt olarak gösterilemez?

- A) Yalnız I. B) Yalnız II. C) I ve II.
D) III ve IV. E) I, II, III ve IV.

2. Karahanlılar ile ilgili aşağıda bazı bilgiler verilmiştir:
- Orta Asya'da kurulan ilk Türk – İslam devletidir.
 - İlk kervansaray ve medreseleri yapmışlardır.
 - Resmi dilleri Türkçedir.
 - Taht kavgaları yaşanmıştır.

Bu bilgilere bakarak, Karahanlılarla ilgili olarak aşağıdaki yargılardan hangisine ulaşamaz?

- A) Veraset sisteminde değişikliğe gitmişlerdir.
B) İç karışıklıklar yaşamışlardır.
C) Ekonomik ve ticari yapıyı geliştirmeye çalışmışlardır.
D) Eğitim ve öğretime önem vermişlerdir.
E) Ulusal değerleri ve öz dili korumuşlardır.

3. Osmanlı Devleti, mali sıkıntının hız kazandığı XVII. yüzyılda Anadolu'da iltizam sistemini yaygınlaştırmıştır. Mültezimler ise devlet otoritesinin zayıflamasını fırsat bilerek halktan haksız bir şekilde zorla vergi toplamaya kalkışmışlardır.

Bu durum, Osmanlı Devleti'nde aşağıdakilerden hangisi üzerinde etkili olmamıştır?

- A) Tarımsal üretimin düşmesi
B) Kırsal nüfus oranının artması
C) İç göç hareketinin yaşanması
D) Taşrada isyanların baş göstermesi
E) Halkın huzur ve güvenliğinin bozulması

4. Eskişehir - Kütahya Savaşları öncesinde İngiltere'den askerî destek olarak üstün silah gücüne sahip Yunanistan'ın düzenli orduya karşı giriştiği taarruz neticesinde Eskişehir, Afyon, Kütahya kaybedilmiş silah ve mühimmat eksikliği olan düzenli ordu Sakarya Nehri'nin doğusuna çekilmiştir.

Bu durumun aşağıdakilerden hangisine ortam hazırladığı söylenemez?

- A) TBMM'nin Kayseri'ye taşınma fikrinin gündeme gelmesine
B) İtalya'dan silah ve cephanenin satın alınmasına
C) İstiklal Mahkemelerinin tekrar kurulmasına
D) Tekâlifimillîye Emirlerinin yayımlanmasına
E) Başkomutanlık Yasası'nın çıkartılmasına

5. Lozan Antlaşması'nın aşağıdaki maddelerinden hangisi tam bağımsız bir devlet olma düşüncesi ile çelişmektedir?

- A) Her türlü adli ve malî kapitülasyonlar kaldırılacak
B) Karaağaç Türkiye'ye tazminat olarak verilecek
C) Yabancı okullar Türk kanunları çerçevesinde eğitim verecek
D) Boğazlar, başkanı Türk olan bir komisyon tarafından yönetilecek
E) Azınlıklar Türk vatandaşı kabul edilecek ve ayrıcalıkları kaldırılacak

6. Aynı ebatlardaki iki kağıttan birincisine Türkiye'nin, ikincisine ise Marmara Bölgesi'nin haritaları çiziliyor.

Buna göre,

- I. ayrıntıyı gösterme gücü,
- II. gösterilen alan,
- III. ölçek paydasındaki sayı,
- IV. hata oranı

verilen özelliklerden hangileri Türkiye haritasında daha fazladır?

- A) I ve II. B) II ve III. C) III ve IV.
D) I, II ve III. E) II, III ve IV.

7.

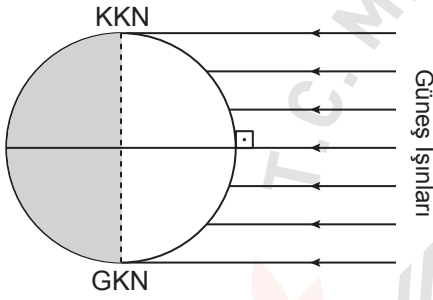

Dünya, Güneş'in karşısında şekildeki konumdayken aşağıdaki durumlardan hangisi yaşanmaz?

- A) Gece gündüz sürelerinin her yerde eşit olması
- B) Her iki yarım kürede bahar mevsimlerinin başlaması
- C) Ekvator çizgisi üzerindeki cisimlerin yıl içerisinde en uzun gölge boyuna ulaşması
- D) Aynı meridyen üzerindeki tüm noktalarda Güneş'in aynı anda doğması
- E) Aydınlanma çemberinin kutup noktalarına teğet geçmesi

8. Yer kabuğu parçalarının manto üzerindeki dengesine izostatik denge denir.

Aşağıdaki olaylardan hangisi bu dengenin değişmesine neden olmaz?

- A) Volkanizma
- B) İklim değişiklikleri
- C) Deniz çukurlarındaki tortulaşma
- D) Engbeli alanların aşırı aşınması
- E) Bitki örtüsünün çeşitlilik göstermesi

Ölçme, Değerlendirme ve Sınav Hizmetleri Genel Müdürlüğü

9. Aşağıda koordinat düzlemi üzerinde K alanının konumu gösterilmiştir.

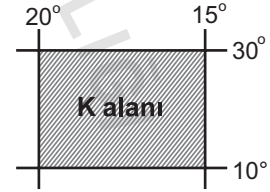

Aşağıda verilenlerden hangisinin izdüşüm alanı K'nın izdüşüm alanından daha büyüktür?

- A)
- B)
- C)
- D)
- E)

10. Doğal ve beşeri özellikler dikkate alınarak yeryüzünde çeşitli bölgeler oluşturulabilir.

Sibirya'nın, Kanada'nın kuzeyinin ve Amazon havzasının hangi özellikleri bakımından aynı bölge sınırları içinde yer aldığı söylenebilir?

- A) Nüfus yoğunluğu
- B) Toprak özellikleri
- C) İklim özellikleri
- D) Yer altı kaynakları
- E) Tarım ürünü çeşitleri

11. Paradigma kuramsal yasalar ve genellemelerle, belirli bir bilim topluluğu üyeleri tarafından benimsenen yöntem ve tekniklerden oluşur. Dolayısıyla belirli bir bilim alanında ne gibi sorunlar bulunduğu, geçerli yöntemlerin hangileri olduğu, gelecekte araştırma yapacak kuşaklara paradigma yoluyla aktarılır.

Bu parçaya göre paradigmanın işlevi aşağıdakilerden hangisidir?

- A) Bilimsel araştırmaların sonucunda elde edilen bilgilerin güvenilirliğini sınamak
- B) Bilim adamlarının ele aldığı konuya belirli bir yaklaşım içinde bakmasını sağlamak
- C) Doğa yasalarının bilimsel kavramlarla ifade edilmesini sağlamak
- D) Bilimsel ve felsefi yöntemin ayrılmasını sağlamak
- E) Bilimsel gelişmeyi engelleyen sorunları çözmek

12. Felsefi düşünce, kendisine konu edindiği her türlü malzemeyi aklın süzgecinden geçirir, her görüş ve düşüncüyü tartışır ancak bundan sonra kendi görüşünü ortaya koyar.

Bu parçada felsefi düşüncenin aşağıdaki hangi özelliği vurgulanmamıştır?

- A) Refleksif olması
- B) Subjektif nitelikte olması
- C) Akla dayanan bir düşünce olması
- D) Var olan herşeyi konu edinmesi
- E) Eleştireci ve sorgulayıcı olması

13. Descartes'a göre mükemmel olan Tanrı kavramını ruhumuza Tanrı'nın bizzat kendisi yerleştirmiştir. Çünkü ne çevremizdeki varlıklar ne de insanlar mükemmel değildir. Aldatıcı olmayan, kesin olan Tanrı'ya inanmamak ve hayranlıkla bakmamak mümkün müdür?

Parçadan hareketle aşağıdakilerden hangisine ulaşılabılır?

- A) Evrendeki düzenlilik ve amaçlılık Tanrı'nın var olduğunu kanıtlar.
- B) Tanrı fikri doğuştandır.
- C) Tanrı insan düşüncesinde var olan bir kurgudur.
- D) Tanrı, evrenin dışında aşkın bir varlıktır.
- E) Tanrı bilgisi sezgisel bir kavrayışla kanıtlanabilir.

14. Varlığı, var olanları bir bütün olarak ele alıp inceleyen felsefe; gerçek varlıkları insan zihninden bağımsız, bilincin dışında ele alırken, ideal varlıkları ise insan zihninin bir ürünü olarak görür. Örneğin ağaç, kitap, kalem gibi nesnelere insan zihninden bağımsız olarak var olan gerçek varlıklardır. Bu tür varlıklar zamana, mekana bağlı olarak değişir ve yok olabilirler. Sayılar, geometrik şekiller gibi varlıklar ise insan zihnine bağlı ideal varlıklardır.

Parçaya göre aşağıdaki yargılardan hangisine ulaşılabılır?

- A) Felsefe, sadece düşünsel varlıkları inceler.
B) Gerçek varlıklar düşünceye bağımlı olarak vardır.
C) Gerçek varlıklar, metafizik alanda bulunan varlıklardır.
D) Varlık dünyası görünenlerden ibarettir.
E) İdeal varlıklar zihinde, gerçek varlıklar dış dünyada mevcuttur.

15. Sanatçı, yaşadığı çağın koşullarından, coğrafi özelliklerinden, toplumsal değer yargılarından, inançlarından mutlaka etkilenir. Onu çevreleyen bu dünyanın özelliklerini kavrar ve eserlerinde bunu yansıtır. Ama asıl büyük sanatçı yalnız bu özellikleri kavramakla yetinmeyen, olması mümkün olanı yansıtabilendir. Sanatçıların eserlerini ölümsüz kılan da budur.

Parçaya göre büyük sanatçıları ölümsüzleştiren özellik aşağıdakilerden hangisidir?

- A) İdeal olanı araması
B) Somut varlık alanını eserlerine yansıtması
C) Yaşadığı çevrenin şartlarından etkilenmesi
D) İncelediği varlık alanını gözlemlemesi
E) Çağın özelliklerinin farkında olması

16. Kur'an-ı Kerim'de bazı ayetler ilk bakış anlaşılabilir özellik göstermezler. Bazen de ibadete dair hüküm bildiren ayetler ayrıntılara yer vermeden o ibadetle ilgili genel ilkeler koyar. Örneğin; Kur'an'da oruç, namaz, zekât ve hac gibi ibadetler emredilmekle beraber bunların nasıl yapılacağı, şartları vb. detayları konusunda fazla bilgi bulunmamaktadır.

Bu parçada Hz. Muhammed'in (sav.) peygamberlik görevlerinden hangisine olan ihtiyaç ortaya çıkmaktadır?

- A) Uyarıcılığı
B) Örnek oluşu
C) Rahmet oluşu
D) Açıklayıcılığı
E) Müjdeleyici oluşu

17. İslam düşüncesinde mezhep kavramı, "dinin inanç esaslarını veya ameli hükümlerini anlama ve yorumlama konusunda kendine özgü yaklaşımlara sahip düşünce sistemi ve bu yaklaşımlar etrafında meydana gelen ekollerin ürünü olan ilmî ve fikrî birikim" olarak tanımlanmaktadır.

Bu tanımdan mezheplerle ilgili aşağıdaki sonuçların hangisine varılamaz?

- A) Zamanla oluştuğuna
B) Dinin yorumu olduğuna
C) Bütün sistemi bir âlimin tesis ettiğine
D) İtikadî ve fikhî türleri bulunduğuna
E) Belli bir yönetime dayandığına

18. Hac ibadetinin mutlaka yerine getirilmesi gereken (farz) rükünleri olduğu gibi bunlardan ayrı olarak Hz. Peygamber'in belli mekânlarda yaptığı (sünnet) birtakım uygulamaları bulunmaktadır.

Buna göre hac ibadetinde yerine getirilen aşağıdaki uygulamalardan hangisi Müzdelife'de yapılır?

- A) Sa'y etmek
B) Tıraş olmak
C) İhrama girmek
D) Vakfe yapmak
E) Kurban kesmek

19. Ünlü İslam fakihî Ebu Hanife'nin görüşlerinin yaygın olduğu bir ilim merkezi olan Semerkant'ta yetişmiştir. Akıl ve vahyi merkeze alarak geliştirdiği dini anlama ve yorumlama yöntemi başlı başına itikadî bir ekol oluşturmuştur. Bu ekol, başta Anadolu olmak üzere birçok İslam beldesini etkilemiş ve düşünce dünyasını şekillendirmiştir. İnsanın, aklıyla Allah'ı bilebileceğini ve ancak güç yetirebildiği şeylerden sorumlu olacağını savunmuştur. "Kitâbü't-Tevhîd" ve "Te'vilatu'l-Kur'an" eserlerinden ikisidir.

Bu parçada hakkında kısa bilgiler verilen İslam âlimi aşağıdakilerden hangisidir?

- A) Maturidi
B) İmam Şâfi
C) İmam Eş'âri
D) Ahmet Yesevi
E) Ahmet b. Hambe

20. • "Kendilerinden önce nice nesilleri helâk ettiğimizi ve onların artık kendilerine dönüp gelmediğini görmezler mi!"
(Yasin suresi, 31. ayet)
- "Üstlerindeki göğe bakmıyorlar mı? Hiçbir kusuru olmaksızın onu nasıl kurduk, nasıl süsledik. Yeryüzünü de düzledik, üzerine sarsılmaz dağlar yerleştirdik, orada her türden güzel bitkiler yetiştirdik."
(Kâf suresi, 6 ve 7. ayetler)

Bu ayetlerden hareketle İslam'ın;

- I. insanın, aklını kullanmasını isteği,
II. evrenle ilgili sistematik düşünceyi önemseyişi,
III. duyuları en güvenilir bilgi kaynağı olarak kabul ettiği

sonuçlarından hangilerine varılabilir?

- A) Yalnız II. B) Yalnız III. C) I ve II.
D) I ve III. E) I, II ve III.

Din Kültürü ve Ahlak Bilgisi Dersini yasal olarak almak zorunda olmayanlar veya farklı müfredat ile alanlar bu ders yerine aşağıdaki Felsefe sorularını cevaplayacaktır.

16. Sanat eseri, sanatçının duygularında, ruhunda ve düşüncelerinde meydana gelen bir ifadenin maddî görünüşleridir. Sanatçının bu ifadesi güzelliğin kendisi ile örtüşmelidir.

Parçada güzelliğin aşağıdaki hangi niteliği vurgulanmaktadır?

- A) Anlatım gücünün yüksek olması
B) Bütün olarak algılanması
C) Orantılı ve simetrik olması
D) İdeasına uygun olması
E) Parçaların uyumlu birleşmesi

17. A. Comte'a göre insan, pozitif çağa uzun bir tarihsel sürecin sonunda ulaşmıştır. Bu süreci Comte "üç hal yasası" ile açıklar. Birinci dönem teolojik aşamadır. Bu dönemde her şey Tanrısal nedenlerle açıklanır. İkinci dönem olan metafizik aşamada her şey düşünsel temele dayanmayan doğaüstü güçlerle açıklanır. Üçüncü dönem ise pozitif bilim aşamadır ve bu dönem insan düşüncesinin gelişiminin en ileri aşamasıdır.

Bu parçada ifade edilen tarihsel süreç aşağıdaki hangi ölçüte göre sınıflandırılmıştır?

- A) Bilimsel gelişmelere
B) Toplumsal olayların gelişimine
C) İnsanın düşünce biçimine
D) İnsanların geliştirdiği teknik araçlara
E) İnsan doğasının gerektirdiği ihtiyaçlara

18. Thales, bir filozof olarak doğadaki değişim ve oluşları gözlemlerine ve akla dayanarak açıklamaya çalışmıştır. Mısır'a gittiğinde piramitlerin boyunu gölgelerinden hesaplamayı başarmıştır. Bu buluşlar, yeni bilimsel gelişmelerin yolunu açan anahtarlar olmuştur.

Parçadan hareketle aşağıdaki yargılardan hangisine ulaşamaz?

- A) Thales doğa filozofudur.
B) Bilimsel gelişmelerin temelinde gözlem yatar.
C) Bilimsel iddialar rasyonel olarak açıklanır.
D) Bilim metafizik açıklamalarla gelişmiştir.
E) Matematiksel hesaplamalar bilimsel gelişmelere katkı sağlamıştır.

19. İnsan için önemli olan yalnızca felsefi düşünce tarihini öğrenmek değil, felsefe yapabilmektir. Felsefe yapmak, insanın merak ve hayretine bağlı olarak kendisi, çevresi ve yaşadığı evrenle ilgili soru sorması ve sorgulama yapmasıdır. Felsefenin genellikle aynı soruları sormasına rağmen bu sorulara sürekli bir cevap arayışı içinde olması felsefe yapmak açısından önemlidir.

Parçaya göre aşağıdaki yargılardan hangisine ulaşamaz?

- A) Felsefi soruların cevapları her zaman aynıdır.
B) Felsefeyi değil, felsefe yapmayı öğrenmek önemlidir.
C) Felsefe düşünen insanın sorgulamasıyla başlar.
D) Felsefi sorgulama süreklilik gösterir.
E) Felsefe yapmak bir süreçtir.

20. Bir gökdelenin birinci katındaki kişinin gördükleri ile aynı gökdelenin yirmi beşinci katındaki kişinin gördükleri aynı değildir. Varlığı inceleyen alanların bir gökdeleni oluşturduğunu düşünürsek felsefe bu gökdelenin en üst katında ikamet etmektedir.

Bu metinden hareketle aşağıdakilerden hangisine ulaşılabilir?

- A) Her düşünürün farklı bir bakış açısı vardır.
B) Felsefi düşünce içinden çıktığı ortamdan etkilenir.
C) Felsefe varlığa bir bütün olarak bakar.
D) Felsefe yapmak için uygun ortamın oluşması gerekir.
E) Felsefede önemli olan nerede olduğun değil, nasıl baktığındır.

TEMEL MATEMATİK TESTİ

Bu testte, Matematik alanına ait 40 temel düzey soru bulunmaktadır.

1. $\frac{1 - 0,2}{0,16}$
işleminin sonucu kaçtır?
A) 0,4 B) 0,5 C) 4 D) 5 E) 8

2. $\frac{10}{\sqrt{5}} - \frac{4}{\sqrt{5} + 1}$
işleminin sonucu kaçtır?
A) $\sqrt{5} - 1$ B) $\sqrt{5} + 1$ C) $1 - \sqrt{5}$
D) $\sqrt{5}$ E) $-\sqrt{5}$

3. a, b, c birbirinden farklı tam sayılardır.

$$\frac{a}{x} + \frac{b}{y} + \frac{c}{12}$$

olduğuna göre $a \cdot c$ en çok kaçtır?

- A) 20 B) 27 C) 32 D) 35 E) 36

4. a, b, c birbirinden farklı pozitif tam sayılardır.

- I. $(-1)^a \cdot (-2)^3$
II. $(-1)^{b-c} \cdot (-2)^5$
III. $(-1)^c \cdot (-2)^4$

Yukarıda verilen üslü ifadelerin her biri pozitif bir tam sayıya eşittir.

Buna göre $a + b + c$ en az kaçtır?

- A) 5 B) 6 C) 7 D) 8 E) 9

5. $a < 0 < b < c$

olmak üzere

- I. $a + b + c > 0$
II. $\frac{a}{c} > \frac{b}{c}$
III. $a - (b + c) < 0$

ifadelerinden hangisi veya hangileri her zaman doğrudur?

- A) Yalnız I. B) Yalnız II. C) Yalnız III.
D) I ve III. E) II ve III.

6. A bir doğal sayı olmak üzere

$$\boxed{A} = \begin{cases} A + 1, & A \text{ tek ise} \\ A - 1, & A \text{ çift ise} \end{cases}$$

işlemi tanımlanıyor.

Buna göre

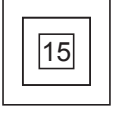

ifadesinin eşiti kaçtır?

- A) 14 B) 15 C) 16 D) 17 E) 18

7. Herhangi bir doğal sayının basamak değerleri sırasıyla 9'dan çıkarılarak bulunan rakamlar aynı basamaklara yazılarak elde edilen yeni doğal sayı tersten okununca ilk sayıya eşit oluyorsa bu sayılara özel sayılar denir.

Örneğin;

6273 doğal sayısı için;

$9 - 6 = 3$, $9 - 2 = 7$, $9 - 7 = 2$ ve $9 - 3 = 6$ olduğundan

elde edilen yeni sayı 3726 olur. Bu sayının tersten okunuşu 6273 olduğu için özel sayıdır.

Buna göre

- I. Dört basamaklı en küçük özel sayı abcd ise $a + b + c + d = 18$ 'tir.
- II. Altı basamaklı en büyük özel sayı abcdef ise $a + d = 11$ 'tir.
- III. Üç basamaklı özel sayılar 8 tanedir.

ifadelerinden hangisi veya hangileri doğrudur?

- A) Yalnız I. B) Yalnız II. C) Yalnız III.
D) I ve II. E) I ve III.

8. a, b, c, d, e, f sıfırdan farklı gerçel sayılar olmak üzere

$$\frac{a}{|a|} + \frac{b}{|b|} + \frac{c}{|c|} + \frac{d}{|d|} + \frac{e}{|e|} + \frac{f}{|f|}$$

ifadesinin alabileceği kaç farklı değer vardır?

- A) 13 B) 9 C) 7 D) 6 E) 4

9. $A = \{a, b, \{c\}, \{a, b\}, \emptyset\}$ kümesine göre

- I. $\{a, b\} \in A$
- II. $\{a, b\} \subseteq A$
- III. $\emptyset \in A$
- IV. $\emptyset \subseteq A$
- V. $\{a, b, c\} \subseteq A$

ifadelerinden kaç tanesi doğrudur?

- A) 1 B) 2 C) 3 D) 4 E) 5

10. Doğal sayılar kümesi üzerinde \square işlemi

$$\square x = x + 1$$

olarak tanımlanıyor.

Örneğin; 6993 dört basamaklı sayısı için

$$699 \square 3 = 6994$$

$$69 \square 93 = 6994$$

$$6 \square 99 \square 3 = 61003$$

$$6 \square 994 = 6995$$

sayıları elde edilir.

Buna göre x iki basamaklı doğal sayısı için

$$2 \square 123 + 7 \square x \square 1$$

işleminin sonucu beş basamaklı bir doğal sayı olduğuna göre x 'in alabileceği kaç farklı değer vardır?

- A) 1 B) 9 C) 10 D) 12 E) 13

11. $a \neq 0$ olmak üzere

$$x = \frac{a}{5} + \frac{a}{4} \text{ ve } y = \frac{a}{10} + \frac{a}{2}$$

olduğuna göre x sayısı, y sayısının kaç katıdır?

- A) $\frac{3}{4}$ B) $\frac{4}{5}$ C) 1 D) $\frac{5}{4}$ E) $\frac{4}{3}$

12.



Dikdörtgen şeklindeki mini basketbol sahasının eni x metre, boyu y metredir.

$$3 \leq x \leq 5 \text{ ve } 6 < y \leq 8$$

olduğuna göre mini basketbol sahasının alanının metrekare cinsinden alabileceği tüm değerleri ifade eden tanım aralığı aşağıdakilerden hangisidir?

- A) (18, 40) B) [18, 40] C) [18, 40]
D) [18, 40] E) [21, 40]

13. Aşağıdaki bölme işleminde A ve n birer doğal sayıdır.

$$\frac{A \overline{)n^2}}{15 \overline{)n-1}}$$

Buna göre $A + n$ en az kaçtır?

- A) 57 B) 63 C) 67 D) 71 E) 79

14. Doğal sayılar kümesinde tanımlı f ve g fonksiyonları için, x'in 5 ile bölümünden kalan n olmak üzere

$$f(x) = g(n) \text{ ve } g(x) = 3x + 1$$

eşitlikleri veriliyor.

a, b birer doğal sayı olmak üzere

$$f(a) - f(b)$$

değeri en çok kaçtır?

- A) 14 B) 13 C) 12 D) 11 E) 10

15. $P(x) = (m - 2)x^7 + mx^5 + (m - 1)x^4 - (3 - 2m)x^5 + mx$ polinomunun derecesi 5 olduğuna göre bu polinomla ilgili

- I. Baş katsayısı 3'tür.
II. Sabit terimi 0'dır.
III. Katsayılar toplamı 6'dır.

ifadelerinden hangisi veya hangileri doğrudur?

- A) Yalnız I. B) Yalnız II. C) Yalnız III.
D) I ve II. E) I, II ve III.

16. $A = 3x + 3y + 3z$

$$B = x - y - z$$

olmak üzere $A^2 - 9B^2$ ifadesi aşağıdakilerden hangisine eşittir?

- A) $6x(y + z)$ B) $6(x + y + z)$ C) $18x(y + z)$
D) $36x(y + z)$ E) $9x(y - z)$

Ölçme, Değerlendirme ve Sınav Hizmetleri Genel Müdürlüğü

17.

1	2	3	4	5	6	7	8	9	10	11	12	13	14	15	16	17	18	19	20
---	---	---	---	---	---	---	---	---	----	----	----	----	----	----	----	----	----	----	----



Yukarıda verilen kağıt şerit üzerinde 1'den 20'ye kadar sayılar yazılı olup bu kağıt belirlenen bölgelerden kesilerek elde edilen parçalar bir torbaya atılıyor.

Torbadan iki kağıt parçası çekiliyor ve yan yana getirilerek bir sayı oluşturuluyor.

Örneğin;

$$\boxed{1 \ 2 \ 3 \ 8 \ 9 \ 10} \rightarrow 1238910$$

Buna göre çekilen iki kağıt parçası ile oluşturulan sayının üç ile tam bölünebilme olasılığı kaçtır?

- A) $\frac{2}{21}$ B) $\frac{3}{21}$ C) $\frac{5}{21}$ D) $\frac{2}{7}$ E) $\frac{1}{3}$

MEB

18.

2	6	10	14	x
4	8	12	16	y

Pozitif çift sayılar yukarıdaki kutulara belirli bir kurala göre yerleştirilmiştir.

$$y^2 - x^2 = 316$$

olduğuna göre $4 + 8 + 12 + 16 + \dots + y$ kaçtır?

- A) 840 B) 960 C) 1040 D) 1048 E) 1920

19. Müzayede (açık artırma) taşınır ya da taşınmaz malların artırma yoluyla alımı ya da satımıdır. Müzayedelere ilan edilen başlangıç fiyatı ile başlanır, alıcıların birbirini izleyen artırma önerilerinin yönetici tarafından kabul edilerek son bedele ulaşması ile ürün alıcısını bulur.

Yalnızca Ozan, Doğa ve Efe'nin katılmış olduğu bir araba müzayedesine Ozan ilk olarak 115 bin lira teklif vererek başlamıştır. Ardından aşağıdaki gibi ok yönünde üçer bin artırma kuralı ile devam edilmiştir.

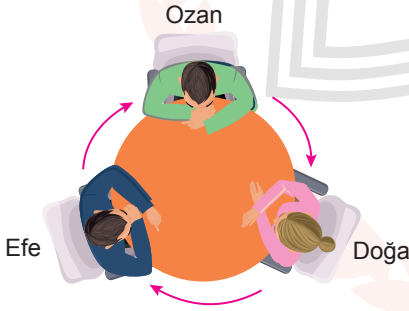

Efe 10 kez artırma önerisinde bulunduktan sonra çekilmiştir.

Ozan 16. kez artırma önerisinde bulununca Doğa müzayededen çekilmiştir.

Buna göre Ozan arabayı kaç bin liraya almıştır?

- A) 232 B) 235 C) 238 D) 241 E) 244

20. Aşağıda bir şifreleme tekniği verilmiştir.

A	0
B	1
C	2
Ç	3
D	4
E	5
F	6
G	7
Ğ	8
H	9
I	10
İ	11
J	12
K	13
L	14
M	15
N	16
O	17
Ö	18
P	19
R	20
S	21
Ş	22
T	23
U	24
Ü	25
V	26
Y	27
Z	28

Harf = x

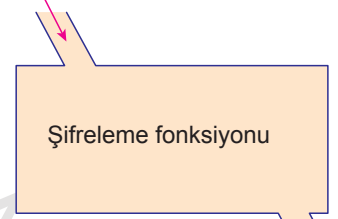

Şifreli harf = f(x)

Ölçme, Değerlendirme ve Sınav Hizmetleri Genel Müdürlüğü

MEB

- Bu şifreleme tekniğinde her harf yukarıda verilen alfabetik sıraya göre bir sayı ile eşleştirilmiştir.
- Kelimedeki her harfe karşılık gelen şifreli harfler şifreleme fonksiyonu kullanılarak tek tek bulunup aynı sırayla yan yana yazıldığında kelime şifrelenmiş olur.
- Verilen şifreleme tekniğinde f(x) olarak doğrusal bir fonksiyon seçerek DERS kelimesi İKLN olarak şifreleniyor.

Buna göre aynı f(x) fonksiyonu ve şifreleme tekniği kullanarak TEST kelimesine karşılık gelecek şifreli kelime aşağıdakilerden hangisidir?

- A) RKNR B) SKNS C) UKNU
D) RNKR E) SNKS

21. Aşağıda bir tiyatro salonunun koltuk düzeni gösterilmiştir.

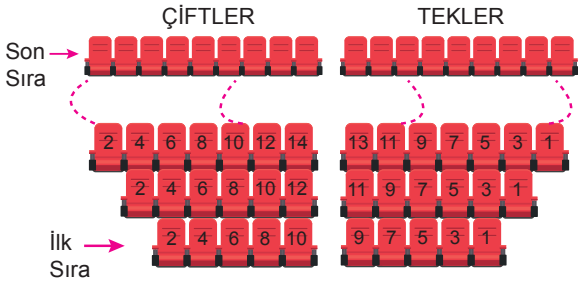

- İlk sırada 10 tane koltuk vardır.
- Her sıradaki koltuk sayısı biri çiftler biri tekler bölümünde olmak üzere bir ön sıradakine göre 2 fazla olacak şekilde artmaktadır.
- Son sırada çiftler tarafındaki son koltuğun numarası 60'tır.

Buna göre tiyatro salonunda bulunan koltuk sayısı kaçtır?

- A) 720 B) 900 C) 910 D) 960 E) 1040

22. Bir okulda çalışan öğretmenler ile ilgili aşağıdaki bilgiler veriliyor.

- Bir erkek öğretmenin okuldaki erkek meslektaşlarının sayısı, bayan meslektaşlarının sayısından 10 fazladır.
- Bir bayan öğretmenin okuldaki bayan meslektaşlarının sayısı, erkek meslektaşlarının sayısının yarısından 1 fazladır.

Buna göre bu okulda toplam kaç öğretmen çalışmaktadır?

- A) 41 B) 37 C) 21 D) 15 E) 13

23. Bir fabrikada paketleme yapan iki adet A makinesi ve üç adet B makinesi bulunmaktadır. Bu makineler ile ilgili aşağıdakiler bilinmektedir.

- Bir adet B makinesinin bir saatte paketlediği ürün sayısı bir adet A makinesinin paketlediği ürün sayısından 24 fazladır.
- İki adet A makinesinin 6 saatte paketlediği ürünü üç adet B makinesi 2 saatte paketlemektedir.

Buna göre bir adet B makinesinin bir saatte paketlediği ürün sayısı kaçtır?

- A) 36 B) 48 C) 60 D) 72 E) 84

24. Bir grup arkadaş tatil için yazlık kiralamaya karar vermiştir.

- Kira ücreti, tatile gelenler arasında eşit olarak paylaşılacaktır.
- Gruptan 2 kişi gelmekten vazgeçerse kalanlar kişi başı 75 lira fazla ödeyeceklerdir.
- Gruba 3 kişi daha katılırsa kişi başı 50 lira daha az ödeyeceklerdir.

Buna göre yazlığın kirası kaç liradır?

- A) 600 B) 720 C) 750
D) 900 E) 1200

25. 21 öğrencinin bulunduğu bir sınıfta kız öğrencilerin sayısı 12'dir. Bu sınıfta sınıf başkanlığı seçimine Aslı, Seda ve Tolga aday olmuştur.

Bu seçimde,

- Sınıftaki tüm öğrenciler birer adaya oy vermiştir.
- Her aday kendisi dışında bir adaya oy vermiştir.
- Tüm kızlar sadece kız adaylara ve aday olmayan erkekler Tolga'ya oy vermiştir.
- En çok oyu Tolga, en az oyu Aslı almıştır.

Buna göre bu seçimlerde Seda kaç oy almıştır?

- A) 5 B) 6 C) 7 D) 8 E) 9

26. **Tablo** : Öğrencilerin Ara Sınav ve Final Notları

Kişiler	Sınavlar	
	Ara Sınav	Final
Ahmet	30	x
Hüseyin	y	70

Ahmet ve Hüseyin'in bir dersten aldıkları ara sınav ve final notları yukarıdaki tabloda verilmiştir.

- Bu dersin yıl sonu notu ara sınav notunun %40'ı ve final notunun ise %60'ı alınarak hesaplanıyor.
- Yıl sonu notu 50 ve üstünde olan öğrenciler dersten geçiyor.
- Ahmet bu dersten geçmiş Hüseyin ise kalmıştır.

x ve y birer tam sayı olduğuna göre $x - y$ 'nin en küçük değeri kaçtır?

- A) 47 B) 46 C) 45 D) 44 E) 43

27. Bir fırında gün içinde toplam 240 tane simit ve poğaçaya satılmıştır.

Bu satışla ilgili aşağıdaki bilgiler verilmiştir.

- Poğaçalar tanesi 2 liradan, simitler 1 liradan satılmıştır.
- Poğaçaların tamamı, simitlerin $\frac{1}{9}$ 'i tek tek satılmıştır.
- Simitlerin kalan kısmı aynı anda 3 tane satın alana 1 tane simit ücretsiz verilerek satılmıştır.
- Tüm satıştan 260 lira gelir elde edilmiştir.

Buna göre fırında kaç tane simit satılmıştır?

- A) 80 B) 90 C) 120 D) 135 E) 180

28. Hasan bir oto kiralama firmasından kiralama ücreti ilk gün 200 TL ve daha sonra devam eden her gün için 100 TL olan bir aracı kiralyor.

Aracı teslim ettiğinde ortalama günlük ücreti 110 TL olduğuna göre Hasan bu aracı kaç günlüğüne kiralamıştır?

- A) 9 B) 10 C) 11 D) 13 E) 15

29. $x - 2, x + 3, 4, 6, 2x, x + 2, x, 9$

Yukarıda verilen veri grubunun aritmetik ortalaması 5'tir.

Buna göre bu veri grubunun tepe değeri kaçtır?

- A) 3 B) 4 C) 5 D) 6 E) 9

30. Tablo : Türkiye'deki 5 ilin Yüzölçümleri ve Nüfusları

İl	Yüzölçümü (km ²)	İl Nüfusu
Rize	3.919	329.779
Samsun	9.352	1.259.989
Ankara	25.437	5.150.072
Konya	41.001	2.108.808
Kırıkkale	4.575	271.092

Yukarıdaki tabloda 2017 yılı TÜİK verilerine göre 5 ilin yüzölçümleri ve bu illerin nüfusları verilmiştir.

Tabloda verilen bilgiler doğrultusunda 1 km² de yaşayan kişi sayısına göre aşağıdaki sütun grafiği oluşturulmuştur.

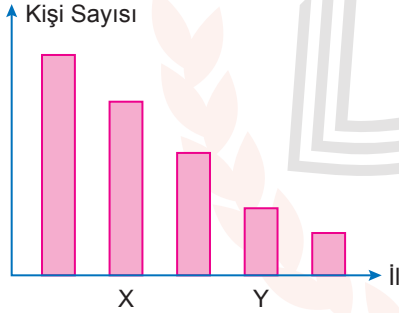

Buna göre X ve Y ile gösterilen iller hangileridir?

- | X | Y |
|-----------|-----------|
| A) Samsun | Kırıkkale |
| B) Samsun | Konya |
| C) Rize | Kırıkkale |
| D) Rize | Konya |
| E) Konya | Rize |

31.

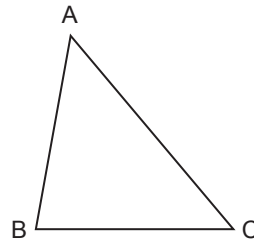

ABC üçgeninde
 $m(\widehat{BAC}) = 80^\circ$
 $m(\widehat{ACB}) = 40^\circ$ tir.

ABC üçgeninin AB kenarı AC kenarı üzerine gelecek şekilde katlanıyor.

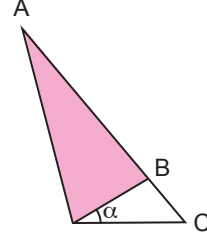

Verilen bilgilere göre elde edilen şekilde α ile gösterilen açının ölçüsü kaç derecedir?

- A) 10 B) 15 C) 20 D) 25 E) 30

Ölçme, Değerlendirme ve Sınav Hizmetleri Genel Müdürlüğü

32.

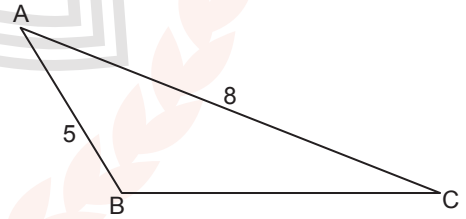

ABC üçgeninde $m(\widehat{ABC}) = m(\widehat{ACB}) + 90^\circ$, $|AC| = 8$ cm ve $|AB| = 5$ cm olduğuna göre $\cot(\widehat{ACB})$ nedir?

- A) $\frac{12}{5}$ B) $\frac{8}{5}$ C) $\frac{5}{4}$ D) $\frac{5}{8}$ E) $\frac{4}{5}$

33.

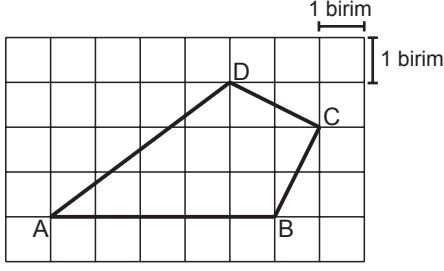

Şekilde birim karelerden oluşan zemin üzerine ABCD dörtgeni verilmiştir.

Buna göre ABCD dörtgeni için

- I. Deltoidtir.
- II. Alanı 10 birimkaredir.
- III. $m(\widehat{DCB}) = 90^\circ$ tir.

İfadelerinden hangisi veya hangileri doğrudur?

- A) Yalnız I. B) I ve II. C) I ve III.
D) II ve III. E) I, II ve III.

34. Koordinat düzleminde bir kenarı 1 cm olan A karesel bölgesinin bir köşesi (2, 2) noktası ve bir kenarı 1 cm olan B karesel bölgesinin bir köşesi (6, 6) noktasıdır.

Belirtilen A ve B karesel bölgeleri içinde alınacak birer nokta arasındaki uzaklık santimetre cisinden kaç farklı tam sayı değeri alabilir?

- A) 6 B) 7 C) 8 D) 9 E) 10

35.

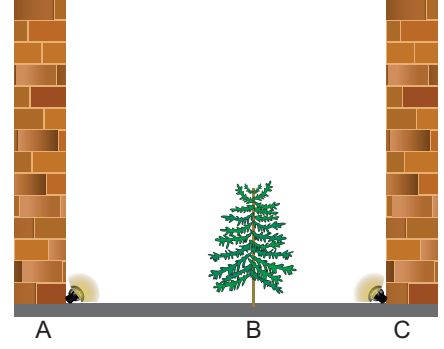

Şekilde A ve C noktalarında lambalar ve B noktasında bir ağaç bulunmaktadır.

A noktasında bulunan lamba yandığında ağacın sağındaki duvarda 6 metre, C noktasında bulunan lamba yandığında ise ağacın solundaki duvarda 12 metre gölgesi oluşmaktadır.

Duvarlar ve ağaç zemine dik olduğuna göre ağacın boyu kaç metredir?

- A) 2,4 B) 3 C) 3,2 D) 3,6 E) 4

Ölçme, Değerlendirme ve Sınav Hizmetleri Genel Müdürlüğü

MEB

36.

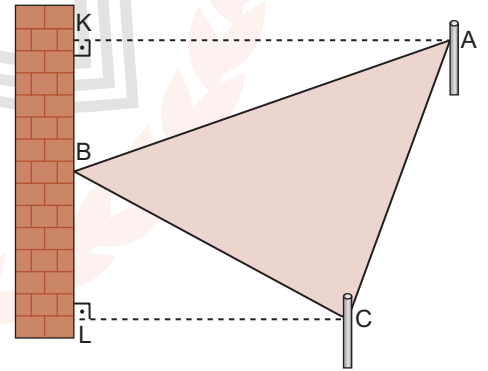

Şekilde duvar ve iki direk kullanılarak yapılan üçgen şeklinde bir gölgelik verilmiştir.

A ve C noktaları direk üzerinde, B noktası duvar üzerinde, $[AK] \perp [KL]$, $[CL] \perp [KL]$, $|AK| = 21$ m, $|CL| = 9$ m, $|KL| = 16$ m'dir.

Verilenlere göre şekildeki üçgen gölgeliğin çevresi en az kaç metre olur?

- A) 34 B) 48 C) 51 D) 54 E) 60

37.

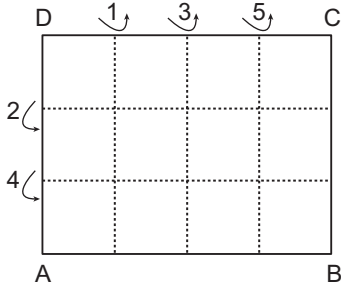

ABCD dikdörtgen biçimindeki kağıt şekilde gösterildiği gibi kenarlarına paralel ve eşit aralıklı doğrular boyunca sıra numarasına göre ok yönünde katlanacaktır.

Buna göre 2 numaralı katlama sonucunda elde edilen şeklin görüntüsünün alanının 5 numaralı katlama sonrası elde edilen şeklin görüntüsünün alanına oranı kaçtır?

- A) 4 B) 6 C) 8 D) 9 E) 12

38.

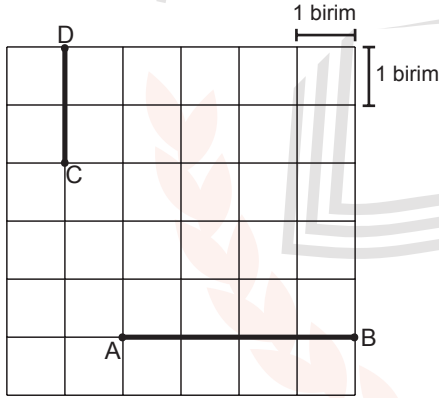

Yukarıda birim karelerden oluşan zeminde [AB] ve [CD] çizilmiştir.

[AB] ve [CD] çaplı çemberler çizildiğinde bu çemberler arasındaki en kısa uzaklık kaç birim olur?

- A) 1 B) $\frac{5}{4}$ C) $\frac{3}{2}$ D) 2 E) $\frac{5}{2}$

39. ABCD paralelkenarının içine kenar uzunlukları 4 cm olan dört eşkenar üçgensel bölge şekildeki gibi yerleştiriliyor.

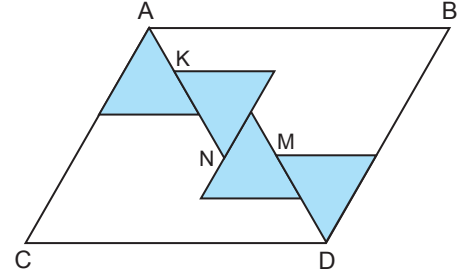

K, M ve N eşkenar üçgensel bölge üzerindeki kenarların orta noktaları olduğuna göre ABCD paralelkenarının alanı kaç santimetrekaredir?

- A) 180 B) 120 C) $60\sqrt{3}$ D) $48\sqrt{3}$ E) $40\sqrt{3}$

40.

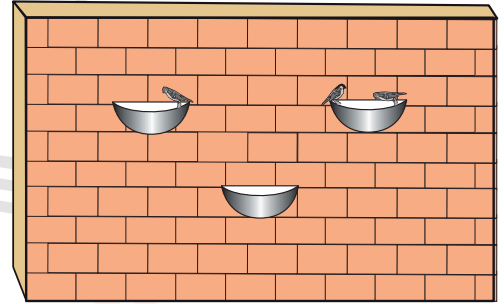

Kuşların su içmesi için yapılmış olan şekildeki sulukların her biri, çapı 20 cm olan çeyrek küre yüzeyinden oluşmuştur.

Yarıçapı r olan bir kürenin hacmi $\frac{4}{3} \pi r^3$ formülüyle hesaplanır.

Buna göre suluklar yağmur suyu ile tamamen dolduğunda toplam kaç litre su birikir?

- A) $\frac{\pi}{2}$ B) π C) $\frac{3\pi}{2}$ D) 2π E) $\frac{5\pi}{2}$

**MATEMATİK TESTİ BİTTİ.
DİĞER TESTE GEÇİNİZ.**

FEN BİLİMLERİ TESTİ

Bu testte 7 Fizik, 7 Kimya, 6 Biyoloji sorusu bulunmaktadır.

1. Yarıçapı r olan dairesel bir pistteki K, L ve M sporcuları şekildeki konumlarından aynı anda harekete başlayarak aynı anda Y noktasına varıyorlar.

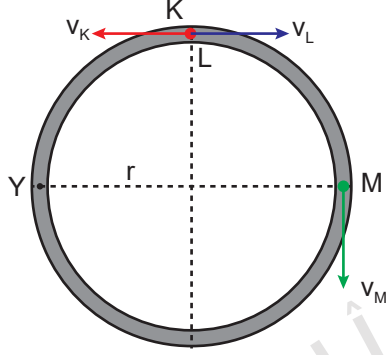

Sporcuların hızlarının büyüklükleri değişmediğine göre,

- K ve L sporcularının yer değiştirmeleri eşittir.
- M sporcusunun aldığı yol en büyüktür.
- M sporcusunun ortalama hızı en büyüktür.

yargılarından hangileri doğrudur?

- A) Yalnız I. B) Yalnız III. C) I ve II.
D) I ve III. E) I, II ve III.

2. İçinde yanan mum olan cam kap bir miktar su ile doldurulduğunda su şekildeki görünümü alıyor.



Buna göre,

- Cam ile su arasındaki adezyon kuvveti sıvı molekülleri arasındaki kohezyondan küçüktür.
- Su mumu ıslatmaz.
- Mumun yanması olayında kılcallık etkisi görülür.

yargılarından hangileri doğrudur?

- A) Yalnız I. B) Yalnız III. C) I ve II.
D) II ve III. E) I, II ve III.

3. Aşağıda verilen;

- sabit hızla doğrusal yolda hareket eden otomobil,
- kaydıraftan hızlanarak inen çocuk,
- trafikte yavaşlayan kamyon

cisimlerinden hangileri eylemsizliğe sahiptir?

- A) Yalnız I. B) Yalnız II. C) I ve III.
D) II ve III. E) I, II ve III.

4. X, Y ve Z termometreleri suyun donma ve kaynama noktalarını şekildeki gibi göstermektedir.

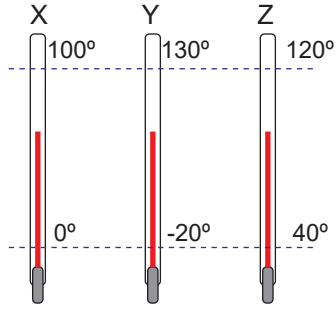

Buna göre aşağıdaki yargılardan hangisi **yanlıştır**?

- A) En hassas Y termometresidir.
 B) Aynı sıcaklık değişiminde değeri en az değişen termometre Z termometresidir.
 C) X ve Y termometrelerinin aynı değeri gösterdiği sıcaklıkta su donmuş olur.
 D) X ve Z termometreleri 200 derecede aynı değeri gösterirler.
 E) X termometresinde oluşan 2 derecelik sıcaklık değişimini Y termometresi 3 derece gösterir.
5. Düşey kesiti şekildeki gibi olan eşit hacim bölmeli kap, sıvı ve sıvıda çözünmeyen gazla şekildeki gibi dengededir.

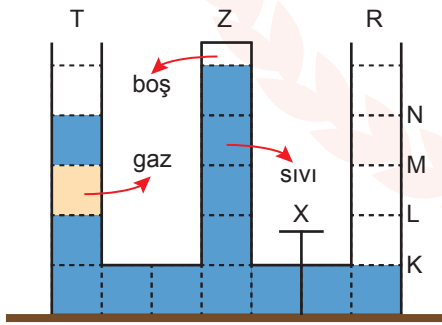

Bağlantı borusundaki X musluğu açıldığında T ve Z kollarındaki sıvı seviyelerinin değişmemesi için R koluna aynı sıvıdan nereye kadar doldurulmalıdır?

- A) M-N arası B) M noktası C) L-M arası
 D) L noktası E) K-L arası

6. Şekildeki su cenderesinde S_1 kesit alanlı piston F kuvveti ile itildiğinde S_2 kesit alanlı pistonla en fazla G büyüklüğündeki yük kaldırılabilir.

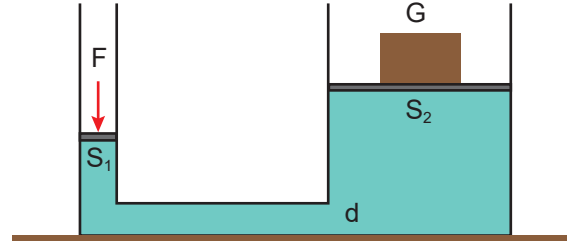

Pistonlar sızdırmaz ve sürtünmesiz olduğuna göre,

- I. Sistemde işten kazanç vardır.
 II. G ağırlığının büyüklüğü F kuvvetinin büyüklüğünden fazladır.
 III. Sıvının özkülesi azaltılırsa daha ağır bir yük kaldırılabilir.

yargılardan hangileri doğrudur? ($S_2 > S_1$)

- A) Yalnız I. B) Yalnız II. C) I ve III.
 D) II ve III. E) I, II ve III.

7. İç direnci önemsiz özdeş üreteçler ve özdeş dirençlerle şekildeki elektrik devreleri kuruluyor.

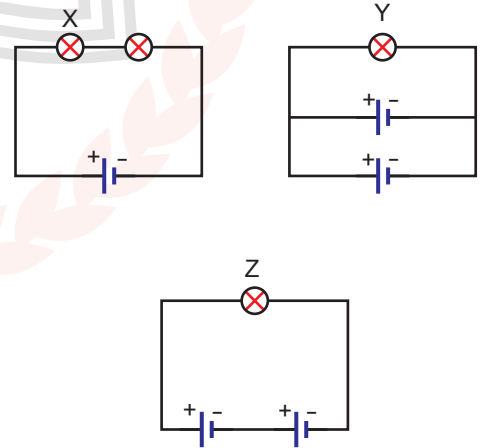

Buna göre X, Y ve Z lambalarının ışık verme süreleri t_X , t_Y , t_Z arasındaki ilişki nedir?

- A) $t_X = t_Y > t_Z$ B) $t_Z > t_Y > t_X$
 C) $t_Y > t_X > t_Z$ D) $t_Y = t_Z > t_X$
 E) $t_X > t_Y > t_Z$

8. X: 2) 8) 2)

Y: 2) 8) 3)

Z: 2) 7)

Katman elektron dağılımı verilen nötr X, Y ve Z elementleri için aşağıdakilerden hangisi yanlıştır?

- A) X ve Y metal, Z ametaldir.
B) Z, 2. periyot 7A grubundadır.
C) X ve Y aynı periyottadır.
D) Elektron alma isteği en fazla olan Y'dir.
E) Değerlik elektron sayısı en büyük olan Z'dir.

9. NH_3 bileşiği ile ilgili,

- I. Molekül polardır.
II. Bir molekülünde iki tane ortaklanmamış elektron çifti vardır.
III. Yoğun fazda molekülleri arasında en etkin etkileşim türü hidrojen bağıdır.

yargılarından hangileri doğrudur? (${}_1\text{H}$, ${}_7\text{N}$)

- A) Yalnız I. B) I ve II. C) I ve III.
D) II ve III. E) I, II ve III.

10. Bazı sıvıların oda koşullarında moleküller arası etkileşimlerinin büyükten küçüğe doğru dizilişi şöyledir:
gliserin > etanol > su

Bu sıvılar için;

- I. Viskozitesi en az olan sudur.
II. Akıcılığı en fazla olan gliserindir.
III. 40°C 'ta etanolün viskozitesi azalır.

yargılarından hangileri doğrudur?

- A) Yalnız I. B) Yalnız II. C) I ve II.
D) I ve III. E) II ve III.

11. Asit ve baz çözeltileriyle ilgili aşağıdaki ifadelerden hangisi doğrudur?

- A) $\text{pH} = 11$ olan çözeltiler elektrik akımını iletmez.
B) $\text{pH} = 3$ olan çözeltilerin tatları acıdır.
C) $\text{pOH} > 7$ olan çözeltiler baziktir.
D) Çözeltiye batırıldığında mavi turnusol kağıdının rengi değişmiyorsa bu çözelti için $\text{pH} = 7$ 'dir.
E) $\text{pH} = \text{pOH}$ ise çözelti nötrdür.

12. I. Süzme
II. Ayrımsal damıtma
III. Ayırma hunisi ile ayırma

Yukarıda verilen ayırma yöntemleri kullanılarak aşağıdaki karışımlardan hangileri bileşenlerine ayrılabilir?

I	II	III
A) Toprak-su	Etil alkol-su	Zeytinyağı-su
B) Çamur-su	Mazot-su	Tuz-su
C) Etil alkol-su	Makarna-su	Şeker-su
D) Pirinç-su	Şeker-su	Mazot-su
E) Makarna-su	Tuz-su	Zeytinyağı-su

13. Biyogaz ile ilgili;

- I. Oksijenli ortamda oluşur.
II. Temiz enerji kaynağıdır.
III. Organik atıklardan elde edilir.

yargılarından hangileri doğrudur?

- A) Yalnız III. B) I ve II. C) I ve III.
D) II ve III. E) I, II ve III.

14. Şehir sularının arıtılmasında aşağıdaki işlemlerden hangisi uygulanmaz?

- A) Sertlik giderme
B) Florlama
C) Dinlendirme
D) Koagülasyon
E) Havalandırma

15. Canlılardaki yapım ve yıkım olaylarının tümü metabolizma olarak adlandırılır. Yapım tepkimelerine anabolizma, yıkım tepkimelerine ise katabolizma denir.

Aşağıdaki olaylardan hangisi katabolizmaya örnektir?

- A) Karbondioksit ve sudan besin üretimi
B) Amino asitlerden protein sentezi
C) Besin maddelerinden solunumla ATP üretimi
D) Glikoz moleküllerinden selüloz sentezi
E) DNA'nın kendini eşlemesi

16. % 20'lik ve % 50'lik sükröz çözeltileri şekildeki gibi seçici geçirgen zarla ayrılmış bir kaba konulduğunda (A), bir süre sonra kaptaki sıvı seviyeleri (B) şeklini almaktadır.

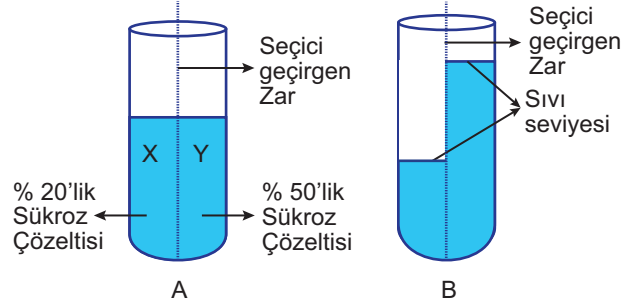

Buna göre

- Y'den X'e sükröz molekülleri geçiş yapmıştır.
- Y'nin osmotik basıncının X'in osmotik basıncından yüksek olması suyun X'den Y'ye geçmesine neden olmuştur.
- Y'nin osmotik basıncı zamanla azalmıştır.

yargılarından hangileri doğrudur?

- A) Yalnız I. B) Yalnız II. C) I ve II.
D) II ve III. E) I, II ve III.

17. Karasal bir biyomda bulunan besin zincirinde üretici organizmadan son tüketici organizmaya doğru gidildikçe bir özelliğin değişimi aşağıda grafiklenmiştir.

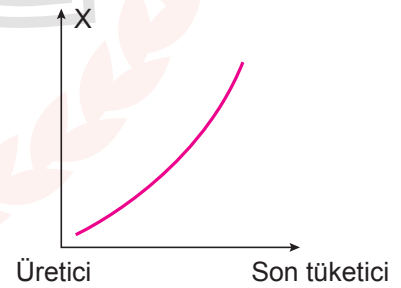

Buna göre X ile belirtilen özelliğin aşağıda verilenlerden hangisinin olacağı kesindir?

- A) Birey sayısı
B) Aktarılan enerji
C) Biriken zehirli madde miktarı
D) Biyokütle
E) Hücre sayısı

18. Sınıflandırmada kullanılan aşağıdaki birimlerden hangisi diğerlerinden daha geniş kapsamlıdır?

- A) Cins B) Familya C) Tür
D) Takım E) Şube

20. Aşağıdaki soyağacında bir özelliği fenotipinde gösteren bireyler taralı olarak verilmiştir.

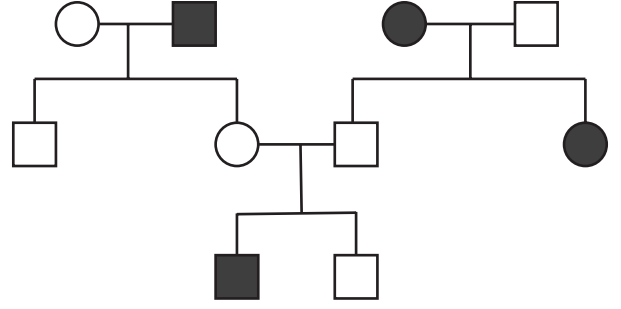

Buna göre,

- I. otozomal baskın,
II. otozomal çekinik,
III. X kromozomunda taşınan çekinik,
IV. Y kromozomunda baskın

soyağacındaki özellik hangileri ile kalıtılmaktadır?

- A) Yalnız I. B) Yalnız II. C) II ve III.
D) I, III ve IV. E) II, III ve IV.

19. Aşağıda insanda embriyo oluşumu şematize edilmiştir.

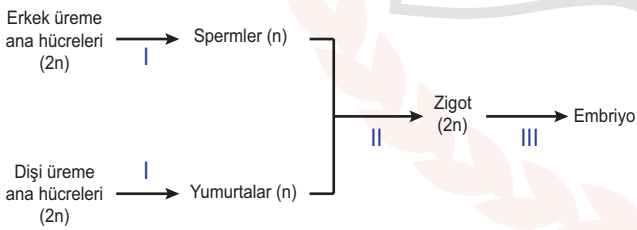

Buna göre numaralandırılmış olaylardan hangileri kalıtsal çeşitliliğe (varyasyon) olanak sağlar?

- A) Yalnız I. B) Yalnız II. C) I ve II.
D) II ve III. E) I, II ve III.

TYT 2. DEĞERLENDİRME SINAVI CEVAP ANAHTARI

TÜRKÇE TESTİ

1. A	2. D	3. D	4. C	5. D	6. A	7. A	8. B	9. D	10. B
11. B	12. E	13. B	14. E	15. E	16. A	17. C	18. E	19. E	20. A
21. D	22. C	23. C	24. B	25. D	26. B	27. B	28. A	29. C	30. B
31. B	32. D	33. A	34. D	35. E	36. D	37. C	38. E	39. C	40. D

SOSYAL BİLİMLER TESTİ

1. B	2. A	3. B	4. B	5. D	6. E	7. C	8. E	9. D	10. A
11. B	12. A	13. B	14. E	15. A	16. D	17. C	18. D	19. A	20. C

TEMEL MATEMATİK TESTİ

1. D	2. B	3. D	4. B	5. C	6. C	7. A	8. C	9. D	10. E
11. A	12. B	13. C	14. C	15. E	16. D	17. E	18. A	19. B	20. A
21. C	22. A	23. B	24. D	25. C	26. C	27. E	28. B	29. D	30. A
31. C	32. B	33. E	34. A	35. E	36. D	37. B	38. D	39. C	40. B

FEN BİLİMLERİ TESTİ

1. D	2. D	3. E	4. C	5. B	6. D	7. A	8. D	9. C	10. D
11. E	12. A	13. D	14. B	15. C	16. D	17. C	18. E	19. C	20. B