



T.C.
MILLÎ EĞİTİM BAKANLIĞI
ÖLÇME, DEĞERLENDİRME VE SINAV HİZMETLERİ GENEL MÜDÜRLÜĞÜ

2021 - 2022 EĞİTİM VE ÖĞRETİM YILI

**Yükseköğretim Kurumları Sınavına Yönelik
Temel Yeterlilik Testi (TYT)
Çalışma Soruları**

(Bu kitapçık İstanbul İl Millî Eğitim Müdürlüğü
Ölçme Değerlendirme Merkezi tarafından hazırlanmıştır.)

Bu kitapçıkta toplam 115 soru bulunmaktadır.

- ✓ **Türkçe Testi:** 40 soru
- ✓ **Sosyal Bilimler Testi:** 25 soru
- ✓ **Temel Matematik Testi:** 30 soru
- ✓ **Fen Bilimleri Testi:** 20 soru

İÇİNDEKİLER

	Sayfa
Türkçe Testi.....	3
Sosyal Bilimler Testi.....	15
Temel Matematik Testi.....	24
Fen Bilimleri Testi.....	33

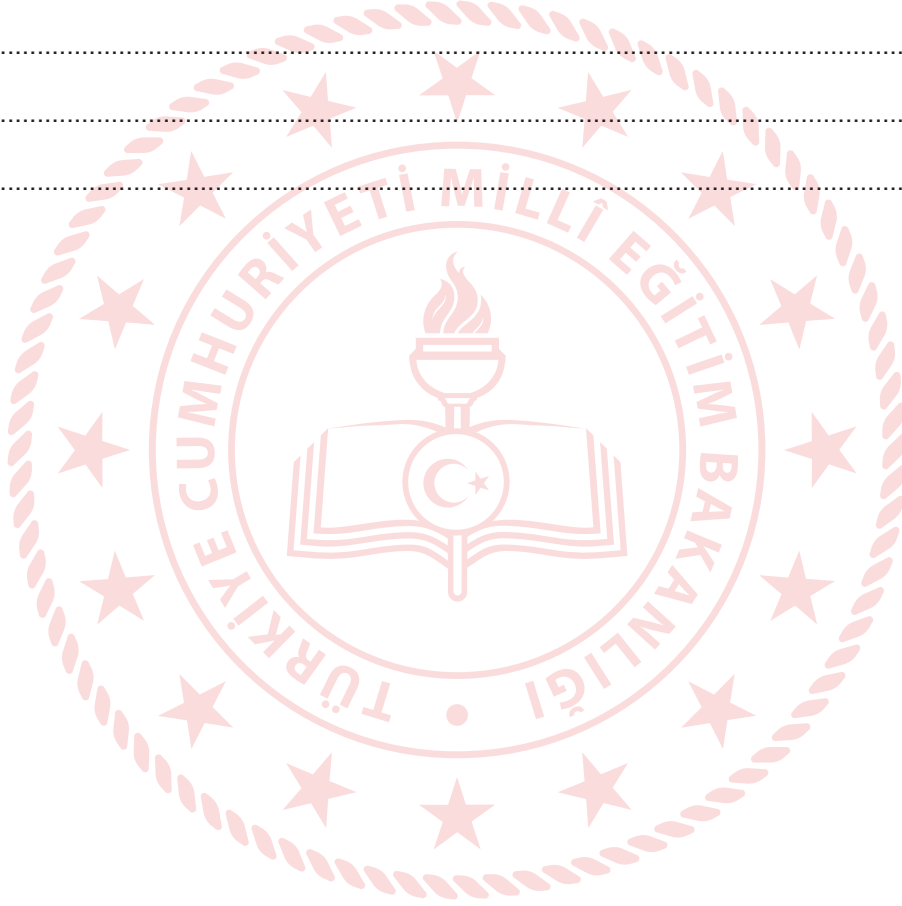

TÜRKÇE TESTİ

Bu testte 40 soru vardır.

1. Missouri Üniversitesinden araştırmacılar, grip mevsimi ve domuz gribi - - - - aşılarla yoğun ilginin olduğu şu günlerde, bazı enzimleri engelleyen ağır kesici ve soğuk algınlığı ilaçlarının aşuların - - - - azalttıklarını kanıtladılar.

Bu parçada boş bırakılan yerlere aşağıdakilerden hangisi sırasıyla getirilmelidir?

- A) tehdidiyle - etkisini
B) yüzünden - teminini
C) sebebiyle - sayısını
D) etkisinden - tesirini
E) dolayısıyla - dozunu

2. Bir gelenek şiiri olan klasik Türk şiirinde şairler, mensubu buldukları (ait oldukları) topluma dair birçok özellikten

istifade etmişlerdir (faydalanmışlardır). Âdetler (bilgi birikimleri), gelenekler, kıyafetler, inanışlar, oyunlar, eğlence kültürü

II

III

vb. şairlerin yararlandıkları unsurlardan (öğelerden) bazılarıdır. Bu bağlamda (ilişkiler örgüsünde), şairlerin devrin

IV

V

Türkçesi ile kaleme aldıkları eserlerinde dilin en önemli parçası durumundaki deyimlere ve atasözlerine yer vermemeleri elbette beklenemez.

Bu parçadaki numaralanmış sözlerden hangisinin anlamı parantez () içinde verilen açıklamayla uyuşmamaktadır?

- A) I B) II C) III D) IV E) V

3. Kesin olarak biliyorum ki hisleri benim hislerimle karışacak. Böylece ben de karmakarışık olacağım. Düşünceleri de benim düşüncelerim üzerinde yuvlanacak.

Bu parçadaki altı çizili sözü anlamca karşılayabilecek bir kullanım aşağıdakilerin hangisinde vardır?

- A) Oğluna yeni ayarladıkları kreşe gitmek için iki saat önceden uyanıyordu.
B) Emekli olup şehrin gürültüsünden kaçmak isteyenler burada toplanmış.
C) Küçük kuş, çalı çırpı getirerek bütün kışı burada geçirmeyi planlıyordu.
D) Hasta kadın, güçlkle sandalyeden doğrulup sarsak adımlarla kapıya geldi.
E) Nehir kıyısından ayrılırken burkulan yüreğimizin burada kalacağını anlamıştık.

4. I. 18. yüzyılın ikinci yarısına kadar yazılan masal ve fabl gibi edebî ürünler çocuklar için değil yetişkinler içindir.
II. Bahsi geçen dönemde, La Fontaine de dâhil birçok sanatçı; çocuğu sıkıcı, önemsiz, söz etmeye değmez bir nesne gibi görmüştür

Numaralanmış II. cümle ile ilgili aşağıdakilerden hangisi söylenebilir?

- A) I. cümledeki yargının gerekçesinden söz edilmektedir.
B) I. cümledeki düşüncüyü eleştiren bir tutum sergilenmektedir.
C) I. cümlede söz edilen dönemle ilgili bir öneri yapılmaktadır.
D) I. cümledeki yargının içerdiği düşüncenin yönünü değiştirmektedir.
E) I. cümlede belirtilen koşulun sonucundan söz edilmektedir.

5. Aşağıdaki yargıların hangisinde kişisel görüşe yer verilmemiştir?

- A) *Saatleri Ayarlama Enstitüsü*, benim okurken "çok tuhaf" diye nitelediğim ve bu tuhafıktan müthiş bir zevk aldığım, arada bir dönüp dolaşıp hâlâ severek okuduğum bir roman.
B) Sanat tarihi ve maceraya uzun süredir ilgi duyduğum için hemen satın aldığım *Benim Adım Kırmızı* adlı romanı oldukça sıkıcı buldum.
C) İlk gotik roman olarak kabul edilen *Otranto Şatosu*'nda yazar; âdeta bir film gibi betimlediği mekânları, okuyucuyu bunaltacak kadar uzun cümlelerle sunmuş.
D) Ortaokulda okuduğum on üç kitaplık *Talihsiz Serüvenler Dizisi*, oldukça yenilikçi bakış açısı sayesinde hayal dünyanın gelişmesini sağlamıştı.
E) *Canım Sevgilim İnes*, İnes'in yeni kıtanın keşfiyle İspanya'dan Güney Amerika'ya göç edişini, yerli halklarla yapılan savaşları büyümlü gerçekçilik akımının özellikleriyle anlatan bir eser.

6. (I) Çağımız insanı şehirleşme, sanayileşme daha doğrusu hızlı bir teknolojik gelişme süreci yaşamaktadır. (II) Bu süreç onu köyden kentlere veya küçük kasabalardan daha büyük ve gelişmiş teknoloji merkezlerine doğru göçe zorlamaktadır. (III) Kırsal bölgelerde ve kasabalarda çalışma alanlarının gittikçe daralması, nüfus artışının hızı, bu bölgelerde yaşayan insanları başka yerlerde yaşamaya zorunlu kılmaktadır. (IV) İş bulma, yeni ekonomik imkânlar sağlama arzu ve ihtiyacı içine giren insan, teknoloji merkezlerine dönüşen büyük şehirlerin yolunu tutmaktadır. (V) Böylece şehirler tarihteki kapasiteleri ile karşılaştıramayacak şekilde büyümektedir.

Numaralanmış cümlelerle ilgili aşağıdakilerden hangisi yanlıştır?

- A) I. cümle, kendinden sonraki cümlelerin gerekçesidir.
B) II. cümlede karşılaştırmaya başvurulmuştur.
C) III. cümlede neden-sonuç ilişkisi vardır.
D) IV. cümlede bir öneride bulunulmuştur.
E) V. cümlede nesnel bir tespit yapılmıştır.

7. Bir eserin, kurgusal zeminden eğitim programına ve oradan da gerçek hayat zeminine aktarılması, eser hakkında yapılacak araştırma ile mümkündür.

Aşağıdakilerden hangisi anlamca bu cümle ile aynı doğrultudadır?

- A) Bir edebî eser hakkında yapılacak araştırma, hayal gücüne bağlıdır.
B) Araştırma yapılarak bir eserin kurmaca dünyası soyuttan somuta aktarılabilir.
C) Kurmaca metinler, gerçek hayatı yansıtan eserlerdir.
D) Yapılan araştırmalar sonucunda eserdekinden farklı, yepyeni bir kurguya ulaşılabilir.
E) Eğitim programı, hayal gücünü gerçek hayata aktarır.
8. Birden fazla kişi, bir olaya tanık olduğunda genellikle o olay hakkında birbirleri ile konuşurlar. Belleğimiz kusursuz bir makine gibi çalışmadığından ve hataya açık olduğundan bu konuşmalar sonucunda bir kişinin olayla ilgili yanlış hatırlamaları diğer kişinin bilgisini de etkileyerek var olan bilginin bozulmasına neden olabilir.

Bu parçada aşağıdaki ses olaylarından hangisi yoktur?

- A) Ünlü daralması
B) Ünsüz benzeşmesi
C) Ünlü düşmesi
D) Ünsüz yumuşaması
E) Ünsüz türemesi
9. Gecelerim evlerini aramaya çıkan yıldızlar gibi

I
Her gün yeniden doğuyor gözlerime

II
Kendi hayatımın güneşiyim
III IV

Ömrüme doğuyorum
V

Bu parçadaki numaralanmış sözcüklerin hangisi "birinci tekil kişi iyelik eki" almamıştır?

- A) I B) II C) III D) IV E) V
10. İstanbul şehirinde ramazan; toplar, davullar ve mânilerle karşılansadan çok evvel hazırlığı başlardı. Çamaşır yıkanır, ütü yapılır, tahtalar fırçalanır, kilerler elden geçer, iftarlıklar raflara dizilir; çarşı pazar işleri, biçki dikiş meseleleri bir düzene bağlanırdı.

Bu parçadaki altı çizili sözcüklerle ilgili aşağıdakilerden hangisi yanlıştır?

- A) I. sözcük iyelik eki almıştır.
B) II. sözcük isim-fiil eki almıştır.
C) III. sözcük yapım eki almıştır.
D) IV. sözcük geniş zaman eki almıştır.
E) V. sözcük yönelme durum eki almıştır.

11. Mustafa, sık adımlarla hızlı hızlı yürüyen ihtiyarın arkasına takıldı.

Bu cümlelerin yer tamlayıcısında aşağıdakilerden hangisi yoktur?

- A) Edat B) Sıfat-fiil C) İsim tamlaması D) Zarf E) Zamir

12. Saf şiir anlayışıyla okurda estetik bir haz uyandırmayı amaçlayan sanatçılar, şiirin bir düşünceyi anlatma aracı olarak kullanılmasına karşı çıkmışlardır.

Bu cümledeki öğelerin doğru sıralanışı aşağıdakilerin hangisinde verilmiştir?

- A) Zarf tümleci - özne - yüklem
B) Özne - nesne - yüklem
C) Özne - dolaylı tümleç - yüklem
D) Zarf tümleci - nesne - dolaylı tümleç - yüklem
E) Dolaylı tümleç - zarf tümleci - özne - yüklem

13. (I) Halk, yaşadığı olaylara bağlı olarak dağları nasıl algılamışsa türkülerde de aynı şekilde yansıtmıştır. (II) Dağlar; türkülerde genellikle yüce, kutsal, irade ve kudret sahibi bir varlık olarak karşımıza çıkar. (III) İnsanlar, bir kısım istek ve dileklerinin karşılanması için dağlara yalvarır. (IV) Bazı türkülerde dağların ya kendisi engeldir ya da yaptıklarıyla kişilerin isteklerinin gerçekleşmesini engeller. (V) Bunların yanında dağlar bazen de ata, koruyucu, besleyici, dertleşilen, kendisine sığınılan, yücelerden veya uzak diyarlardan haber alınan bir varlıktır.

Bu parçadaki numaralanmış cümlelerle ilgili aşağıdakilerden hangisi yanlıştır?

- A) I. cümlede sıfat-fiil kullanılmıştır.
B) II. cümlede zarf-fiil bulunmaktadır.
C) III. cümlede isim-fiil vardır.
D) IV. cümlede bağlaç kullanılmıştır.
E) V. cümlede edat bulunmaktadır.

14. Derdim, yeter, sakın ol, dinlen biraz artık;

Akşam olsa diyordun, işte oldu akşam

Siyah örtülere sardı şehri karanlık;

Kimine huzur iner gökten, kimine gam

Bu dizelerle ilgili aşağıdakilerden hangisi söylenemez?

- A) Emir kipi ile çekimlenmiş birden fazla fiil kullanılmıştır.
B) Geniş zaman kipi ile çekimlenmiş fiile yer verilmiştir.
C) Basit ve birleşik çekimli fiiller bulunmaktadır.
D) Basit, türemiş ve birleşik yapıları fiiller yer almaktadır.
E) Anlamına göre iş (kılış) fiillerine yer verilmiştir.

15. (I) Dijital medya araçlarında uzaktan eğitim imkânları gelişirken video temelli öğrenme yaygınlık kazanıyor. (II) Artırılmış gerçeklik uygulamaları, simülasyonlar ve eğitici oyunlar öğrenmeyi kolaylaştırıyor. (III) Sanal müzeler sayesinde, ziyaret edemeyeceğimiz uzaklıktaki müzelerde sergilenen eserleri yakından inceleyebiliyoruz. (IV) Sınıflarda yer alan akıllı tahtalarla ders anlatan öğretmenler, çeşitlendirilmiş materyaller kullanabiliyor. (V) Öğrencilerin de katılımıyla konular etkileşimli olarak öğreniliyor.

Bu parçadaki numaralanmış cümlelerin hangisinde sıfat tamlaması yoktur?

- A) I B) II C) III D) IV E) V

16. Kurgusal eserlerin akıcılığı, canlılığı, psikolojik derinliği ve inandırıcılığı bakış açısının esere üflediği kadar değer kazanır.

Gerçek dünyanın bir uzantısı veya aynadaki bir yansıması olan kurgu evreni, bakış açısının rehberliğinde keşfedilir.

Bu parçadaki altı çizili sözcüklerden hangisinin kökü sözcük türü bakımından farklıdır?

- A) I B) II C) III D) IV E) V

17. Yahya Kemal () iki şeyi birlikte düşünmektedir () Birincisi () Batıların kendi edebiyatları için yaptıkları () ikincisi () bizim kendi edebiyatımız için yapabileceğimiz hamleler neler olabilir meselesi ()

Bu parçada ayraçlarla () belirtilen yerlere aşağıdakilerin hangisinde verilen noktalama işaretleri sırasıyla getirilmelidir?

- A) (,) (:), (,) (;), (,) (.)
B) (,) (.) (,) (,) (,) (.)
C) (;) (.) (;) (,) (;) (?)
D) (;) (:), (,) (,) (,) (...)
E) (,) (:), (,) (,) (,) (.)

18. Aşağıdaki cümlelerin hangisindeki altı çizili sözcüğün yazımı yanlıştır?

- A) İşe yeni alınan cankurtaran, burayı sevmeye başlamış anlaşılan.
B) Kursların çevrimiçi devam edeceği yetkililerce açıklandı.
C) Böyle güngörmüş, tahsilli bir arkadaşı olduğu için şanslıydı.
D) Çokbilmiş kimseler, etrafındaki insanlar tarafından sevilmezler.
E) Kendini herkesten daha zeki, külyutmaz biri sanıyordu.

19. Uzun boylu adamın üzerinde Frenk gömleği vardı. Altında bol paçalı, beyaz bir pantolon; ayağında siyah, sivri uçlu kunduralarıyla Arnavut kaldırım sokaklarda yürüyordu. Evlerin balkonlarında fesleğenler, sardunyalar, Japon gülleri, Afrika menekşeleri sıralanmıştı. Sokak baştan aşağı taze çiçek ve Arap sabunu kokuyordu.

Bu parçadaki numaralanmış sözlerden hangisinin yazımı yanlıştır?

- A) I B) II C) III D) IV E) V

20. amlar iindeki motele giriyoruz. Odamızdan geniř bir balkona aılan kanatlı kapının doėadaki gzellikleri sunan cmertliėiyle sevincimiz pekiřiyor. El yz yıkayıp ıkıyoruz. Uzun yaz gnnn akřamı geciktiren sabrına aliřkanlıėımızla aėaların kucaėına atıyoruz kendimizi. Konuksever bir duyguyla bizi aėırlayan toprak yolda bař dndrc kokular... am, iėde, iek, imen... Ve kuřlar, kuřlar, kuřlar... O apkın třler, o bıkın uuřlar... Ortalık alacalanırken motele dnyoruz.

Bu paranın anlatımıyla ilgili ařaėıdakilerden hangisi sylenemez?

- A) Kiřileřtirmeye yer verilmiřtir.
B) Birinci kiřili anlatım kullanılmıřtır.
C) yklemeden yararlanılmıřtır.
D) Karřılařtırma yapılmıřtır.
E) rneklemeye bařvurulmuřtur.
21. Psikolog da psikiyatrist da iř birliėi iinde alıřır. Psikiyatrist, ruh ve sinir hastalıklarının teřhisini koyan ve tedaviyi uygulayan uzman doktordur. Oysa psikolog, bireyin zihin ve davranıřlarını bilimsel yntemlere dayanarak sistematik bir biimde inceleyen kiřidir. Hastanelerde grev alan klinik psikologlar da kimi zaman teřhis koyarak hastanın ila tedavisi alması maksadıyla hastaları psikiyatriřtrelere ynlendirebilirler. nk ila yazma yetkisi psikologlarda bulunmaz.

Bu paranın anlatımında ařaėıdakilerden hangisi aėır basmaktadır?

- A) Tartıřma
B) Betimleme
C) Karřılařtırma
D) Benzetme
E) Tanık gsterme
22. Virgl, metin iinde zarf-fiil eki almıř kelimelerden sonra kullanılmazken art arda gelen zarf-fiil eki almıř kelimelerden sonra kullanılır.

Ařaėıdaki cmlelerin hangisinde bu kurala uyulmadıėı iin bir noktalama yanlıřı yapılmıřtır?

- A) Meydanlıėa varmadan, bir iki defa İsmail kendisini grd m diye kahveye baktı.
B) Kınalı'nın nnden geerken hep o arkadařımın hi gitmediėim, hi gitmeyeceėim evini dřnrm.
C) řimdiye dek hi kimse, Deėirmenoluk kynden kaıp da bařka kyde obanlık yapmadı.
D) Akřam olunca alıların arasına sakladıėı kazmasını alıyor, gn aėarınca kadar kazıyordu.
E) Cumaları, bahede buluřtuka kıza kendisinin sıradan bir mektep talebesi olmadıėını anlatıyordu.
23. (I) Halkların kendine zg toplumsal niteliklerinden kaynaklanan geleneksel mzik trne halk mziėi denir. (II) Kırsal kkenli olan bu mzik tr, toplumların yařam deneyimlerini ve beėeni biimini dile getirir; yaratıcı gcn kendi genel ortak anlayıřı iinde temsil eder. (III) Bu nedenle geleneksel mzik kavramı dnyanın her yerinde halk mziėi ile zdeřleřmiřtir. (IV) Halk mziėinin bestecisi bilinmez. (V) Halk řarkıları anonimdir ve oėunlukla kırsal kesim insanının yaratıcılıėından kaynaklanmıřtır. (VI) Lirik karakteriyle halk mziėi, řiirle yoėrulmuřtur.

Bu para iki paragrafa ayrılmak istense ikinci paragraf numaralanmıř cmlelerin hangisiyle bařlar?

- A) II B) III C) IV D) V E) VI

24. Cemal Süreya, Dağlarca'nın şiirini şöyle tanımlamıştır: "Fazıl Hüsnü'nün şiiri, benzersiz bir yaratığın soluk alıp vermesi gibi bir şeydir. Başka bir özneye geçirilemez. Geçirilince hiçbir değeri kalmaz."

Bu parçada Fazıl Hüsnü Dağlarca'nın şiiriyle ilgili vurgulanan özellik aşağıdakilerden hangisidir?

- A) Canlılık B) Samimilik C) Akıcılık D) Kapalılık E) Özgünlük

25. (I) Gündelik dilde çoğu insanın ağaç olarak değerlendirdiği muz bitkisi, otsu gövdeli bitkiler için bir istisnadır. (II) Dışarıdan gerçek bir odunsu gövdeyi çağrıştıran muz bitkisinin gövdesi, esasında yaprakların sarmal şekilde üst üste binip sıkışarak meydana getirdiği odunsu doku içermeyen bir yapıdır. (III) Bu yapıya yalancı gövde adı verilir. (IV) Ligninden yoksun otsu bitkilerde ise odunlaşma gözlenmez. (V) Dayanıklı yalancı gövdesi ile muz bitkisi bazı odunsu gövdeli ağaçların boyuna erişebilir.

Bu parçadaki numaralanmış cümlelerden hangisi düşüncenin akışını bozmaktadır?

- A) I B) II C) III D) IV E) V

26. --- Şiirsel dil, doğal dilden tümüyle kopuk bir dil değildir. Ancak sözcükler dizeleştirilirken onlara yeni anlamlar, çağrışımlar yüklenir; alışılmış bağdaştırmaların yerini, alışılmamış sanatsal bağdaştırmalar alır. "Bembeyaz dişler", "insan sesi" sıklıkla kullandığımız bağdaştırmalardır. Oysa "bembeyaz düşler", "yüzün sesi" şiirselidir. Bu yönden şiirsel dilin öğretici bir işlevi yoktur. Şiirsel dil; sezgiye dayalı çağrışımsal nitelikli bir dildir.

Bu parçanın başına düşüncenin akışına göre aşağıdakilerden hangisi getirilmelidir?

- A) Şiirsel dille günlük iletişim dili arasında bazı temel ayrımlar söz konusudur
B) Şiirin dilsel örüntüsünün yanı sıra dizelerinin kurgulanışı ve yapısal özellikleri de vardır
C) Şiir, toplumsal ve tarihsel gerçekleri imgeli bir dille, değişmeceli sözlerle yansıtır
D) Şiir dilinde sözcükler, gündelik anlam yüklerinin içinde düzyazıya özgü bir niteliktedir
E) Şiir dili, anlatılmak ya da duyumsatılmak istenenleri doğal bir şekilde ifade eder

27. Nedim, İstanbul'un tek taşını İran topraklarının tümünden değerli bulur. Yahya Kemal, "Benzetmek olmasın sana dünyada bir yeri." diyerek İstanbul'u bütün maddi değerlerin üstünde tutar. Orhan Veli için İstanbul, ülkeyi güzel günlere götürecek emeğin saygın terini taşıyan rüzgârların kentidir. Ziya Osman Saba; İstanbul'u öpüp başına koyduğu ekmek kadar değerli, onun kadar gerekli, onun kadar kutsal bulur. İstanbul, Attila İlhan'ın boğuştuğu kenttir. Bu nedenle - - - -

Bu parçanın sonuna düşüncenin akışına göre aşağıdakilerden hangisi getirilmelidir?

- A) İstanbul, sanatçıların duygu ve düşüncelerini yansıttıkları eserlerine esin kaynağı olmuştur
B) uygarlıklar ve kültürler beşiği İstanbul, bir kültür mozaığı olarak kabul edilmiştir
C) İstanbul, tarih boyunca pek çok araştırmacının araştırmalarına konu olmuştur
D) şairlerin İstanbul ile ilgili duygu ve düşünceleri evrenseldir
E) birçok şair, İstanbul'un özelliklerinden yararlanarak herkesçe beğenilen şiirler yazmıştır

28. Şiirinin üzerine akımların, öğretilerin gölge etmesini istemedi. Önceden şiirine bir ipotek koymadı. En azından “toplumsal” “toplumcu” gibi kelimelerin cazibesine kapılıp şiirini bu açıdan da yorumlamadı.

Bu parçada söz edilen şair ile ilgili aşağıdakilerden hangisi söylenebilir?

- A) Geleneğin savunucusu olduğu
- B) Popüler yaşama karşı mesafeli durduğu
- C) Düşünce ve duyguyu aynı potada erittiği
- D) Herhangi bir düşüncenin etkisinde kalmadığı
- E) Eserlerinde kalıcılığı amaçlamadığı

29. Fiziksel kanunlar, insanlar olmasa da var olan kanunlardır. Bir başka ifade ile fiziksel kanunların varlığı, insanların varlığına ihtiyaç duymaz. Yer çekimi kanunu, suyun kaldırma kuvveti vb. yasalar insan olsa da olmasa da gözlem yapsa da yapmasa da vardır. İnsanlar; gözlem yaparak kanunların varlığını anlar, deney yaparak da doğruluğunu test eder. Gözlem ve deney yapılması fiziksel kanunları etkilemez, bu deneyler ve gözlemler sonucunda olması gereken ve beklenen olaylar meydana gelir. Doğa bilimlerinde gözlem ve deneyi yapan kişi, olayları etkilemez sadece onları anlamaya çalışır.

Bu parçadan hareketle aşağıdakilerden hangisi söylenebilir?

- A) Doğa bilimlerinin devamlılığını sağlaması, insanların yaptığı deney ve gözlemlerle bağlantılıdır.
- B) Fiziksel kanunların varlığı, insanlık tarihinin varlığıyla eş zamanlı olarak ortaya çıkmıştır.
- C) Yapılan deney ve gözlemlerin fiziksel kanunlardan beklenen sonucu ortaya koyması tabiidir.
- D) Fiziksel kanunlar olsa da olmasa da insanlık her daim varlığını devam ettirecektir.
- E) Doğa bilimleri için gözlem, deney yapmaktan çok daha önemli kabul edilir.

30. Kartal ve kartal sembolünün Türk kültüründe konumlandığı yeri anlamak için ilk önce Türklerin evreni algılama biçimlerine bakmak gerekmektedir. İçinde yaşadıkları kubbeli çadırlardan hareketle gökyüzünün kubbeli bir yapıda olduğuna inanan Türkler, Kutup Yıldızı'nı Kök Tengri'nin sarayı ve göğün değişmeyen merkezi olarak kabul etmişlerdir. Devlet ordularının bulunduğu yeri, Kutup Yıldızı'nın yeryüzündeki karşılığı olan evrenin merkezi saymışlardır. Devleti ve orduları yöneten hükümdarlar ise Kök Tengri'nin yeryüzündeki temsilcileridir. Güneşin göğün zirvesinde yer aldığı düşüncesi ile gök ve güneşle ilişkilendirilen sıcaklık, ateş, parlaklık gibi unsurlar hükümdar kutu olmuştur.

Bu parçadan hareketle Türklerin inancıyla ilgili aşağıdakilerden hangisi söylenemez?

- A) Yaşadıkları mekânların, inançlarını şekillendirdiği
- B) Gök cisimlerinin, evrenin merkezi olarak kabul edildiği
- C) Hükümdarlara kutsal bir anlam yüklenildiği
- D) Ordunun, Kök Tengri'nin yeryüzündeki temsilcisi olduğuna inanıldığı
- E) Farklı duygulara ait kavramların gök cisimleriyle ilişkilendirildiği

31. Deneme, yazarı en pürüzsüz yoldan amaca ulaştıran bir yazı türüdür. Her edebî eserin en büyük değeri -yazar bilsin bilmesin- bütün dünyanın insana nasıl gözüktüğünü, onun tarafından nasıl karşılandığını anlatmasıdır. Bu bakımdan “edebî tür” benliğinin ifadesini boyunduruk altına alıyor demektir çünkü düşüncenin bin bir türlü akışını bir yatağa sığdırmaktadır. Örneğin trajedi, trajedi kalmalıdır. Oysa denemede en ciddi, en düşsel, en gülünç düşüncelerimize de yer vardır; insan, konuşurken yaptığı gibi bir konuyu uzatmadan toparlayıp büsbütün ayrı bir konuya geçebilir.

Bu parçada deneme ile ilgili vurgulanmak istenen aşağıdakilerden hangisidir?

- A) Edebî türler içinde gülünç düşüncelere de yer verebiliyor olması
- B) Yazarlar tarafından yazımının kolay olarak algılanması
- C) Yazarın özgürce, istediği konudan istediği zaman bahsedebilmesi
- D) Diğer yazı türlerine göre serbestçe planlanabilmesi
- E) Yazarlar arasında fazlaca değer görmesi

32. Şiirin eski şöhreti kalmadı edebiyatımızda ne yazık ki. Yunus Emre'den Şeyh Galip'e, Yahya Kemal Beyatlı'dan Nâzım Hikmet'e büyük şairler yetiştirmiş bu topraklarda şiir artık pek rağbet görmüyor. Şiirleriyle devirler açıp devirler kapatan, peşinden kitleleri sürükleyen ve her sözü olay olan büyük şair figürü miadını doldurmuşşa benziyor. Sözün bir ağırlığı kalmadı; duygu ve düşüncelerin iletilme tarzı değişti, şiir merkezî mecra olmaktan çıktı. Görüyorum; hâlâ şiir yazılıyor, hâlâ insanların içini ve ufkunu parlatan dizeler okunuyor sağda solda ama nafiye. Modern hayatın gürültüsü içinde un ufak oluyor hepsi.

Bu parçanın yazarının aşağıdakilerden hangisini söylemesi beklenir?

- A) İnsanlardaki şiir sevgisi eskiye kıyasla artarak devam ediyor.
- B) Şiirdeki kalıcılığın kaynağı, esas olarak şairlerin söz üretme kapasitesine bağlıdır.
- C) Çağına hitap etmeyen bir şiir, gelecekte de kendi okurunu yaratamaz.
- D) Nice büyük isme sahip şiir kültürümüzün yerinde şimdi yeller esiyor.
- E) Şiirin hak ettiği değere ulaşması için gelecek kuşaklara daha çok iş düşmektedir.

33. Şairin, mizacına uygun bir takma isim edinmesi ve bu ismi yazdığı şiir metninde kullanması şeklinde ortaya çıkan “mahlas” kavramı, divan şiirinde İran tesiri ile başlamış ve bir gelenek hâlini almıştır. Edebiyatımızda XIII. yüzyıldan itibaren görülen mahlas kullanımı; bazı şairlerde birden fazla mahlasın benimsenmesi, bazılarında ise farklı dönem ve divanlarda mahlas değişikliği şeklinde yer edinmiştir. Aynı geleneğin modern şiirde de zaman zaman devam ettirildiği görülür. Tanzimat Dönemi'nde başlayan edebiyatta ve sanatta Batılılaşma rüzgârı, her ne kadar klasik şiir zevkinden kopuş ve şiir anlayışında köklü bir değişim ile sonuçlanmış olsa da geleneksel unsurların tamamen kaybolduğunu söylemek mümkün değildir.

Bu parçadan hareketle aşağıdakilerden hangisine ulaşamaz?

- A) Geleneksel şiirden vazgeçemeyen şairler, şiirde Batılılaşmanın karşısında durmuş ve klasik şiiri yukarılara taşımıştır.
- B) Divan şiiriyle ortaya çıkan ve gelenekselleşen kimi özellikler, Tanzimat Dönemi sonrası da tamamen sona ermiş değildir.
- C) Şiirimizde mahlas kullanma geleneğinin oluşmasında Doğu edebiyatının etkisi yadsınamaz bir gerçektir.
- D) Divan şairleri, tek bir mahlas kullanmakla kalmamış; kimi zaman bu mahlasları değiştirme gereği duymuştur.
- E) Klasik şiirden uzaklaşılması, şiir anlayışını değiştirmiş olmasına rağmen alışılmış öğeler varlığını sürdürmüştür.

34. Yazdıklarını okurken hep şu soruyu sormuşumdur: Bunca kişinin şiir yazmaya özenmesini neyle açıklayabiliriz? Herhâlde “Şiirin de şairin de baş tacı edildiği bir ortamın çekiciliğinden kaynaklanıyor.” diyemeyiz. Katılımcıların şiir sevgisine, şiir tutkusuna da bağlayamayız. Bu kişilerin çoğu, şiir okuru olsaydı şiirselliğin tadını taşıyan şiir kitaplarının satış sayısı hiç beş yüzün sınırında kalır mıydı? Konuşma dilinin tümcelerini kırıp yan yana, alt alta sıralayarak oluşturdukları söz yığınlarını şiir sanıp yarışmalara katılırlar mıydı?

Bu parçada, şiir yazarların eleştirilme nedeni aşağıdakilerden hangisidir?

- A) Şiire yabancı olmaları
- B) Şairlere uzak durmaları
- C) Söz dağarcıklarının yetersizliği
- D) Şiirin çekiciliğine kapılmaları
- E) Yüzeysel ve sıradan yazmaları

35. 1980’lerde genç şairler kuşağı, öncelikle şiiri ideolojinin sanat dışı yönlerinden sıyırdı. Ancak bu durum, yeni şiirimizin düşünce ögesinden soyutlandığı biçiminde anlaşılmalıdır. Son yılların genç şairi düşünceyi öz içinde saklamak gibi yazılana edebî sıfatını kazandıran bir temel ölçüte sıkı sıkıya sarılmış durumda. Genç şair artık, çağdaşlarının eserlerini değerlendirirken “ne”yin anlatıldığını değil “nasıl” anlatıldığını ölçüt olarak kabul ediyor.

Bu parçadan 1980 kuşağı Türk şiiriyle ilgili aşağıdaki yargılardan hangisine ulaşılabilir?

- A) Anlatımda süsten ve sanattan uzaklaşıp anlam ön plana çıkarılmıştır.
- B) Şiirde toplumsal konulara ağırlık verilip eserle yaşam arasındaki bağ güçlendirilmiştir.
- C) Şiir, düşüncenin aktarıldığı önemli bir tür hâline gelmiştir.
- D) Şiir dili, günlük konuşma diline yaklaşarak herkesin anlayabileceği bir düzeye gelmiştir.
- E) Şiir, sosyal ve siyasi kaygılardan kurtulup estetik zemine oturmuştur.

36. Halk arasında harnup olarak da bilinen keçiboynuzu, geçmişte sadece kuru yemişçilerde satılırdı. Şimdilerde ise pekmezi, özü, unu, yemi gibi birçok ürünü var. Kozmetik ve ilaç sektörünün yanı sıra yem sektöründe de kullanıldığı oluyor. Koronavirüs salgını sonrasında ise en çok tercih edilen bağışıklık sistemini güçlendirici ürünlerin başında geliyor. Hâliyle piyasası oldukça hareketli. Tarlada kilosu 7-8 TL’den satılan keçiboynuzu, perakendede 30 TL’ye kadar alıcı buluyor. Pekmez ve öz kilo fiyatı 100 TL’yi zorlarken un ve toz kilo fiyatı da 50 TL seviyesinde seyrediyor.

Bu parçada keçiboynuzuyla ilgili aşağıdakilerden hangisine değinilmemiştir?

- A) Kullanım sahasının genişlediğine
- B) Değişik sözcüklerle adlandırıldığına
- C) Fiyatının değişkenlik gösterdiğine
- D) Farklı biçimlerde tüketildiğine
- E) Üretim sahasının arttığına

37. Muhabir:

(I) - - - -

Yazar:

– Çoğu yazarın aslında dönüp dolaşıp aynı şeyi yazdığı söylenir. Benim de yolum her defasında bir biçimde geçmişe, geçmişin bugün üzerindeki izlerine çıkıyor. Bilirsin, insanlar üçe ayrılır: Geçmişte yaşayanlar, bugünde yaşayanlar ve gelecekte yaşayanlar. Geçmişte yaşayanlar hep maziyi kurcalar; “keşke”lere, pişmanlıklara saplanmış yaşar. Gelecekte yaşayanlar yarının kaygılarından kafasını kaldıramaz. Bugünü yaşayanlarsa çocuklardan ve delilerden oluşmuş şanslı bir azınlık. Ben kendimi bildim bileli ilk kategoriden paçayı kurtaramadım. Sürekli “Neden?” diye sormak ve cevabı bulmak için geriye doğru bakmak gibi fena bir huyum var. Yazarken de bunu yapıyorum.

Muhabir:

(II) - - - -

Yazar:

– Sorunlarla yüzleşmekten, onlarla hesabımızı kesip dostça ayrılmaktan yanayım. Bize acı veren bir şeyle doğru şekilde vedalaşamadıysak unutmak, sağlıksız bir şey hatta imkânsız. Kaçtığımız, halının altına süpürdüğümüz travma; hiç ummadığımız anda yeniden karşımıza dikilebilir çünkü. Bir de ben tecrübenin faydasına inanırım. Buna acı tecrübeler de dâhil. Hatırlamak hiç değilse tekrar etmeyi engeller.

Bu diyalogda boş bırakılan yerlere aşağıdakilerden hangisi sırasıyla getirilmez?

- A) I. Romanlarınızı yazarken zaman kavramını bilinçli mi kullanıyorsunuz yoksa bu sizde bir alışkanlık mı?
II. Romanlarınızda yer verdiğiniz yaşantılar sizin yaşadığınız ve unutamadığınız yaşantılar mı?
- B) I. Geçmiş, bugün, gelecek... Eserinize baktığımızda bu üç anın izlerini görmek mümkün. Bu sizin için vazgeçilmez bir durum mu?
II. Roman kahramanlarınız genellikle kendileriyle yüzleşen kişiler. Kahramanlarınızı yaratırken kendi karakterinizi ortaya koyuyor musunuz?
- C) I. Eserlerinizde sıklıkla yer verdiğiniz kahramanların geçmiş yaşantıları sizin bugünden sıkılmanız ve gelecekle ilgili var olan kaygılarınızdan dolayı mı?
II. Son romanınızdaki kahraman, unuttuklarını hatırlayıp tekrar unutmayı diliyor. Kahramanlarınıza bu ikilemde acı çektirmenizin amacı nedir?
- D) I. Niye hep unutmak-hatırlamak ekseninde ilerleyen romanlar yazıyorsunuz, bu bir tercih mi yoksa sizin bu kavramlarla bir meseleniz mi var?
II. Peki ama gerçek ne kadar sert olursa olsun yüzleşmek daha iyi değil mi? Siz ne dersiniz, unutmak mı daha iyi, hatırlamak mı?
- E) I. Siz bir roman kahramanı olsaydınız geçmiş-bugün-gelecek arasında hangi zaman zarfında yaşamayı tercih ederiniz?
II. Konusu ve dili bu kadar çarpıcı, aynı zamanda sert romanlar yazmanız sizin psikolojiniz hakkında da bize ipuçları verebilir mi?

38. Arapçada "maskhara" kelimesinden türeyen maske, eski zamandan bu yana yüzü örten ve taktığı kişiye farklı bir kimlik kazandıran bir araç olarak karşımıza çıkmaktadır. Eski topluluklarda maske yaygın olarak avlanmalarda kullanılmıştır. Maskenin sıklıkla kullanıldığı uygulamalardan biri de dinî ayinlerdir. Sürekli değişimin yaşandığı hayatın akışı içinde, maske algısı da zamanla değişim ve dönüşüme uğramış ve daha çok, soyut bir uygulamaya dönüşmüştür. Ortaya çıktığı andan itibaren karşısındakine mesajı iletmeye yarayan bir araç olduğu için iletişim anlamında önemli bir unsur olan maske, günümüzde de insanların sosyal hayatta sıklıkla kullandıkları bir haberleşme formuna dönüşmüştür. Kimsenin göremediği ama kişinin farklı rollere bürünerek farklı bir kişilik olarak taktığı soyut maskeler vardır. Maske, var olduğu andan itibaren kendini arayan insanın sığındığı bir form olarak da kullanılmıştır.

Bu parçadan hareketle aşağıdakilerden hangisine ulaşılabilir?

- A) Maske, günümüzde de eski dönemlerdeki anlayışla kullanılmaktadır.
- B) Geçmişte aksesuar olan maske, artık sağlıklı ilişkiler için engel olmuştur.
- C) Maskeler, günümüzden önce de birçok alanda kullanılmıştır.
- D) Maske, insanları değiştiren ve geliştiren bir yapıya kavuşmuştur.
- E) Maskeler, insanın hem güçlü hem eğlenceli yanını ortaya koymuştur.

39. Leonardo da Vinci, tüm dünyanın yakından tanıdığı Rönesans Dönemi'nin ünlü İtalyan ressamıdır. *Mona Lisa* ve *Son Akşam Yemeği* eserleriyle ön plana çıkan Leonardo'nun, lir ve flüt çaldığı, asillerin toplantılarında ve patronların saraylarında sık sık şarkı söylediği bilinmektedir. 1497 yılında gönye kilidini icat ederek günümüzde kullanılan Panama ve Süveyş Kanalı'na dolaylı olarak katkı sağlamıştır. Aynı zamanda madenî para üretimi için bilinen en eski makineyi icat etmiştir. Arkadaşı Niccolò Machiavelli ile Pisa'daki Arno Nehri'nin akış yönünü değiştirmek için çalışmalar yapmış ancak tüm denemeler başarısızlıkla sonuçlanmıştır. Yine de sadece döneminin değil insanlık tarihinin belki de en büyük dehalarından biri kabul edilmektedir.

Bu parçadan hareketle Leonardo da Vinci ile ilgili aşağıdakilerin hangisine ulaşamaz?

- A) Çalışmalarının bazılarında başarısız olduğuna
- B) Dâhi olarak kabul edildiğine
- C) Dünyaca ünlü bir ressam olduğuna
- D) Tüm icatlarının günümüzde de kullanıldığına
- E) Farklı sanat dalları ile uğraştığına

40. Öyküleri, sözcük yığınları olarak görmek ne kadar da acı. Oysaki her sözcüğün bir yaşanmışlığı, bir ruhu vardır. Öykü yazarı, sözcükleri öylesine ustalıkla bir araya getirir ki bizler o öyküleri okuduğumuzda sözcüklerin kalp atışlarını içimizde hissederiz. Her sözcük yüreğimizde ayrı bir tele dokunur, bazen karşımıza öyle bir sözcük çıkar ki âdeta donup kalırız. Hikâyenin ruhu, sözcükler sayesinde tüm benliğimize sirayet eder.

Bu parçanın yazarı, aşağıdakilerden hangisini vurgulamaktadır?

- A) Öykü yazmanın sanıldığından çok daha zor olduğunu
- B) Her öykünün mutlaka hayatımızdan izler taşıdığını
- C) Sözcüklerin, öykülerde farklı anlamlar kazandığını
- D) Yazarın, sözcüklerin gücüyle öyküsünü etkili kıldığını
- E) Usta bir yazar olmanın hikâye yazmaktan geçtiğini

**TÜRKÇE TESTİ BİTTİ.
SOSYAL BİLİMLER TESTİNE GEÇİNİZ.**

SOSYAL BİLİMLER TESTİ

Bu testte sırasıyla Tarih (1-5), Coğrafya (6-10), Felsefe (11-15), Din Kültürü ve Ahlak Bilgisi (16-20), Din Kültürü ve Ahlak Bilgisi dersini yasal olarak almak zorunda olmayan veya farklı müfredat ile alanlar için Felsefe (21-25) alanlarına ait toplam 25 soru vardır.

1. Avrupa Hun Devleti'nin en parlak zamanı, Attila Dönemi'nde yaşanmıştır. Attila, Batı Roma İmparatorluğu ile iyi ilişkiler kurarken Doğu Roma İmparatorluğu'nu baskı altında tutarak vergiye bağlamıştır.

Attila'nın uyguladığı bu politikanın temel amacı aşağıdakilerden hangisidir?

- A) Devletin ekonomisini iyileştirmek
- B) Batı Roma İmparatorluğu'nu kendi yanına çekmek
- C) İç karışıklıklara engel olmak
- D) Doğu ve Batı Roma'nın Hunlara karşı birleşmesini engellemek
- E) Katoliklerin birleşmesini engellemek

2. Anadolu, Bizans hâkimiyetindeyken Akdeniz ticaretinin yönü Orta Asya'dan Bağdat'a, oradan Suriye aracılığıyla Afrika ve Endülüs limanlarına yöneliyordu. Fetihten sonra, İslam devletleri ile Kuzey devletleri arasında gelişen ticari ilişkiler için engeller ortadan kalkarak Anadolu, büyük bir önem kazanmıştır. Selçuklular, Doğu ile Batı arasındaki ticari akışı kolaylaştıran, düzene sokan ve güvence altına alan önlemlerle Anadolu'daki ticareti artırarak devletlerini zenginleştirmişlerdir.

Buna göre aşağıdakilerden hangisi Selçukluların ticareti geliştirmek için yaptığı çalışmalardan biri değildir?

- A) Ülkeye gelen tüccarlardan az vergi alınması
- B) İktisadî sisteminin uygulanması
- C) Konaklama ve güvenlik için kervansarayların yapılması
- D) Liman şehirlerinin fethedilmesi
- E) Yabancı tüccarların zararlarının devlet tarafından ödenmesi

3. Amasya Genelgesi'nin,

- I. Milletin bağımsızlığını, yine milletin azim ve kararı kurtaracaktır.
- II. Vatanın bütünlüğü ve milletin bağımsızlığı tehlikededir.
- III. İstanbul Hükümeti üzerine aldığı sorumlulukları yerine getirememektedir.

maddelerinden hangileri Millî Mücadele'nin gerekçesini ve yöntemini ortaya koymuştur?

- A) Yalnız III
- B) I ve II
- C) I ve III
- D) II ve III
- E) I, II ve III

4. Osmanlı Devleti'nin III. Selim Dönemi'nde ilk olarak Londra'da sonra da Viyana, Berlin ve Paris'te sürekli elçilikler açmasının aşağıdaki durumlardan hangisini sağladığı söylenemez?

- A) Avrupa'daki gelişmelerin takip edilmesini
- B) Tercüman ve bürokratların yetişmesini
- C) Diplomasinin önem kazanmasını
- D) Islahat çalışmalarının önem kaybetmesini
- E) Avrupa'ya öğrenci gönderilmesini

5. Medeni Kanun; evlenme, boşanma, miras konuları, kadınların toplumsal hayattaki yeri ile ilgili düzenlemeleri içeren aile hukukudur. Türk kadını, Medeni Kanun'un kabulü ile beraber birçok hakka sahip olmuştur. Toplum önünde bir çok alanda kadın-erkek eşitliği sağlanmıştır.

Buna göre;

- I. mirastan eşit pay alma,
- II. seçme-seçilme,
- III. istediği mesleğe girebilme,
- IV. karma eğitim

haklarından hangileri Türk kadınının Medeni Kanun'un kabulü ile elde ettiği haklar arasında yer alır?

- A) I ve II
- B) I ve III
- C) II ve IV
- D) I, II ve III
- E) I, III ve IV

6. Dünyadaki orman örtüsünün yaklaşık %30'luk kısmını tayga ormanları oluşturur. Yıl içinde düşük yağışlarla karakterize olmuş tayga ikliminde (sert karasal) ayı, kulaklı orman baykuşu ve otçul memeliler bulunur. Yaklaşık 300 farklı kuş türü bu iklim içinde üremeyi tercih eder.

Bu parçada geçen unsurlar fiziki coğrafyanın hangi bilim alanları tarafından incelenmektedir?

- A) Jeomorfoloji - klimatoloji
- B) Hidrografya - klimatoloji
- C) Hidrografya - biyocoğrafya
- D) Klimatoloji - biyocoğrafya
- E) Hidrografya - kartoğrafya

7. A merkezi 2° Batı meridyeni, B merkezi 3° Doğu meridyeni üzerinde yer almaktadır.

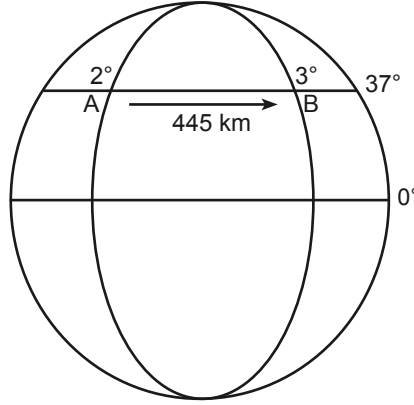

Bu şekle göre aşağıdaki bilgilerden hangisine ulaşamaz?

- A) A - B merkezleri arasında 20 dakikalık yerel saat farkı vardır.
B) A merkezi ile Ekvator arasında kuş uçuşu 4.107 km mesafe vardır.
C) 37° enlemi üzerinde ardışık iki meridyen arası mesafe yaklaşık 89 km'dir.
D) Her iki merkezin de Ekvator'a olan kuşuçuşu uzaklıkları eşittir.
E) B merkezi başlangıç meridyenine daha yakındır.
8. Fiziksel parçalanma günlük sıcaklık farklarının fazla olduğu kurak ve yarı kurak iklim bölgelerinde daha fazla etkili olmaktadır.
- Buna göre aşağıda verilen alanlardan hangisinde fiziksel parçalanmanın diğerlerine göre daha az olması beklenir?**
- A) Çöller
B) Step İklim Bölgesi
C) Ekvatorial İklim Bölgesi
D) Dağların yüksek kesimleri
E) Sert Karasal İklim Bölgesi
9. Aşağıdaki görselde 5 farklı nokta numaralandırılarak verilmiştir.

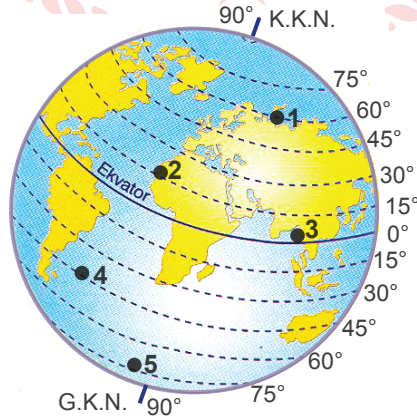

Bu noktaların hangisinin bulunduğu enlemden ardışık iki meridyen arasındaki mesafe daha azdır?

- A) 1 B) 2 C) 3 D) 4 E) 5

10. Bir bölgede meydana gelen doğal afete ait görsel aşağıda verilmiştir.



Bu doğal afeti tetikleyen faktörler arasında aşağıdakilerden hangisi yoktur?

- A) Eğim yönüne dik olarak tarlaların sürülmesi
- B) Tabakaların eğim yönünde uzanması
- C) Zeminde kil tabakasının varlığı
- D) Eğim oranının fazlalığı
- E) Aşırı yağışlar

11. Kritisizm'in temsilcisi Kant'a göre bilgi için hem deneyim hem de akıl gerekir. Yalnızca birinin olması, bilginin olması için yeterli değildir. Bilgi, deneyle başlar fakat deneyle bitmez. Deneyle gelen a posteriori bilgi, aklın a priori kavram ve kategorileriyle işlenerek bilgiye dönüşür.

Bu parçada savunulan yaklaşıma göre bilginin ortaya çıkmasını sağlayan kaynak aşağıdakilerden hangisidir?

- A) Akıl ve sezgiyle bilgiye ulaşılır.
- B) Yalnızca akıl ile bilgiye ulaşılır.
- C) Bilgi için hem deney hem de akla ihtiyaç vardır.
- D) Bilgi deneyle başlar ve olgularla devam eder.
- E) Paranteze alma yöntemiyle bilginin özüne ulaşılır.

12. Dış dünya ve zihinlerin realiteleri birbirinden farklıdır. Zihnin temel özelliği düşünmek, dış dünyanın ise yayılımdır. Düşünce yer kaplamaz, yer kaplayan düşünemez. İkisi arasında ontolojik bir uçurum vardır. Ben beden değilim fakat bedene sahibim. Peki beden ile ruh arasında nasıl bir ilişki vardır? Bu soruya Descartes'ın cevabı ikisinin de birbirini etkilediğidir. Her ruh bireyseldir ve bir zihne sahiptir, o zihin ise ölümsüzdür.

Bu parçada savunulan düşünce aşağıdakilerden hangisidir?

- A) Varlık sürekli değişim içindedir.
- B) Var olan her şey zihnin ürünüdür.
- C) Varlık var değildir.
- D) Varlığın oluşumu iki töze bağlıdır.
- E) Varlık olgusaldır.

13. Filozof için dünya akıl almaz sırlarla dolu, gizemli bir yerdir. Filozof edindiği bilgileri yetersiz bulan, tedirginlik duyan ama yine de arayan ve sürekli olarak eleştirilen bir kimsedir. Filozoflar düşünceleriyle toplumsal koşulların değiştirilmesinde de önemli rol oynamış, varlık alanında ve çevresinde olup bitenlerde problem gören kişiler olmuştur. Filozof probleme işaret eder, yorumlar, problemin çözüm yollarını araştırır. Bu yönleriyle filozof insanlığa ışık olur. Filozofların ışığı, çoğu insanın gözlerini kamaştırır. Gözlerini kapatmaları yetmez, ellerini de ışığa siper ederler. Işığın gerçeğin perdesini açmasını görebilmek cesaret işidir. Bildiklerinin yanlış olabileceği ihtimali, ön yargılarının yıkılması zihni bir depremdir.

Bu parçada filozofların aşağıdaki özelliklerinden hangisine değinilmemiştir?

- A) Bütünsel bakış
- B) Eleştirel olma
- C) Problemleri fark etme
- D) Toplumu aydınlatma
- E) Sorgulayıcı olma

14. Pythagoras'ı Milet Okulu düşünürlerinden ayıran temel özellik aşağıdakilerden hangisidir?

- A) Bir felsefe okulu kurması
- B) İlk ilkenin ateş olduğu düşüncesiyle hareket etmesi
- C) İlk ilkeyi su, hava, ateş, toprak olarak belirlemesi
- D) Kendisini bilgeliğin dostu olarak tanımlayan ilk kişi olması
- E) Her şeyin kökenini maddi olmayan bir ilkeye, sayıya indirgemiş olması

15. Orta Çağ adı verilen dönemde Hristiyan rahipler bir atın kaç dişi olduğunu merak eder ve bunun cevabını bulmak için Aristoteles'in kitaplarını inceler ancak "Atın kaç dişi vardır?" sorusuna yanıt bulamayınca bunun önemli bir sorun olmadığı sonucuna varır ve araştırmaktan vazgeçer. Çünkü eğer önemli bir sorun olsa büyük üstat Aristoteles bunu mutlaka yazardı, şeklinde düşünürler.

Felsefe öğretmeni derste verdiği bu örnekle Orta Çağ felsefesi hakkında öğrencilerine aşağıdakilerden hangisini anlatmak istemiş olabilir?

- A) Akla önem verildiğini
- B) Deney ve gözleme ağırlık verildiğini
- C) Otoritelerin sorgulandığını
- D) Yeni bir bilgi arayışı olmadığını
- E) Akıl yürütmenin tümdengelim yoluyla yapıldığını

16-20. soruları Din Kültürü ve Ahlak Bilgisi dersini yasal olarak almak zorunda olanlar ve İmam Hatip Okulları öğrencileri/mezunları cevaplayacaktır.

16. “İçlerinden bir kişiye ‘İnsanları uyar ve iman edenlerin Rabb’leri katında kendileri için hayırlı bir yerin bulunduğunu müjdele.’ diye vahyetmemiz insanlar için şaşılacak bir şey midir? Bir de inkâr edenler ‘Bu elbette apaçık bir sihirbazdır.’ dediler.” (Yûnus suresi 2. ayet)

Buna göre sözü edilen konuda insanların şaşmalarının asıl nedeni aşağıdakilerden hangidir?

- A) Peygamberin olağanüstü durumlar sergilemesi
- B) Peygamberin insanları uyarması
- C) Peygamberin iman edenleri müjdelemesi
- D) Kendileri gibi bir insana Allah’ın vahiy göndermesi
- E) İman edenlerin Allah nezdinde özel konumda bulunması

17. Hz. Muhammed (sav.), Allah’ın elçisi olduğunu açıkladığında onun peygamberliğini kabul etmeyen bazı müşrikler, çeşitli nedenler ileri sürmüşlerdir. Kur’an-ı Kerim’de bu durum Furkân suresi 7. ayette şu şekilde bildirilmektedir: “Dediler ki ‘Bu ne biçim peygamber! Yemek yer, çarşıda, pazarda dolaşır. Ona bir melek indirilseydi de bu onunla beraber bir uyarıcı olsaydı ya!’”

Verilen metinde müşriklerin Hz. Muhammed’in (sav.) peygamberliğini kabul etmeme nedenlerinden hangisi vurgulanmaktadır?

- A) Anne ve babasız olması
- B) Beşeri özelliklere sahip olması
- C) Okuma yazma bilmiyor olması
- D) Kureyş kabilesine mensup olması
- E) Mekke’de dünyaya gelmiş olması

18. Müslümanlar Medine’ye hicret ederek zulüm ve baskılardan kurtulmuş, ardından da farklı alanlarda çalışmalara yönelmişlerdir. Hz. Muhammed (sav.), Medine’de ilk olarak bir mescit inşa ettirmiş ve Mescid-i Nebi (Peygamber Mescidi) olarak anılan bu mescidin yanında, eğitim öğretim faaliyetleri için bir bölüm yaptırmıştır. Suffe adı verilen bu bölüm, giderek bir eğitim kurumu hâline gelmiştir.

Bu metinden hareketle aşağıdakilerden hangisi söylenebilir?

- A) Hz. Peygamber, ilmin gelişmesi konusunda girişimlerde bulunmuştur.
- B) Mescid-i Nebi, Medine’de idari bir merkez hâline gelmiştir.
- C) Hz. Peygamber okuma yazmayı suffede öğrenmiştir.
- D) Baskı ve zulümler, İslam dininin ilerlemesini yavaşlatmıştır.
- E) Müslümanların güvenliğine daima öncelik verilmiştir.

19. Türkler; ölümden sonra bir yaşam olduğuna inanarak ölen kişileri eşyalarıyla gömmeleri ile İslamiyet'teki ahiret ve yeniden dirilme inancı arasında benzerlik görmüş, özellikle cihadın ahirette sağlayacağı mükâfata ilgi göstermişlerdir. İslamiyet'teki cihat inancının Türklerin gaza ruhu ile uygunluk göstermesi, Müslümanlarla kurulan olumlu ilişkiler ve onların ticaretteki güzel ahlakı da Türklerin Müslümanlarla yakınlık kurmasında etkili olmuştur.

Bu parçanın konusu aşağıdakilerden hangisidir?

- A) Türklerin tarih boyunca geçirdikleri sosyal değişimler
- B) Türk devletleri ve sınır ülkeleri arasındaki siyasi ilişkiler
- C) Türk kültür ve medeniyetindeki gerilemenin sebepleri
- D) Ticaret yollarının Türklerin hâkimiyetine geçme süreci
- E) Türklerin din olarak İslam'ı benimseme nedenleri

20. Ebu Hanife; itikadi konularda farklı bir bakış açısı geliştirmiş, dönemin ekollerinin alışlagelmiş düşünce sistemlerini aşan özgün düşünceler ortaya koymuştur. Özellikle Basra'da; Allah'ın sıfatları, kader meselesi, büyük günah işleyenlerin durumu ve tekfir gibi belli başlı konularda farklı görüşlere mensup âlimlerle tartışmalara girmiştir. Ortaya koyduğu ve güçlü delillerle temellendirdiği ilkeler, İslam ümmetinin çoğunluğu tarafından benimsenmiştir. Ehl-i sünnet inanç sisteminin, Kur'an ve sünnet ışığında oluşmasında etkili olmuştur.

Bu parçaya göre Ebu Hanife için aşağıdakilerden hangisi söylenemez?

- A) Düşünceleri, âlimlerin eleştirilerine maruz kalmıştır.
- B) Birtakım inanç konuları ile ilgili fikrî mücadelelerde bulunmuştur.
- C) Yaşadığı dönem için yeni ve dinamik görüşler sunmuştur.
- D) Ehl-i sünnet ekolünün düşünce sistemine katkıda bulunmuştur.
- E) Savunduğu ilkeler toplumsal alanda karşılıksız kalmıştır.

21-25. soruları Din Kültürü ve Ahlak Bilgisi dersini yasal olarak almak zorunda olmayan veya farklı müfredat ile alanlar cevaplayacaktır.

21. J.J. Rousseau, insanların özünde iyi olmadıklarını ve insanları kötüleştiren sebebin özel mülkiyet olduğunu düşünüyordu. Ona göre insanlar, özel mülkiyet yokken daha mutlu ve erdemli bir yaşam sürüyorlardı. Bir toprak parçasını çevirip "burası benim" diyen ilk kişi, özel mülkiyetle birlikte uygarlığı da başlatmış oldu. Bu kişi kendisine inanan başkaları ile birlikte insanlığın altın dönemini sona erdirdi. Ona göre devlet, bu özel mülkiyet duygusunun yani bencilliğin koruyucusu olan kurumdu.

Buna göre aşağıdakilerden hangisi Rousseau'nun düşüncelerini özetlemektedir?

- A) Uygarlık, henüz tam olarak olgunlaşmamıştır.
- B) Uygarlık sayesinde insanlar kendini güvende hissetmiştir.
- C) Uygarlık, insanın bencilliği nedeniyle ortaya çıkmıştır.
- D) Devlet, uygarlığın en önemli parçasıdır.
- E) Devlet kurumu olmadan da özel mülkiyet korunabilir.

22. Bu dönem, bireyi keşfetmesine rağmen, Machiavelli'nin hemen her zaman yanlış anlaşılan "Hükümdar" eserinde altını çizdiği, ne modern ulus kavramına ne de modern ulus-devlet oluşumuna ulaşabilmiştir. Bu kavramların oluşması için, alet kutusu yeteri kadar donanımlı değildir. Bu eksiklikleri, Aydınlanma'ya giden yol üzerindeki bu ara dönem veya mutlaka bir ad vermek gerekirse, 'aklın keşfedildiği dönem' tamamlayacaktır. Tıpkı, bu adı ilk taşıyanının da yaptığı gibi, ayrılmayı 'Orta Çağ' sağlayacaktır.

Bu parçada aşağıdaki felsefe dönemlerinin hangisinden bahsedilmektedir?

- A) MÖ 6 - MS 2. yüzyıl
- B) MS 2 - MS 15. yüzyıl
- C) 15 - 17. yüzyıl
- D) 18 - 19. yüzyıl
- E) 20. yüzyıl

23. Bireyin varlık anlamını belirleyen toplumdur. Birey toplum içinde kendini gerçekleştirir, yaşam toplumu zorunlu kılar. Toplumun kendi içindeki zorunlu yasaları bireyi bir kısıkaç gibi sarar, mahkûm eder. Kurallara uymayan, ödevleri yerine getirmeyen birey toplum içinde dışlanır, zamanla bireyselliğini yitirir. Bu şekilde bireyler halkanın dışına çıkamaz, birbirinin benzeri otomatlar şeklinde yaşamsal zincirde yer alır.

Bu parça aşağıdaki sorulardan hangisine bir cevap niteliğindedir?

- A) İnsan nasıl mutlu olabilir?
- B) İnsan eylemlerinde özgür müdür?
- C) Ahlaki eylemin amacı nedir?
- D) Evrensel ahlak yasaları var mıdır?
- E) Ödev ahlakı gerekli midir?

24. 18-19. yüzyıl felsefesi aklın özgürce kullanılmasına yönelik üretilen görüşlerin etkisindedir. Bu dönemde akıl yoluyla insanın ve doğanın anlaşılabilmesi iddia edilmiştir. Aydınlanma, dinî ve geleneksel otoriteden kurtulup akli ve özgür iradesi sayesinde yaşamına yön veren birey modelini inşa etmiştir. Aydınlanma felsefesi; bilimsel çalışmalar, sanat eserleri ve toplumun her alanında köklü değişimlere sebep olmuştur.

Aşağıdakilerden hangisi bu değişimlerle ilgili değildir?

- A) İnsanın akıyla doğayı kontrol altında tutabileceği savunulmuştur.
- B) Kilisenin baskısından ve kutsal metinlerden uzaklaşma söz konusu olmuştur.
- C) Geleneklere bağlılığın mutluluk getireceği düşünülmüştür.
- D) Aydınlanma felsefesi; bilimi, sanatı ve toplumsal yaşamı etkilemiştir.
- E) Dinî otoriteye karşı mücadele edilmiştir.

25. J. P. Sartre, "Varoluş, özden önce gelir." sözüyle varoluşçuluğun önemli bir iddiasını ortaya koymuştur. Sartre, insanın ilk olarak var olduğunu, ortaya çıktığını, görüldüğünü ancak sonrasında kendini tanımladığını belirtir. İnsanın özünü oluşturma gücünü, yine insanın özgür iradesini kullanabilmesine bağlar. İnsanın doğuştan değil, yaptığı seçimlerle özgürlüğe ve kendi özünü oluşturma bilincine ulaşacağını ifade eder.

Buna göre aşağıdakilerden hangisi Sartre'ın görüşüne uygundur?

- A) İnsanın özgürlüğü kendi elindedir.
- B) İnsanın özgürlüğü nesneye bağlanmasıyla oluşur.
- C) Özgürlüğün sınırlarını Tanrı belirler.
- D) İnsanın başkalarına karşı sorumluluğu yoktur.
- E) İnsanın özgürlüğü toplumun elindedir.



**SOSYAL BİLİMLER TESTİ BİTTİ.
TEMEL MATEMATİK TESTİNE GEÇİNİZ.**

TEMEL MATEMATİK TESTİ

Bu testte 30 soru vardır.

1. Şekildeki Venn şemasında A, B ve C kümeleri verilmiştir.

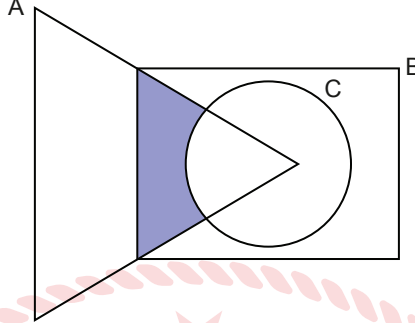

Buna göre boyalı bölgeyi gösteren küme aşağıdakilerden hangisidir?

- A) $A \cap B \cap C$ B) $(B \cap C) - A$ C) $A - (B \cap C)$ D) $(A \cup B) - C$ E) $(A \cap B) - C$

2. Banu Öğretmen'in hazırlayacağı bir sınavda kullanmayı planladığı soruların zorluk seviyesi aşağıdaki tabloda verilmiştir.

Tablo: Soruların Zorluk Seviyesine Göre Sayı Dağılımı

Soru Zorluk Seviyesi	Soru Sayısı
Kolay	5
Orta	6
Zor	3

Banu Öğretmen, 10 soruluk sınavında en az 2 zor ve 3 kolay soru olmasını istemektedir.

Buna göre Banu Öğretmen bu sınavı kaç farklı şekilde hazırlayabilir?

- A) 180 B) 730 C) 1260 D) 2420 E) 3780

3. Aşağıdaki kutuların içerisinde üzerinde yazan sayı kadar top bulunmaktadır.

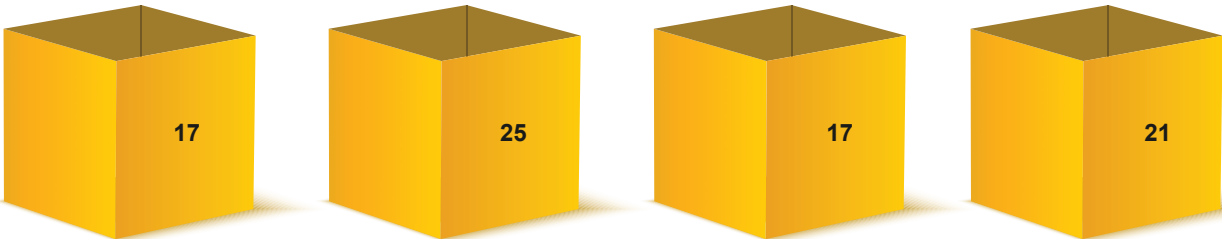

Sümeyye bu kutulardan herhangi birinden üç adet top alıp diğer kutulara birer tane atacaktır.

Buna göre Sümeyye bu işlemi en az kaç defa yaparsa tüm kutulardaki topların sayısı eşit olur?

- A) 2 B) 3 C) 4 D) 5 E) 6

4. Aşağıdaki tabloda 1000 ve 1500 parçalık dikdörtgen yapbozlar için kullanılması gereken çerçeve boyutları verilmiştir.

Tablo: Parça Sayısına Göre Çerçeve Boyutu

Parça Sayısı	Çerçeve Boyutu
1000	96 x 34 cm
1500	85 x 60 cm

Bir mağazada 1500 parçalık yapboz sayısının yarısının 3 fazlası kadar 1000 parçalık yapboz bulunmaktadır.

Mağazadaki tüm yapbozların dikdörtgen çerçevelerinin çevrelerinin toplamı 159 m olduğuna göre 1500 ve 1000 parçalık yapbozların sayısı arasındaki fark kaçtır?

- A) 13 B) 14 C) 15 D) 16 E) 17

5. Bir markanın bir adet elbise satışından elde ettiği kâr 300 TL'dir. Bu markanın elbise maliyetini yarıya indirip etiket fiyatını değiştirmeden elde ettiği kâr a TL; maliyeti yarıya indirip etiket fiyatını iki katına çıkardığında elde ettiği kâr ise b TL olup $b - a = 1200$ TL'dir.

Bu marka, bir elbisenin maliyetini %10 azaltıp yeni maliyetinin %20'si kadar kâr koyarak etiket fiyatı belirlediğine göre bir elbisenin yeni etiket fiyatı kaç TL'dir?

- A) 840 B) 900 C) 972 D) 1040 E) 1080

6. Bir ayırıtının uzunluğu 2 cm olan küpün bir düzlemde farklı açınımları çizilmiştir. Bu açınımların üzerinde alınan en uzak iki nokta arasındaki en kısa mesafe ölçülmüştür.

Buna göre bu mesafe santimetre cinsinden en fazla hangi doğal sayıya daha yakındır?

- A) 9 B) 10 C) 11 D) 12 E) 13

7. x ve y birer tam sayı olmak üzere $x \cdot y + 2 = 2 \cdot y$ eşitliği verilmiştir.

Buna göre x + y toplamının alabileceği en küçük değer kaçtır?

- A) 0 B) 1 C) 2 D) 3 E) 4

8. Rakamları birbirinden farklı 7AB3 sayısının rakamlarının yer değiştirilmesiyle oluşan en küçük sayı, B3A7 dört basamaklı sayısı olmaktadır.

Buna göre A ile B rakamlarının toplamı aşağıdakilerden hangisi olamaz?

- A) 5 B) 6 C) 7 D) 8 E) 9

9. $A > 4$ olmak üzere A ve B birer doğal sayıdır.

$$\begin{array}{r|l} A^2 - 4A & B + 5 \\ - & B + 4 \\ \hline & B + 1 \end{array}$$

Verilen bölme işlemine göre $A - B$ kaçtır?

- A) 7 B) 8 C) 9 D) 10 E) 11

10. Açık bir havuzun sağlık kriterlerine uygun olabilmesi için klor değerinin 1.00 ile 3.00 ppm aralığında olması gerekir.

$|x - a| \leq b$ eşitsizliği açık bir havuzun ppm türünden en geniş aralığını verdiğine göre $2a - 3b$ değeri kaçtır?

- A) -1 B) 0 C) 1 D) 2 E) 3

11. Aşağıdaki şekillerde eş dikdörtgenler, bir sayı doğrusu üzerine kenarları sayı doğrusu ile çakışacak biçimde çizilmiştir.

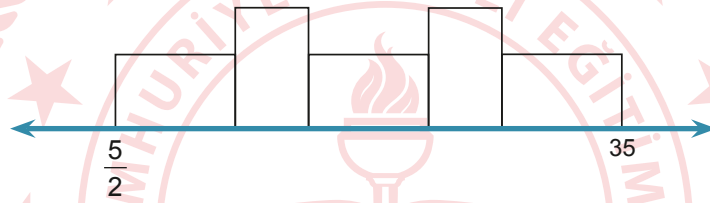

Dikdörtgenin uzun kenarının uzunluğu, kısa kenar uzunluğunun $\frac{3}{2}$ katıdır. Bu dikdörtgenlerden 8 tanesi aşağıdaki gibi sayı doğrusu üzerine çizilmiştir.



Buna göre x kaçtır?

- A) 26 B) 27 C) 46 D) 47 E) 57

12. Bir veri grubundaki sayılar küçükten büyüğe doğru sıralandığında gruptaki terim sayısı tek sayı ise ortadaki sayıya, çift sayı ise ortadaki iki sayının aritmetik ortalamasına o veri grubunun **medyanı (ortanca)** denir.

Bir dinlenme tesisi, müşterilerine sundukları hizmeti değerlendirmeleri için 1'den 7'ye kadar rakamlarla puanlandırılan bir müşteri memnuniyet anketi uygulamıştır. Bu ankete katılanlar tarafından verilen puanların kişi sayısına göre dağılımı aşağıdaki tabloda verilmiştir.

Tablo: Puanlar ve Puanlama Yapan Kişi Sayıları

Verilen Puan	1	2	3	4	5	6	7
Kişi Sayısı	4	14	6	8	10	9	12

Buna göre bu ankete katılanlar tarafından verilen puanların oluşturduğu veri grubunun medyanı kaçtır?

- A) 3 B) 4 C) 4,5 D) 5 E) 5,5

13. Ebru'nun 7 arkadaşı, Ebru'ya ortak bir hediye almaya karar vermiş ve hediyein tutarını aralarında eşit olarak paylaşmayı planlamışlardır. Fatih, Zeynep ve Selin'in her biri payına düşen miktarın $\frac{1}{5}$ 'ini verebilmiştir. Diğer dört arkadaş hediyein kalan tutarını kendi aralarında eşit olarak bölüşmüşlerdir.

Bu dört arkadaştan her biri planlanandan 7,20 TL daha fazla verdiği göre, alınan hediyein tutarı kaç TL'dir?

- A) 36 B) 54 C) 58 D) 84 E) 114

14. Ela, defterine dar açılı bir ABC üçgeni çizmiştir. ABC üçgeninin iç teget çemberinin merkezini D olarak isimlendirmiş ve C köşesinden çizdiği doğru, D noktasından geçecek şekilde [AB] kenarını E noktasında kesmiştir.

|BC| = 9 cm, |AC| = 15 cm ve |DC| = 3 |DE| olduğuna göre |AB| kaç santimetredir?

- A) 7 B) 8 C) 9 D) 10 E) 11

15. Bilgisayarına dosya yükleyen Ali, bilgisayarın saniyede 4 MB veri yükleyebildiğini bilmektedir.

Ali, dosyayı bilgisayarına yüklemeye başladıktan 2 dakika sonra yüklenen veri kaç GB olur?
(1 GB = 1024 MB)

- A) $\frac{3}{128}$ B) $\frac{27}{64}$ C) $\frac{15}{32}$ D) $\frac{41}{64}$ E) $\frac{27}{32}$

16. a ve b sıfırdan farklı birer rakam olmak üzere;

a_1 değeri a tane a sayısının çarpımını, a_2 değeri a tane a sayısının toplamını göstermektedir.

Örneğin;

$$3_1 = 3 \cdot 3 \cdot 3$$

$$3_2 = 3 + 3 + 3$$

şeklindedir.

Buna göre $a_1 \cdot a_2 = b_2$ eşitliğini sağlayan (a, b) sıralı ikililerinin sayısı kaçtır?

- A) 1 B) 2 C) 3 D) 4 E) 5

17. Şekildeki ABCD yamuğunda $[AB] \parallel [DC]$, $|AB| = 21$ m, $|BC| = 4$ m, $|CD| = 16$ m ve $|AD| = 3$ m'dir.

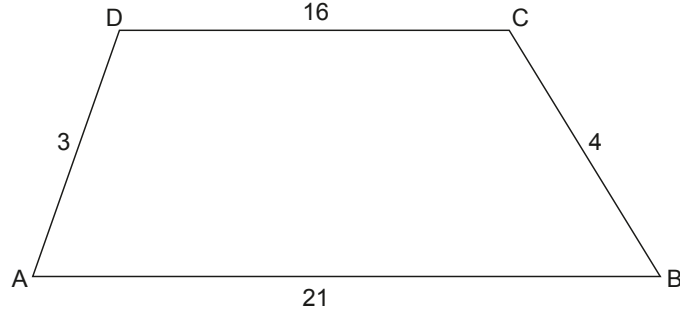

Buna göre ABCD yamuğunun alanı kaç metrekaredir?

- A) 40,4 B) 44 C) 44,4 D) 64 E) 64,4
18. Bir matematik öğretmeni dik üçgenler konusunda kullanmak üzere şekildeki gibi kenar uzunlukları 1 cm, 2 cm ve $\sqrt{5}$ cm olan dik üçgen şeklinde materyaller hazırlamak istiyor.

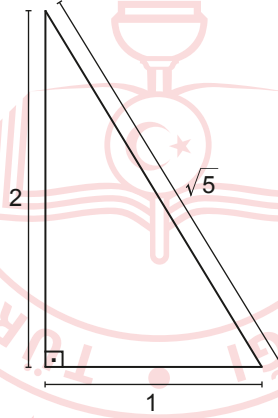

Buna göre öğretmen 1 metre uzunluğundaki bir telden en fazla kaç materyal hazırlayabilir?

- A) 10 B) 13 C) 16 D) 19 E) 25
19. $f: \mathbb{R} \rightarrow \mathbb{R}$ olmak üzere $f(x) = \frac{2x^8 + 3x^6}{x^2 + 7}$ fonksiyonu verilmiştir.

$\frac{f(k-t)}{f(t-k)} = \frac{(3-t)}{(k-3)}$ olduğuna göre $k + t$ kaçtır?

- A) 5 B) 6 C) 8 D) 10 E) 12

20. Aşağıdaki tabloda A, B, C adlı üç kişinin sıra numarası verilmiştir.

Kişi	Sıra Numarası
A	1
B	2
C	3

Bir miktar para;

A kişisine sıra numarasıyla doğru,

B kişisine sıra numarasıyla ters,

C kişisine sıra numarasıyla doğru orantılı olarak paylaştırılırsa kişilerin aldıkları paylar sırasıyla; A_1, B_1, C_1 olmaktadır.

Bu para,

A kişisine sıra numarasıyla ters,

B kişisine sıra numarasıyla doğru,

C kişisine sıra numarasıyla ters orantılı olarak paylaştırılırsa kişilerin aldıkları paylar sırasıyla; A_2, B_2, C_2 olmaktadır.

Buna göre $\frac{A_2}{C_1}$ ifadesinin sonucu kaçtır?

A) $\frac{3}{20}$

B) $\frac{10}{27}$

C) $\frac{9}{20}$

D) $\frac{1}{2}$

E) $\frac{9}{10}$

21. 3 metre yatay uzunluğa sahip dikdörtgen şeklindeki bir duvar, altı eş bölgeye ayrılmış ve aşağıdaki gibi modellenmiştir. Bu duvar sırasıyla Ali, Ahmet ve Ayşe tarafından K noktasından başlayarak bir önceki kişinin kaldığı yerden devam etmek koşuluyla ve zemine dik olacak şekilde boyanacaktır.

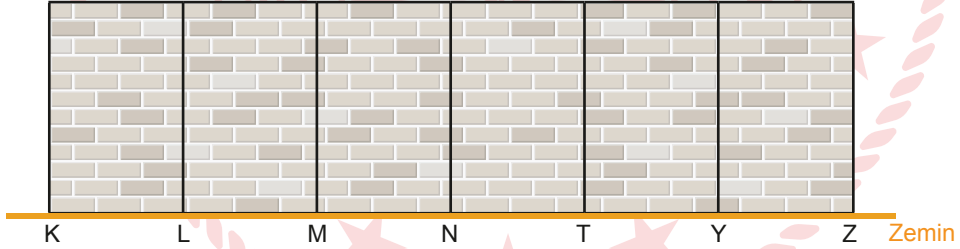

Ali tüm duvarın $\frac{2}{15}$ 'ini; Ahmet, Ali'nin boyadığı alanın 2 katını; Ayşe ise Ali ve Ahmet'in boyadığı alanın yarısını boyamıştır.

Buna göre Ayşe boyayabileceği en fazla alanı boyadığında duvar hangi aralığa kadar boyanmış olur?

A) L - M

B) M - N

C) N - T

D) T - Y

E) Y - Z

22. Bir okulun 9-A ve 9-B sınıflarının her birinde 24 öğrenci vardır. 9-A sınıftan 3 kız ve 5 erkek öğrenci 9-B sınıfına geçmiştir. 9-B sınıftan da 4 kız ve 4 erkek öğrenci 9-A sınıfına geçmiştir. Son durumda 9-A sınıftaki kız öğrenci sayısının erkek öğrenci sayısına oranı $\frac{5}{3}$ ve 9-B sınıftaki kız öğrenci sayısının erkek öğrenci sayısına oranı $\frac{1}{3}$ 'tür.

Buna göre başlangıçta 9-A ve 9-B sınıflarında toplam kaç kız öğrenci vardır?

A) 20

B) 21

C) 22

D) 23

E) 24

23. Aşağıda a, b ve c sayıları verilmiştir.

$$a = \frac{1}{2} + 0,34$$

$$b = \frac{1}{3} + 0,24$$

$$c = \frac{1}{4} + 0,32$$

Buna göre bu sayıların büyükten küçüğe doğru sıralanışı aşağıdakilerden hangisidir?

- A) $a > c > b$ B) $a > b > c$ C) $b > a > c$ D) $c > a > b$ E) $c > b > a$

24. Anne, baba, Canan ve Doruk'tan oluşan dört kişilik bir ailenin bugünkü yaşları toplamı 99'dur.

Doruk doğduğunda annesi 36, babası 38 ve Canan da Doruk'un bugünkü yaşında olduğuna göre Canan doğduğunda babası kaç yaşındaydı?

- A) 31 B) 33 C) 35 D) 37 E) 38

25. $x^2 + 7$ sayısı tek sayı olduğuna göre aşağıdakilerden hangisi daima çift sayıdır?

- A) $x + 2$ B) 2^x C) $x^3 + 4$ D) $x^x - 1$ E) $x^4 - 2$

26. Bir peyzaj şirketi, fidanlarının boyu en az 30 cm olduğunda fidanları satışa sunmaktadır. Bu şirkette, boyu 25 cm olan bir fidan her ay %10 oranında uzamaktadır.

Buna göre bu fidanın satışının yapılabilmesi için en az kaç ay beklenmesi gerekir?

- A) 2 B) 3 C) 4 D) 5 E) 6

27. Aşağıdaki doğrusal grafikler Berk ve Mert'in bir fırında ürettikleri ekmek sayılarının zamana göre değişimini göstermektedir.

Grafik: Zamana Göre Üretilen Ekmek Sayısı

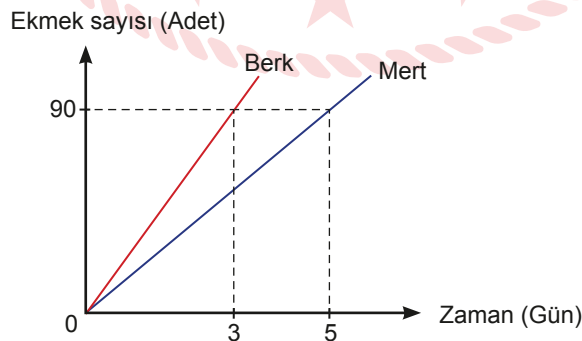

Berk ve Mert'in birlikte 10 günde ürettikleri ekmek miktarını, Berk tek başına çalışma hızını 2 katına çıkararak kaç günde üretir?

- A) 18 B) 12 C) 10 D) 8 E) 6

28. Şekil I'de kare şeklindeki ABCD kartonu, $m(\widehat{DAE}) = 60^\circ$ olacak şekilde [AE] boyunca katlanmış ve Şekil II'deki AD'C'E dörtgeni elde edilmiştir.

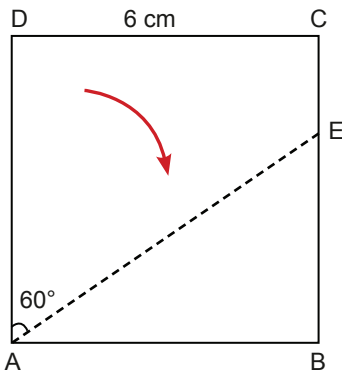

Şekil I

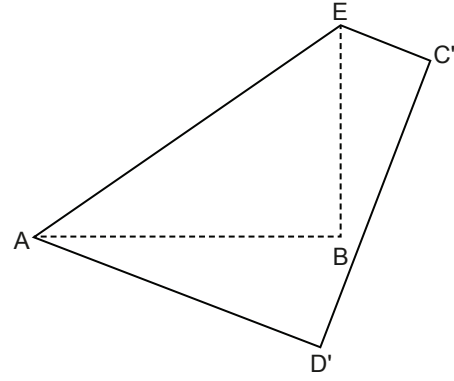

Şekil II

$|DC| = 6$ cm olduğuna göre B noktasının $[D'C']$ kenarına olan en kısa uzaklığı kaç santimetredir?

- A) $6 - \sqrt{3}$ B) $6 - 2\sqrt{3}$ C) $3 - \sqrt{3}$ D) $6 - 3\sqrt{3}$ E) $2 - \sqrt{3}$

29. Şekilde ABCDE düzgün beşgeni ve BFC üçgeni verilmiştir.

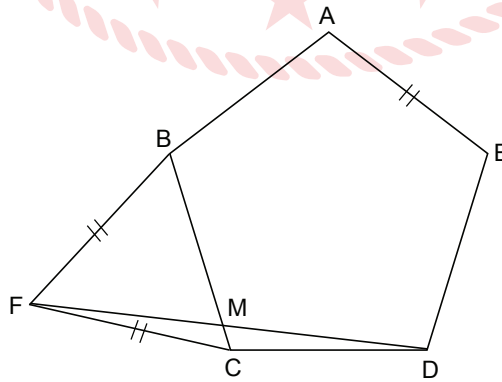

$[DF] \cap [BC] = \{M\}$ ve $|BF| = |FC| = |AE|$ olduğuna göre $m(\widehat{BFD})$ kaç derecedir?

- A) 72 B) 60 C) 54 D) 48 E) 30

30. Şekilde ABCD dikdörtgeni verilmiştir.

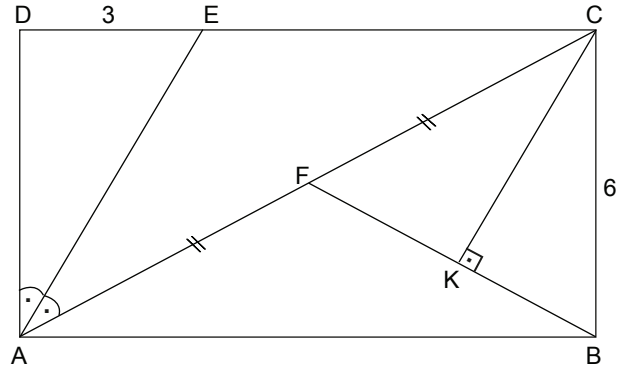

[AE], \widehat{DAC} 'nın açıortayı; $[CK] \perp [FB]$, $|DE| = 3$ cm, $|CB| = 6$ cm ve $|AF| = |FC|$ 'dir.

Verilenlere göre $|CK|$ kaç santimetredir?

A) $\frac{24}{5}$

B) 4

C) 3

D) $\frac{12}{5}$

E) 2



TEMEL MATEMATİK TESTİ BİTTİ.
FEN BİLİMLERİ TESTİNE GEÇİNİZ.

FEN BİLİMLERİ TESTİ

Bu testte sırasıyla Fizik (1-7), Kimya (8-14), Biyoloji (15-20) alanlarına ait toplam 20 soru vardır.

1. Şekildeki özdeş K ve L elektroskoplarının yaprakları arasındaki açılar sırasıyla α ve θ olup $\alpha > \theta$ ' dir. Elektroskopların topuzlarını birleştiren iletken tel arasındaki X anahtarı kapatılınca her iki elektroskopun yaprakları arasındaki açı β oluyor.

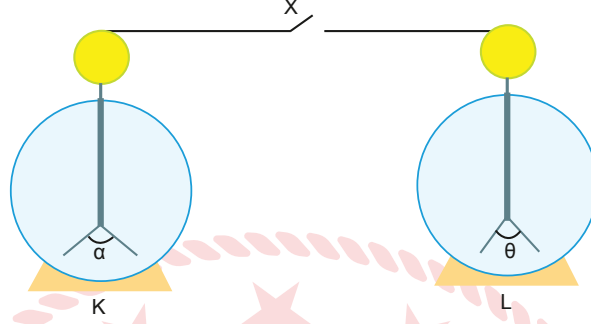

Buna göre α , θ ve β arasındaki ilişki hangisi gibi kesinlikle olamaz?

- A) $\alpha > \beta$ B) $\theta > \beta$ C) $\theta = \beta$ D) $\beta > \theta$ E) $\beta > \alpha$
2. Dalga yüksekliğinin yüzmek için tehlikeli olduğu bir ortamda yüzen bir kişinin boğulmamak için derin ortama gitmek istemesinin nedeni hangisi olabilir?
- A) Karaya yakın olmak istemesi
B) Dalga hızının değişmemesi
C) Dalga hızının azalması
D) Dalga boyunun azalması
E) Dalga boyunun artması

3. Enerji, bir sistemden diğerine aktarılabilirdiği gibi bir türden diğerine de dönüşebilir. Nükleer enerji kaynağı olan Toryum elementinde (toryum çekirdeği) enerji bir türden başka bir türe dönüşür.

Buna göre nükleer santrallerde gerçekleşen enerji dönüşümü sırası nasıldır?

- A) Nükleer \rightarrow ısı \rightarrow mekanik \rightarrow elektrik
B) Mekanik \rightarrow ısı \rightarrow nükleer
C) Nükleer \rightarrow ısı \rightarrow elektrik \rightarrow mekanik
D) Nükleer \rightarrow ısı \rightarrow elektrik
E) Mekanik \rightarrow ısı \rightarrow nükleer \rightarrow elektrik

4. Şekildeki oda küp oluşturacak şekilde planlanmıştır. Odanın yan duvarlarından birine asılı olan saatin akrep ve yelkovanı sırasıyla kırmızı ve mavi renge boyanmıştır.

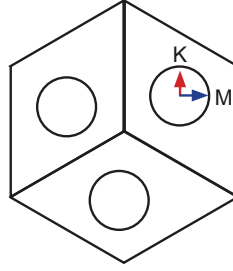

Odanın içinde şekildeki gibi yatay düzlemde durmakta olan Mehmet, yan duvarda asılı olan aynaya ve yerdeki aynaya baktığında saati tam olarak görebilmektedir.

Buna göre Mehmet'in aynalarda gördüğü şekiller için hangisi doğrudur?

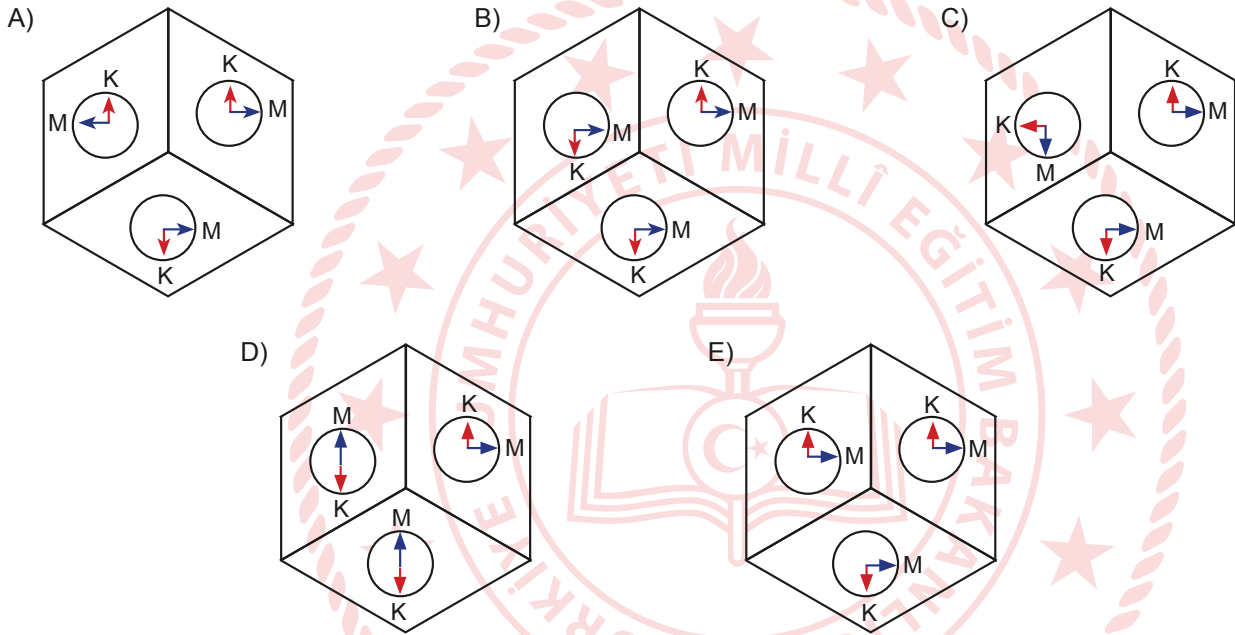

5. Özlem öğretmen, öğrenciler ile yaptığı bir deneyde, kırılma indisi n_1 olan birinci ortamdaki kırılma indisi n_2 olan ikinci ortama gönderilen ışığın normale yaklaşacak şekilde ikinci ortama geçtiğini gözlemlemektedir. Özlem öğretmen öğrencilerinden deney ile ilgili yorum yapmalarını istiyor.

Öğrenciler;

Emin: İkinci ortam, birinci ortamdaki daha yoğundur.

Uras: Birinci ortam su, ikinci ortam hava olabilir.

Deniz: Işığın birinci ortamdaki gelme açısı değiştirilirse ikinci ortamdaki kırılma açısı değişmez.

Duygu: Işık ikinci ortama geçerken ilerleme hızı azalır.

yorumlarını yapıyorlar.

Buna göre hangi öğrencilerin yaptığı yorumlar doğrudur?

- A) Emin ve Duygu B) Duygu ve Deniz C) Uras ve Duygu
D) Uras ve Deniz E) Deniz ve Emin

6. Isıca yalıtılmış sıvı dolu bir kaba şekildeki gibi K, L, M ve N termometreleri daldırılıyor. Termometrelerden okunan değerler tablodaki gibi listeleniyor. Tabloda listelenen değerlerden en az bir tanesinin doğru olduğu biliniyor.

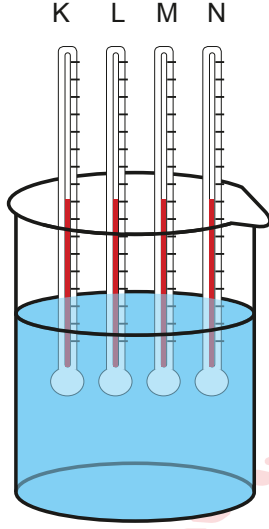

Termometreler	Sıcaklık değerleri
K	50°C
L	120°F
M	320°K
N	122°F

Buna göre hangi termometreler hatalı olabilir?

- A) K ve L B) K ve N C) L ve M
D) L ve N E) M ve N
7. İbnü'l Heysem ilk karanlık odayı (modern kameranın ilk hâli olarak düşünülebilir) icat etmiştir. Karanlık kutu kullanılarak dışarıdaki bir cismin görüntüsü, karanlık kutu içindeki yüzeye yansıtılmaktadır.

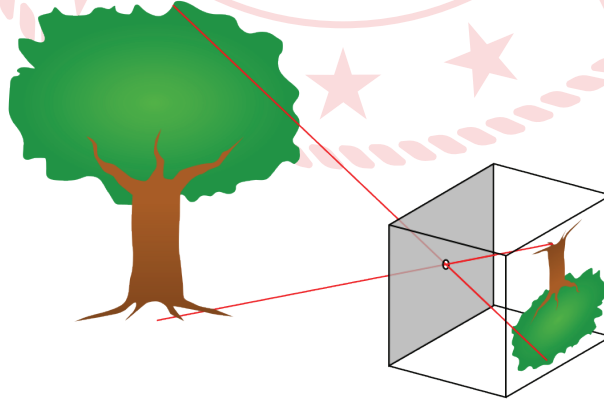

Verilen bilgiye göre İbnü'l Heysem'in çalışmaları fiziğin hangi alt alanı kapsamındadır?

- A) Mekaniik B) Optik C) Termodinamik
D) Katihâl fiziği E) Elektromanyetizma

8. Öğrenciler asit derişimi ile ilgili yapmaları gereken bir deneyde aşağıdaki adımları uyguluyorlar.

- I. Gerekli koruyucu elbiseler ve önlük giyilir, gözlük takılır.
- II. Deney öncesinde kullanacakları kimyasallar hakkında güvenlik önlemleri kimya öğretmeni tarafından anlatılır.
- III. Deneyde kullanılacak olan asit seçilir ve seyreltmek için asite su eklenir.
- IV. Deney sırasında asit sürekli kullanılacağı için kapağı her seferinde kapatılmaz, deney sonunda kapatılması yeterlidir.

Buna göre hangi adımlarda laboratuvar kurallarına uyulmamıştır?

- A) Yalnız III B) I ve II C) II ve III D) II ve IV E) III ve IV

9. Atom numaraları sırasıyla ardışık olan X, Y, Z ve T elementlerinin 1. iyonlaşma enerjileri aşağıdaki grafikte gösterilmiştir.

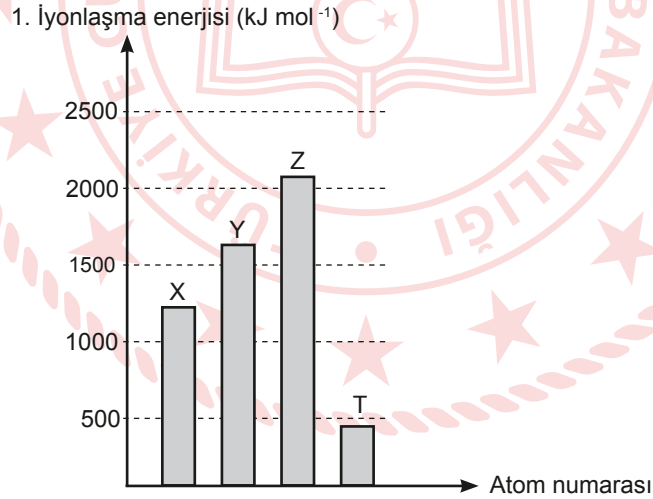

Buna göre,

- I. IUPAC'a göre Z 18. grup elementidir.
- II. İkinci iyonlaşma enerjileri arasında $Y > X > T > Z$ ilişkisi vardır.
- III. X elementi azot olabilir.

yargılarından hangileri doğrudur?

- A) Yalnız I B) Yalnız II C) I ve II D) II ve III E) I, II ve III

10. Kahve hazırlandıktan hemen sonra üzerine soğuk süt ilave edilmesi kahvenin yavaş soğumasını sağlar. Bu olay ile ilgili bazı öğrencilerin görüşleri aşağıda verilmiştir.

Aslı: Kahveye soğuk süt ekleyerek viskozitesini artırabilirsiniz. Bu sayede buharlaşma hızını düşürebilir ve ısı kaybını azaltabilirsiniz.

Arda: Soğuk süt ekleyerek baştan soğuttuğunuz kahvenin sıcaklığı düşeceği için ısı kaybı, sıcak kalmış olan sade kahveye göre daha yavaş olacaktır.

Ezgi: Eklenen süt, moleküller arası çekim kuvvetini düşürecek için buharlaşma hızını da düşürecektir.

Hangi öğrencilerin görüşü soğuk sütün, kahvenin yavaş soğuması üzerindeki etkisini doğru açıklamaktadır?

- A) Aslı B) Ezgi C) Aslı ve Arda D) Arda ve Ezgi E) Aslı, Arda ve Ezgi

11. X^a , Y^b ve Z^c tanecikleri, ${}_{18}\text{Ar}$ soygaz elektron düzenine sahiptir. Bu taneciklerin proton, nötron ve nükleon sayılarından bazıları tabloda verilmiştir.

Tanecik	Proton sayısı	Nötron sayısı	Nükleon sayısı
X^a	19		39
Y^b		20	40
Z^c	17	23	

Tabloya göre X^a , Y^b ve Z^c iyonları ile ilgili,

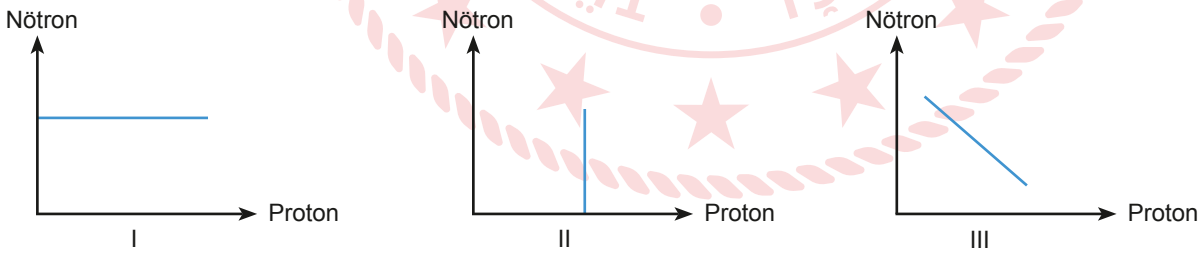

grafikleri çizilmiştir.

Verilen bilgilere göre aşağıdaki ifadelerden hangisi yanlıştır?

- A) I numaralı grafik, X^a ile Y^b taneciğine aittir.
B) X^a ile Y^b taneciği katyon olup $a < b$ 'dir.
C) II numaralı grafik, Y^b ile Z^c taneciğine aittir.
D) Z^c taneciği anyon olup yükü -1 'dir.
E) III numaralı grafik, Y^b ile Z^c taneciğine aittir.

12. Aktifliği yüksek olan birçok metalin asit çözeltisine atıldığında H^+ iyonlarına elektron vererek H_2 gazı oluşturmasını incelemek isteyen bir kimya öğretmeni, deney düzeneğini hazırlamıştır.

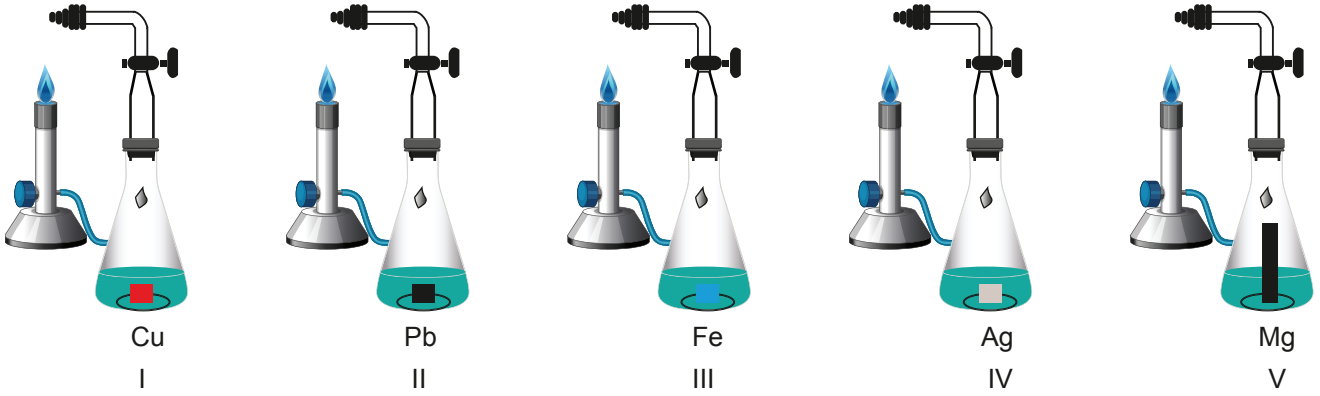

Daha sonra her bir erlenmayer içine 32 mL saf su ekleyerek 2'şer gram bakır, kurşun, demir, gümüş ve magnezyum parçalarını koymuştur. Derişik HCl çözeltisinden yeteri kadar ilave ederek, gözlemediği değişimleri tabloya (+) / (-) olacak şekilde kaydetmiştir.

Erlenmayer	Eklenen metal	Gaz çıkışı var mı?
I	Cu	-
II	Pb	+
III	Fe	+
IV	Ag	-
V	Mg	+

Buna göre aşağıdaki ifadelerden hangisine ulaşılır?

- A) Bakır, gümüş gibi metaller HCl ile tepkime vermemesine rağmen cam asidi ile tepkimeye girebilir.
 B) Kurşun gibi amfoter metaller yalnızca derişik asitlerle tepkime verirler.
 C) Magnezyum, demir gibi aktifliği yüksek olan metaller bazlarla tepkime verirler.
 D) Mg, Fe ve Pb metalleri Cu ve Ag metallerinden daha aktiftir.
 E) Aktif olan metaller baş grup elementleridir.
13. Tabloda X, Y ve Z maddelerine ait bazı bilgiler verilmiştir.

	Erime noktası (°C)	Kaynama noktası (°C)	Elektrik iletkenliği
X	290	732	Katı hâlde iletmez, sıvı hâlde iletir
Y	660	2470	Katı ve sıvı hâlde iletir
Z	44	280	Katı ve sıvı hâlde iletmez

Buna göre X, Y ve Z maddelerinin içerdiği etkileşim türleri aşağıdakilerden hangisi olabilir?

- | X | Y | Z |
|-------------|----------|----------|
| A) Metalik | Metalik | Kovalent |
| B) İyonik | Kovalent | Metalik |
| C) Kovalent | İyonik | Metalik |
| D) Metalik | Kovalent | İyonik |
| E) İyonik | Metalik | Kovalent |

14. Öğrenciler, ısının sodyum bikarbonat (NaHCO_3) üzerindeki etkisini araştırmak için aşağıdaki deneyi yapmışlardır.

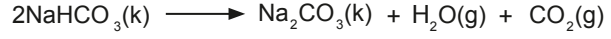
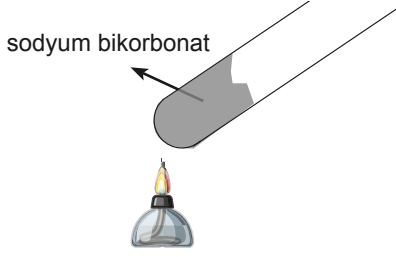

1 g sodyum bikarbonat ile deneyi başlatmışlar ve 1 dakika arayla deney tüpündeki katının kütleini ölçerek sonucu tabloya kaydetmişlerdir.

Zaman (dk)	1	2	3	4	5
Katı kütlesi (g)	0,89	0,78	0,69	0,63	0,63

Buna göre,

- I. Tepkime endotermiktir.
- II. Zamanla kütleinin azalmasının nedeni meydana gelen gaz çıkışıdır.
- III. 4. dakikada sodyum bikarbonatın tamamı ayrılmıştır.

yargılarından hangileri doğrudur?

(H:1 g/mol, C:12 g/mol, O:16 g/mol, Na:23 g/mol)

- A) Yalnız I B) Yalnız II C) I ve II D) II ve III E) I, II ve III

15. Bir gözlemci, ayçiçeği bitkisini 24 saat boyunca gözlemleyerek aşağıdaki sonuçlara ulaşmıştır.

- Ayçiçeği bitkisi gün boyu güneşe bakmaktadır.
- Ayçiçeği bitkisinin taç yapraklarında, gün sonuna doğru açılma gözlenmiştir.
- Sabah ve akşam tartıldığında ayçiçeği bitkisinin ağırlaştığı tespit edilmiştir.

Gözlem sonuçları dikkate alındığında canlıların ortak özelliklerinden hangisine doğrudan ulaşamaz?

- A) Organizasyon B) Beslenme C) Büyüme
D) Hareket E) Uyarılara tepki verme

16. Plazmoliz, hücrenin kendinden daha yoğun bir ortama konulduğunda su kaybederek büzülmesi olayıdır. Örneğin; Bir kaba alınan vişnelerin üzerine şeker konulup bir süre bekletildikten sonra vişnelerin su kaybedip büzülerek küçüldüğü gözlenir.

Buna göre;

- I. kayısının kurutulması,
- II. kuru üzümünden hoşaf yapılması,
- III. kuru fasulyenin suda bekletilmesi

durumlarından hangileri plazmolize örnek olarak verilebilir?

- A) Yalnız I B) Yalnız II C) Yalnız III D) I ve II E) I, II ve III

17. Farklı tepkimeler ve tepkimede görevli enzimler verilmiştir.

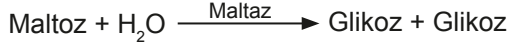
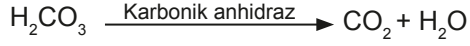
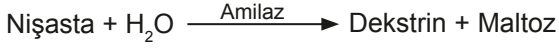
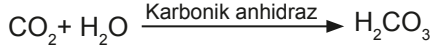
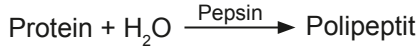

Buna göre,

- I. Maltaz enzimi, maltozun yapısındaki farklı monosakkaritlerin açığa çıkmasını sağlar.
- II. Karbonik anhidraz enzimi, tersinir bir tepkimeyi katalizler.
- III. Bazı enzimlerin yapısında peptit bağlarına rastlanır.

İfadelerinden hangileri yanlıştır?

- A) Yalnız I B) I ve II C) I ve III D) II ve III E) I, II ve III

18. Bir ziraat mühendisi, meyve bahçelerinden istediği verimi alamadığı için aşılama yöntemini denemeye karar verir. Bu yöntemle elma ağaçlarının üzerine başka bir bitkinin tomurcuklarını yerleştirir. Bir süre sonra aşısı tutan tomurcukların sağlıklı bir şekilde çiçeklendiğini gözlemler. Aşılama tekniği tarımla uğraşanların sıklıkla başvurduğu bir yöntemdir. Bu yöntemle daha verimli ve kaliteli ürün elde etmek amaçlanmaktadır.

Aşılama yöntemiyle yetiştirilen bitki ile ilgili aşağıdaki ifadelerden hangisi yanlıştır?

- A) Verimli özellikler tek bir bitkide toplanmış olur.
- B) Bitkide tohum ve döllenmeye gerek yoktur.
- C) Kullanılacak bitkilerin aynı tür olması gerekmez.
- D) Transfer edilen tomurcuk, elma ağacına kalıtsal bilgilerini aktarır.
- E) Elma ağacı üzerinde iki farklı genetik yapı bulunur.

19. Soyağacında taralı bireyler X'e bağlı renk körlüğü hastalığını fenotipinde gösterirler.

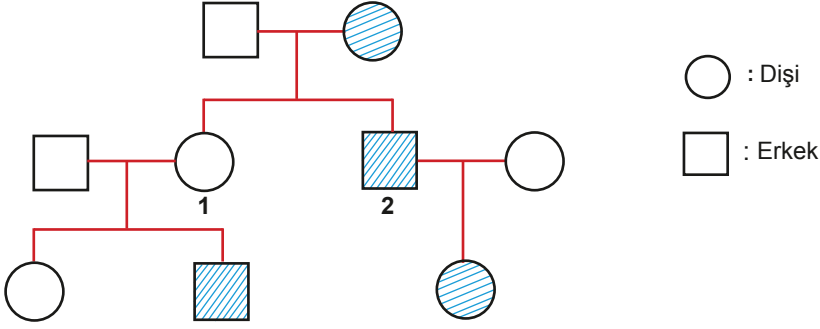

Buna göre 1 ve 2 numaralı bireylerin genotipi aşağıdakilerden hangisinde doğru verilmiştir?

- | <u>1</u> | <u>2</u> |
|--------------------|----------|
| A) $X^R X^r X^R Y$ | |
| B) $X^R X^R$ | $X^R Y$ |
| C) $X^R X^r$ | $X^r Y$ |
| D) $X^r X^r X^r Y$ | |
| E) $X^r X^r X^R Y$ | |

20. Besin piramidinde ekolojik denge hâlinde olan canlılar gösterilmiştir.

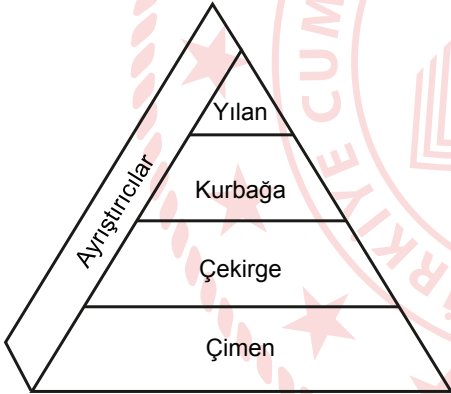

Kurbağaların yaşadığı göle bir süre sonra zehirli atıklar akmaya başlamıştır.

Zehirli atıklar göle akmaya başladığından itibaren,

- I. Ortamdaki üretici sayısı azalır.
- II. Çekirge sayısı bu piramitte olumlu etkilenen tek canlı grubudur.
- III. Kurbağaların azalması yılan sayısının azalmasına neden olur.

ifadelerinden hangileri doğru olur?

- A) Yalnız I B) Yalnız II C) I ve II D) II ve III E) I, II ve III

TEST BİTTİ.

CEVAPLARINIZI KONTROL EDİNİZ.

CEVAP ANAHTARI

TÜRKÇE TESTİ

1. A	2. C	3. B	4. A	5. E	6. D	7. B	8. A	9. D	10. B
11. E	12. C	13. E	14. D	15. E	16. A	17. A	18. B	19. E	20. D
21. C	22. A	23. C	24. E	25. D	26. A	27. A	28. D	29. C	30. D
31. C	32. D	33. A	34. A	35. E	36. E	37. D	38. C	39. D	40. D

SOSYAL BİLİMLER TESTİ

1. D	2. B	3. E	4. D	5. B	6. D	7. E	8. C	9. E	10. A
11. C	12. D	13. A	14. E	15. D	16. D	17. B	18. A	19. E	20. E
21. C	22. C	23. B	24. C	25. A					

TEMEL MATEMATİK TESTİ

1. E	2. B	3. B	4. C	5. C	6. C	7. B	8. E	9. A	10. C
11. D	12. B	13. D	14. B	15. C	16. B	17. C	18. D	19. B	20. C
21. C	22. B	23. B	24. B	25. E	26. A	27. D	28. D	29. C	30. A

FEN BİLİMLERİ TESTİ

1. E	2. E	3. A	4. A	5. A	6. C	7. B	8. E	9. A	10. C
11. C	12. D	13. E	14. E	15. A	16. A	17. C	18. D	19. C	20. E