



T.C.  
MİLLÎ EĞİTİM BAKANLIĞI  
ÖLÇME, DEĞERLENDİRME VE SINAV HİZMETLERİ GENEL MÜDÜRLÜĞÜ

## 8. Sınıf Öğrencileri İçin Çalışma Soruları

(Bu kitapçık Düzce İl Milli Eğitim Müdürlüğü  
Ölçme Değerlendirme Merkezi tarafından hazırlanmıştır.)

- Bu kitapçıkta 8. sınıf düzeyi I. dönem konularını kapsayan sorular bulunmaktadır.
  - Türkçe : 49 soru
  - Matematik : 22 soru
  - Fen Bilimleri : 10 soru
  - T. C. İnkılap Tarihi ve Atatürkçülük : 33 soru
  - Din Kültürü ve Ahlak Bilgisi : 22 soru
  - İngilizce : 25 soru



# TÜRKÇE TESTİ

Bu testte 49 Türkçe sorusu bulunmaktadır.

1. Öğretmen ki muallimdir, öğretmekten öte eğitmektir işi, talimdir. Şekil verir yoğurur. Salt bilgi değil, tavır da öğretir. Öğrenci ki talebedir, öğrenmeyi talep eder hep; satır satır, harf harf, cilt cilt bilgi ister. Daha çok ister, daha çok araştırır. Yitik malını arar gibi...

**Bu metinle ilgili aşağıdakilerden hangisi söylenemez?**

- A) Anlamı kuvvetlendirmek için ikilemelerden yararlanılmıştır.  
B) Bazı kelimeler eş anlamlıları ile birlikte kullanılmıştır.  
C) Düşünceyi geliştirmek için tanık gösterme yoluna gidilmiştir.  
D) Benzetmeye yer verilmiştir.

2.

	Anlam	Kullanım
I	Bir şeyin yönünü değiştirmek:	Nefes nefese konuşan anneme başını çevirmeden cevap verdi.
II	Döndürerek hareket ettirmek:	Resimleri albüme yapıştırırken kocası da radyonun düğmesini çevirdi.
III	Yönetmek, idare etmek:	Eteği belinde, bütün evi o çeviriyor.
IV	Geri göndermek:	Romanlar, hikayeler yazar;yahut Fransızcadan çevirmiş.

**Bu tabloda numaralanmış yerlerin hangisinde “çevirmek” sözcüğünün anlamıyla kullanımı uyusmamaktadır?**

- A) I  
B) II  
C) III  
D) IV

3. **Aşağıdakilerin hangisinde verilen deyim, cümlenin anlamına uygun kullanılmamıştır?**

- A) “İpe un sermek”  
İşini her zaman büyük bir hevesle yapar,  
ipe un sermesini iyi bildirdi.  
B) “Göz kulak olmak”  
Yolda ona göz kulak ol da başına bir şey gelmesin.  
C) “Göz ardı etmek”  
Göz ardı ettiğimiz küçük meseleler, zamanla büyüyerek karşımıza çıkıyor.  
D) “Kabak tadı vermek”  
Senin bu konuşmaların da artık kabak tadı vermeye başladı.

4. Benzetme: Özellik yönüyle zayıf olan varlığın kuvvetli varlığa benzetilmesi sanatıdır.  
Abartma: Bir şeyin özelliklerini, bir olayı veya durumu olduğundan daha büyük veya daha küçük gösterme sanatıdır.  
Konuşurma: İnsan dışındaki varlıkları konuşurma, onların ağzından söz söyleme sanatıdır.

**Aşağıdaki dizelerin hangisinde açıklaması verilen söz sanatlarından herhangi biri kullanılmamıştır?**

A) Ah bu türküler

Türkülerimiz

Ana sütü gibi candan

Ana sütü gibi temiz

B) Bir gün doludizgin boşanan atlarımızla

Yerden yedi kat Arş'a kanatlandık o hızla

C) Bütün kusurumu toprak gizliyor.

Merhem çalıp yaralarım düzlüyor.

Kolun açmış yollarım gözlüyor.

Benim sadık yârim kara topraktır

D) Benim adım dertli dolap

Suyum akar yalap yalap

Böyle emreylemiş Çalap (Tanrı)

Derdim vardır inilerim.

5. Zarf-fiiller, fiil kök ya da gövdelerine "-ıp, -arak, -madan, -dıkça, -ken, -alı" vb. eklerin getirilmesiyle oluşur. Bu sözcükler içinde bulunduğu cümleye zaman veya durum anlamı kazandırır.

**Bu bilgiye göre aşağıdakilerin hangisinde zarf-fiil, kullanıldığı cümleye farklı bir anlam kazandırmıştır?**

A) Müziğin sesi birden yükselince küçük kedi uykusundan sıçradı.

B) Yere düşen çocuk hiçbir şey olmamış gibi koşarak uzaklaştı.

C) Elif dışarıdan gelir gelmez beni arasın.

D) Ben ders çalışırken sen dışarıda arkadaşlarınla oynuyordun.

6. Dilimizde yeni kelimeler daha çok türetme yoluyla yapılmaktadır. Kelime kökleri isim veya fiil olduğuna göre, türetme ekleri de isme ilave edilenler ve fiile getirilenler olmak üzere iki büyük bölüme ayrılırlar. Sonra bunlar, meydana getirdikleri kelimenin isim ya da fiil oluşlarına göre de ikiye bölünürler. Böylece kelime yapma ekleri isimden isim yapan ekler, isimden fiil yapan ekler, fiilden isim yapan ekler, fiilden fiil yapan ekler olmak üzere dört bölüm oluştururlar. Dilimizde bütün bu ekler, kelime sonuna getirilir.

**Bu metnin anlatım biçimiyle ilgili aşağıdaki açıklamalardan hangisi doğrudur?**

- A) Görme, dokunma, işitme, tatma ve koklama duyularımız aracılığıyla varlıkların niteliklerini, bu varlıkların duyularımız üzerinde uyandırdıkları izlenimleri belirttiği için betimlemedir.  
B) Herhangi bir konu hakkında bilgiler vermek, bir şeyler öğretmek amacına yönelik olduğundan açıklamadır.  
C) Bir durumdan başka bir duruma geçişi, hareketli bir yaşam kesitini bir olaya bağlı olarak anlattığı için öykülemedir.  
D) Bir görüşe karşı çıkmak ve okuyucunun düşüncesini değiştirmek amacıyla yazıldığından tartışmadır.

7. (I) Bir çocuğun hayal gücünü beslemenin ve harekete geçirmenin en güzel yolu, ona büyükler için imkansız gibi görünen soruları sormaktan geçer. (II) Henüz küçük yaşta kalıplara hapsolmeyen ve kendi zihin serbestliği içinde düşünen çocuklar, biz büyüklerin hayal edemeyeceği cevaplar verebilirler. (III) Bu yüzden de küçük çocukların sorularının biz büyükleri şaşırtması normaldir. (IV) İşte okul öncesi dönemdeki çocuklara seslenen bu kitap da böyle bir sorunun etrafında şekillenerek ilerliyor.

**Bu metnin ana fikri numaralanmış cümlelerin hangisinde yer almaktadır?**

- A) I B) II C) III D) IV

8. 1 Mart 1921 tarihinde Türkiye ile Afganistan arasında imzalanan dostluk anlaşmasına göre Türkiye Afganistan'ın bağımsızlığını tanımış ve taraflar Doğu uluslarının bağımsızlığını onaylamıştır. Ayrıca taraflardan birine emperyalist güçlerce yapılacak saldırıya karşı ortak tepki verileceği, taraflardan birine düşman olan devletlerle anlaşma imzalanmayacağı ve herhangi bir devletle anlaşma yapmadan önce tarafların birbirlerine bilgi vereceği vurgulanmıştır.

**Bu metnin konusu aşağıdakilerden hangisidir?**

- A) Türkiye'nin Afganistan'ın bağımsızlığını tanınması  
B) Türkiye'nin Afganistan'ı emperyalist güçlere karşı koruması  
C) Taraflardan birine düşman olan devletle anlaşma imzalanmaması  
D) Türkiye ve Afganistan arasında imzalanan dostluk anlaşması kararları

9. Her çocuk aslında doğuştan bir bilim insanıdır. Yaşadığı çevreye büyük bir merakla ve keşfetme arzusuyla bakar. İlk adımlar, ilk sözcükler, ilk sorular evreni anlamaya çalışan bu kâşifin ilk serüvenidir. Bir çocuğun gözünden baktığınızda evrenin ne kadar muhteşem ve bilinmezliklerle dolu olduğunu anlarsınız. Hepimiz dünyaya bir zamanlar aynı gözlerle baktık. Yıldızların ne kadar uzak, okyanusların ne kadar derin olduğunu ve uzak dünyalarda bizim gibi canlılar olup olmadığını düşündük. Büyüyünce kimimiz soru sormayı bıraktık, kimimiz ise içimizdeki meraklı çocuğu hiç kaybetmedik.

**Bu metinden çıkarılabilecek en kapsamlı yargı aşağıdakilerden hangisidir?**

- A) Her çocuk doğuştan bir kâşiftir ancak kimi büyüdükçe bu özelliğini kaybeder.  
B) Çocuğun her sorusuna cevap verilmeli, soru sormasının önü açılmalıdır.  
C) Çocuklar dünyanın bilinmezliklerle dolu olduğunu bilir.  
D) Soru sorma özelliğini kaybetmeyenler geleceğin bilim insanı olmaya adaydır

10. Eskiler, "Hoca merhum..." cümlesiyle sohbe başladıklarında dinleyenlerin en genci dahi "Hoca da kim?" diye düşünmezdi. Herkes bilirdi ki adı zikredilen şahıs, Nasreddin Hoca'dır. Hoca, insanlar, gülsün diye fıkra anlatmamıştır. Kaldı ki o devirlerde "fıkra" değil "latife" denirdi. Millî dağarcığımızdaki gülünen sözler şaka, fıkra, latifedir. "Latife, latif gerek" diye de bir ihtar cümlemiz vardı.

**Bu metinden aşağıdakilerden hangisi çıkarılamaz?**

- A) "Hoca merhum" denildiğinde akla ilk gelen Nasrettin Hoca'dır.  
B) Hoca'nın fıkra anlatmaktaki amacı insanların dönemin sorunlarını düşünmeleridir.  
C) O dönemde "fıkra" yerine "latife" denmektedir.  
D) Söz varlığımızda gülünen sözler anlamına gelen birden fazla kelime bulunmaktadır.

11. Meyve ve sebzelerin bozulmasına bazı bakteriler neden olur. Bakteriler, bu gıdaların içerdiği suyu kullandığı için onların üzerinde kolaylıkla gelişip çoğalabilir. Bu durumda meyve, sebzelerin içeriğinde ve görünüşünde birtakım değişikliklere yol açacak bozulmalara neden olur. Ancak meyve ve sebzeler kurutulursa bozulmalarının önüne geçilebilir. Çünkü kurutulan meyve ve sebzelerin su miktarı önemli ölçüde azalır. Bakteriler de yeterince su bulamazsa gelişemez.

**Bu metinden aşağıdakilerden hangisi çıkarılamaz?**

- A) Bakteriler meyve ve sebze içinde bulunan suyu tüketip çoğalırlar  
B) Meyve ve sebzeler kurutulduğunda bakteri oluşumu en aza indirilebilir  
C) Kuru gıda içinde su az olduğundan bakteriler yeterince gelişemez.  
D) Meyve ve sebzelerin bozulmasının en önemli sebebi kurutulmamasıdır

12. Aşağıdaki parçalardan hangisi farklı bir kişi ağzıyla anlatılmıştır?

- A) Ablam da benim gibi ince düşünceli bir kızdı. Her şeyi detaylıca düşünür, ona göre plan yapardı. Annemle babam huyumun ona çok benzediğini söylerdi.
- B) Emekli olduktan sonra evini çocuklarına bırakıp doğduğu ama o günden beri hiç uğramadığı köyüne yerleşti. Yıllarca büyük şehrin gürültüsünden, kalabalığından bunalmış ancak çocukların okulu, düşünleri derken kendine fırsat ayırıp da emekli olmayı bir türlü düşünmemişti. Eşini de kaybetmişti geçen yıl. Artık onun için kendi kendine kalma ve toprağa tutunma zamanıydı.
- C) Çanakkale’de rehberimiz yaşlı bir adamdı. Ancak yaşına rağmen bu toprakların ruhunu sanki bir çocuk heyecanı ile şiirlerle bize anlatıyordu. Gördüğümüz, adım attığımız her yerde ilgili o kadar güzel ve gurur verici olaylar anlattı ki orada askerlerimizin yanı başında hissettim kendimi.
- D) Akşam olmadan köye varmıştık. Hava tertemizdi. Yemeği bahçede yemek istemiştik. Anneannemin köy ekmeği yaptığını bildiği için daha da heyecanlıydım. Gün batımı da öyle güzeldi ki hep birlikte hem yemek yedik hem de çayımızla güneşin kayboluşunu izledik.

13. Dinozor, çok eski çağlarda yaşamış, kertenkeleye benzeyen büyük sürüngenlere verilen addır. İnsanlar fillerin çok büyük olduğunu düşünebilir ama öyle dinozorlar vardı ki fillerden de büyüktü. Bazı otobur dinozor türleri 30 metre uzunlukta, 15 metre yükseklikte ve yaklaşık 80 ton ağırlıkta olabiliyordu. Bu özellikleriyle dinozorlar, yürüyen apartmanlar gibiydi. Bilim adamları bu ölçüleri, araştırmaları sonucunda buldukları dinozor kemiklerine bakarak tahmin edebiliyorlar. Söz gelimi ABD’de bir çölde bulunan dinozorun omuz kemiği 2,5 metre, boyun kemiği ise 1,4 metreydi.

**Bu metinde aşağıdakilerden hangisine değinilmemiştir?**

- A) Bazı dinozorların fillerden daha büyük olduğuna
- B) Boylarının bulunan kemiklere bakılarak tahmin edildiğine
- C) İlk dinozor kalıntısının ABD’de bulunduğuna
- D) Kertenkeleye benzeyen büyük sürüngenlere verilen adın ne olduğuna

14. I. Metin: Kuş Cenneti Millî Parkı, Balıkesir’deki Manyas Kuş Gölü’nün kuzeydoğusunda yer alır. Bandırma- Balıkesir kara yolunun 15. kilometresinden güneye ayrılan 3 kilometrelik bir yolla Kuş Cenneti’ne ulaşılır. Buraya “Kuş Cenneti” adını veren kişi, burayı keşfeden araştırmacı Curt Kosswing’dir. Bu park küçük karabatak, tepeli pelikan, küçük akbalıçıl gibi kuş türlerinin önemli bir üreme alanı olarak da bilinir.

II. Metin: Hortumlar, fırtına bulutlarının çekirdek adı verilen iç bölümlerinde oluşur. Karadan bulutlara doğru yükselen sıcak hava akımları tarafından beslenir. Bu hava akımları kendi çevresinde dönmeye başlar ve çapı 1,5 km’yi bulan bir huni şeklini alır. Bu huni, önüne çıkan canlı ve cansız varlıkları içine alarak gökyüzüne doğru çeker. Bu doğa olayı, son zamanlarda sık görülmektedir. ABD, Rusya ve Doğu Asya en çok karşılaşılan bölgelerden bazılarıdır.

**Bu metinlerde göre aşağıdakilerden hangisi ortak değildir?**

- A) Bilgi vermek amacıyla yazılmıştır.
- B) Yere ve kavrama ismini veren kişiler belirtilmiştir.
- C) Düşünceyi geliştirmek için sayısal verilerden yararlanılmıştır.
- D) Konu ile ilgili örnekler verilmiştir.

15. Anadolu kilimlerinde renkler, oldum olası, çeşitli bitki kökleri, yapraklar ya da tohumlar kaynatılarak elde edilir. Kırmızı renk, kızılçam kabuğundan; sarı, safran ve sütleğenden; kahverengi mazi, meşe ve ceviz yaprağından; yeşil, naneden; siyah ise sumaktan çıkarılır. Bu bitkiler, eskiden köy ve kasabaların yanı başında, "boyalık" denen bir yerde yetiştirilir, boyaların tümü buradaki bitkilerden yapılırdı.

**Bu metinden aşağıdaki yargılardan hangisi çıkarılamaz?**

- A) Anadolu kilimleri rengini bitkilerden almaktadır.  
B) Sarı rengi vermek için safran kullanılmıştır .  
C) Anadolu kilimleri günümüzde kimyasal boyalar ile renklendirilmektedir.  
D) Renk vermesi için kullanılan bitkilerin yeri ayrı bir isimle ifade edilir.

16. Asık suratlı insanlardan hoşlanır mısınız desem tabii bana gülersiniz. Zaten ben de biraz gülmeniz için söze böyle başladım. Güler yüze ve gülmeye dair olan bu konuşmayı asık suratla dinlemenizi istemem tabii. Konuşurken söze başladığınız sırada karşınızdakinin kaşlarını çattığını, asık bir suratla sizi dinlediğini görürseniz konuşmak hevesiniz kırılır. Lafı kısa kesip bu tatsız sohbeti bir an önce bitirmeye bakarsınız. Bir de karşınızdakinin sizi güler yüzle dinlediğini, hatta araya biraz da tatlı söz karıştırarak sohbeti renk verdiğini göreceksiniz olsanız konuştuğunuz kişiye yaklaşmanız gelir.

**Bu metnin türü ile ilgili aşağıdaki açıklamalardan hangisi doğrudur?**

- A) Herhangi bir konuda duygu, düşünce ve görüşleri paylaşmak amacıyla kesin hükümlere varmadan samimi bir üslupla yazıldığı için denemedir.  
B) Belirli bir konuda, bir görüşü, bir düşünceyi savunmak ve kanıtlamak için yazıldığı için makedir.  
C) Bir konudaki duygu ve düşünceler karşılıklı konuşma havası içinde verildiğinden söyleşidir.  
D) Günlük olaylara ya da ülke ve toplum sorunlarına ait her hangi bir konu üzerinde kişisel görüş ve düşünceler, akıcı bir dille anlatıldığından fıkırdır.

17. Portre resim; belli bir kimsenin yüz ve baş karakterini gösteren resimlere denir. Baş, göğüs ve hatta dize kadar yapılabilir. Portre resim yaparken modelin duruşu ve ışık çok önemlidir.

Figür resim, insan ve hayvanları konu alan resimlere denir. Figür deyimi genellikle bütün vücudu gösteren resimlerde kullanılır. Bu tür çalışmalara, hareket etmeyen modellerden başlamak yerinde olur. Hareket halindeki figürleri çizmek güç olduğu için önce kroki şeklinde çizilip sonra resim üzerinde çalışmalar yapılmalıdır.

Bina içini gösteren resimlere "enteriyör resim" denir. Konular oda içi, koridor ya da tarihî eserlerin iç kısımlarından olabilir. Enteriyör resim çalışmalarından, bina içi perspektifi öğrenmede, tarihi eserleri tanıtmada, sahne ve ev dekorasyonu hazırlamada çok yararlanır.

**Aşağıdakilerden hangisi açıklaması verilen resim türlerinden herhangi birine örnek olamaz?**

A)



B)



C)



D)





18. Sabır; acı, yoksulluk, haksızlık vb. üzücü durumlar karşısında ses çıkarmadan onların geçmesini bekleme erdemidir. Üstesinden gelinmez gibi görünen en çetin işler karşısında istikametini bozmadan günlerce, aylarca, yıllarca çalışabilme gücüne sahip olmaktır. Direnç gösteremeyenlerin bir köşeye çekildiği anda kişinin, iradesini ve gücünü toplayıp yeniden hamle yapabilme gücünü kendinde bulmasıdır.

**Bu metinde,**

- I. Tanımlama
- II. Karşılaştırma
- III. Tanık gösterme

**yollarından hangilerine başvurulmuştur?**

- A) I ve II                      B) I ve III                      C) II ve III                      D) I, II ve III

19. • Zeynep Hanım bugünkü toplantıya katılmayacağını bildirdi.  
• Köprü tamamlandığında Çanakkale Boğazı'nın gerdanlığı olacak.  
• Birçoğumuz iş yönetiminde onu örnek alırdık.

**Aşağıdaki yazım kurallarından hangisinin bu cümlelerde örneği yoktur?**

- A) Yer adlarında ilk isimden sonra gelen ve deniz, göl, dağ vb. tür bildiren ikinci isimler büyük harfle başlar.  
B) Kişi adlarından önce ve sonra gelen unvanlar, saygı sözleri, rütbe adları ve lakaplar büyük harfle başlar.  
C) Yer, millet ve kişi adlarıyla kurulan birleşik kelimelerde sadece özel adlar büyük harfle başlar.  
D) Özel adlar yerine kullanılan "o" zamiri cümle içinde büyük harfle yazılmaz.

20. • Havanın ağırlığı hepimizin ruh hâlini etkilemişti.  
• Yeğenimin kişiliğine yirmili yaşlarda bir ağırlık geldi.  
• Yemekten sonra üzerine ağırlık çöktü.  
• Sporcumuzun koparmada kaldırdığı ağırlık 120 kiloydu.  
• Bütün şirketin ağırlığı omuzlarındaydı.

**"Ağırlık" sözcüğü bu cümlelerde kaç farklı anlamda kullanılmıştır?**

- A) 2                      B) 3                      C) 4                      D) 5

21. "Biz olanca gücümüzle çalışırken senin bu düşüncelerin pişmiş aşı su katıyor. " cümlesine altı çizili deyimimin kattığı anlam aşağıdakilerin hangisinde vardır?

- A) Kurulda alınan kararlar tüm düzenimizi bozdu.
- B) Sorumlu olduğu işi tamamlaması biraz zaman aldı.
- C) Tam kapıdan çıkacakken telefonum çalmasını mı?
- D) Dayanışma ruhu kaybolursa işin verimi düşer.

22. Gözleri kamaştırıran sonsuz mavilikteki gökyüzü, alabildiğine açıktı. Dermansız eylül güneşi, camlara düşüyordu. Akasya ağaçları ve çiçek kümeleri arasında bekleyen sevimli çocuklar, bahçenin birer parçası gibi duruyorlardı. Akasyaların yaprakları ne de güzel sararmıştı.

**Bu metinle ilgili aşağıdakilerden hangisi söylenemez?**

- A) Kişileştirme vardır.
- B) Neden-sonuç ilgisi kurulmuştur.
- C) Betimleme yapılmıştır.
- D) Duygu belirten ifadeler yer verilmiştir.

23. Bir sanatçı, gözlemlerini olduğu gibi yansıtmamalı, onları kendi yorumuyla âdeta yeniden kuralıdır.

**Böyle düşünen bir kişinin,**

- I. Bazen tozdan bembeyaz olmuş, üstüne sepetlerle denkle sarılmış bir kamyon görünüyor; bir bataklıkta dizlerini kaldırıp indirerek yürüyen bir insan gibi ileri sallanarak ağır ağır ilerliyor.
- II. İki mızrak boyu yükselen güneş, tarlaları hâlâ örten karların üzerinde pırıltılarla ve göz kamaştırarak yanıyor fakat yoldaki çamurlu su birikintilerine vurunca solgun bir papatya rengini alıyordu.
- III. İstasyon binası ile raylar arasında kalan yerde -heybelerin üstünde- oturan iki ırgat, trenin geldiğini görünce ayağa kalktı.

**metinlerden hangilerini beğenmesi beklenir?**

- A) I ve II
- B) I ve III
- C) II ve III
- D) I, II ve III

24. Akşam oldu mu bir kamyon  
Bütün dostları alır gider  
Bir başına kor  
Seni ovanın ortasında  
Sonra birden kuru  
Kupkuru bir rüzgâr eser  
Sevdanla, özleminle, geçmişinle  
Artık baş başasın

**Bu dizelere hâkim olan duygu aşağıdakilerden hangisidir?**

- A) Yalnızlık                      B) Mutluluk                      C) Suçluluk                      D) Hayranlık

25. Güneş gibi parlayan güzel kaşağının dişlerine baktım. Çok keskindi. Köreltmek için onu taşlara sürtmeye başladım. Dişleri biraz köreldi. Atlara tekrar sürdüm kaşağıyı. Atların hiçbiri durmuyordu yine. Kızdım, öfkemi sanki kaşağıdan çıkarmak istedim. Ahırın on adım ilerisindeki çeşmeye koştum. Kaşağıyı yalağın taşına koydum. Yerden kaldırılabileceğim en ağır taşı bularak kaşağıya hızlı hızlı vurmaya başladım.

**Bu metinde aşağıdaki hikâye unsurlarından hangisi belirgin değildir?**

- A) Zaman                      B) Yer                      C) Olay                      D) Şahıs

26. Ortaokul sıralarıdaydım. Bundan elli sene öncesi... Türkçe öğretmenimden "Yarının bir yazarı olacaksın." övgüsünü duymanın coşkusuyla mı yoksa içimden gelen bir itilişle mi bilmem, her fırsatta Babıali yokuşuna atardım kendimi. Bir aşağı iner, sonra bir daha tırmanırdım yokuşu. Caddede dolaşanların benim bir yazar olacağımı anlamalarını, bana ilgi göstermelerini isterdim. Yayınevlerini gezerdim, vitrinlerdeki kitaplara uzun uzun bakardım. Birçok kitap alırdım.

**Bu parçanın yazarıyla ilgili,**

- I. Küçük yaşta yazarlık yeteneğinin farkına varıldığı  
II. Çok sayıda eser kaleme aldığı  
III. Utangaç bir kişiliğe sahip olduğu

**yargılarından hangileri çıkarılabilir?**

- A) Yalnız I                      B) Yalnız II  
C) I ve III                      D) II ve III

27. • Cumhuriyet Dönemi yazarlarından Tarık Buğra; başta romanları, özellikle “Küçük Ağa” gibi tarihî romanları ile tanınsa da öykü, deneme, tiyatro ve gezi yazısı sahalarında da başarılı örnekler vermiştir.
- Pek çok türde eser vermiş usta yazar Reşat Nuri Güntekin, temiz ve samimi diliyle Türk okuyucusunu kendisine bağlamayı bilmiştir. 1922’de yayımladığı “Çalıkuşu” adlı eseri, bir şaheser olarak edebiyatımıza damgasını vurmuştur.

**Bu metinlerde tanıtılan yazarların ortak yönü aşağıdakilerden hangisidir?**

- A) Yapıtlarında tarihsel konuları işlemeleri  
B) Farklı türde eserler kaleme almaları  
C) Sade, anlaşılır bir dil kullanmaları  
D) Aynı sanat anlayışına bağlı olmaları

28. “Güneş öylesine parlaktı ki yürürken gözlerimi kısmak zorunda kalıyordum.” **cümlesindeki anlam ilişkisi aşağıdakilerin hangisinde vardır?**

- A) Yürürken kadınların biri kayboldu ve biraz sonra tekrar ortaya çıktı.  
B) Ormandaki karınca yuvasında neredeyse iki santim büyüklüğünde karıncalar vardı.  
C) O an arkadaşlarımdan hepsinin bana garip garip baktığını hissettim.  
D) Sanayi atıkları bölgedeki hayvanların yaşamını etkilediğinden çevreciler sık sık eylem yapıyordu.

29. Bir yazar hemencecik yazıveren kişi olmamalı. Çok durmalı yazılarının üzerinde, onları çok incelemeli. Boileau “Ara sıra ekleyin ama çoğunlukla silin.” der.

**Bu metinde kullanılan düşünceyi geliştirme yolu aşağıdakilerden hangisidir?**

- A) Benzetme  
B) Örneklendirme  
C) Karşılaştırma  
D) Tanık Gösterme

30. Aşağıdaki seçeneklerin hangisinde virgül farklı bir amaçla kullanılmıştır?

- A) Yürüdüm, yürüdün, yürüdük ama ulaşamadık.
- B) Gecenin karanlığında yola çıktı, çok korkuyordu.
- C) Bastığın yerleri toprak diyerek geçme, tanı!
- D) Akşam, yine akşam, yine akşam.

31. "Türk milleti her zaman mazlumlara kucak açar."

**Bu cümlelerin ögeleri aşağıdakilerin hangisinde doğru sıralanmıştır?**

- A) Özne - yer tamlayıcısı - belirtisiz nesne - yüklem
- B) Özne - zarf tamlayıcısı - yüklem
- C) Özne - zarf tamlayıcısı - yer tamlayıcısı - yüklem
- D) Belirtisiz nesne - zarf tamlayıcısı - yer tamlayıcısı - yüklem

32. Sosyal hayatta kahvenin yeri çok önemlidir. Sözlü kültürde kahveyle ilgili yer edinmiş olan çeşitli kullanımlar şöyledir:

- Kahvesi içilmek (sözü kesilmek): Evlenme için bir başlangıç olarak, "kahvesi içilmek" anlam itibarıyla nişan töreninden bir hafta önceye kadar söz kesilmesini belirten bir deyimdir.
- Acı kahve: Şekersiz olarak yapılan kahvedir. Tevazu ifadesi olarak "içeri buyur, bir acı kahvemizi iç" gibi çok söylenir.
- Dudak payı: Dolu bir fincan veya bardakta, dudağın değeceği kadar bırakılan boş yer.
- Kahve parası: İkram ya da bahşiş olarak verilirken "al bir kahve iç" denilerek verilen paradır ki az miktarda olan bahşiştir.
- Kalk git kahvesi: Nişan töreninde ya da eskiden sıra gezmelerinde son ikram olarak verilen kahveye denir.
- Okkalı: Ağır ateşte, mangalda, kahvesi ve köpüğü bol olarak pişirilen kahvedir.
- Sabah kahvesi: Sabahleyin içilen kahve.
- Yandan çarklı: Acı kahvenin, fincanın yanında kesme şeker ya da lokum bulundurulmasıdır.
- Yorgunluk kahvesi: İş yapan ya da yoldan gelene ikram edilen kahvedir.

**Bu parçada kahve ile ilgili aşağıdaki yargılardan hangisi vurgulanmıştır?**

- A) Kahve halk hekimliğinde, baş ağrılarında ve öksürükte de kullanılır.
- B) Eskiden çocukların kahve içmesi ayıp sayıldığı için sadece yetişkinler içermiş.
- C) Toplumsal olaylar kahvenin deyim olarak dilimize yerleşmesinde etkili olmuştur.
- D) Günümüzde kahvenin tahtı çay tarafından sarsılmıştır.

33. Aşağıdaki cümlelerin hangisinde isim-fiil, sıfat-fiil ve zarf-fiil birlikte kullanılmıştır?

- A) Onun gittikçe yükselen başarı grafiğini görmek hepimizi mutlu ediyordu.
- B) Peyami Safa'nın romanlarını okuduğumda henüz çocuk yaşlarındaydım.
- C) Dün gece aniden çıkan rüzgâr evlerin çatısını uçurdu.
- D) Son zamanlarda olup bitenleri düşündükçe inanamıyorum.

34. Aşağıdaki cümlelerin hangisinde tüm fiilimsi çeşitlerine yer verilmiştir?

- A) Sen gülünce güller açar gül pembe.
- B) Konuşarak sorunları çözmeye çalışan biriyim.
- C) Derslerine vaktinde çalıştığı için yüksek not alacağını düşünüyor.
- D) Öğretmen konuşurken kendini dinleyen öğrencileri gördükçe mutlu oluyordu.

35. Gary Champman'a göre insanların sevgilerini ifade etmelerinin çeşitli yolları vardır. Bu yolları "Beş Sevgi Dili" olarak belirtmiştir. "Beş Sevgi Dili" şunlardır:

Olumlama sözleri: İletişimde kelimeler çok güçlüdür. Sevgi sözleri ve tatlı sözler, övgü ve destekleyici kelimeler, pozitif anlamda yol gösteren cümlelerin hepsi, "Seni önemsiyorum," anlamına gelir.

Kaliteli zaman: Karşımızdaki kişiye odaklanan ve bölünmeyen ilgidir. Buradaki en önemli faktör birlikte olmak, birlikte bir şey yapmaktır. Çocuklarla kaliteli zaman geçirirken onların fiziksel ve ruhsal gelişimine hitap etmeniz gerekir.

Hediyeler: Hediye alıp vermek güçlü bir sevgi ifadesidir, özellikle verildikleri an ve sonrasında yıllarca süren anlamları sayesinde. En anlamlı hediyeler sevginin simgesi haline gelir ve bunlar kesinlikle bir sevgi dilidir.

Hizmet eylemleri: Yemek pişirmek, sofrayı kurmak, bulaşık yıkamak, ortalığı silip süpürmek, ütü yapmak, çöpü çıkarmak, tuvaleti temizlemek... Bu eylemler; düşünce, planlama, zaman, enerji ve çaba ister. Gerçekten isteyerek yaptığınız takdirde sevginizi ifade edebilirsiniz.

Fiziksel temas: Fiziksel temasın çocuklar için bir sevgi ifadesi olduğu, uzun süredir bilinen bir şeydir. Araştırmalara göre sık sık kucaklanan çocuklar, diğerlerine oranla duygusal açıdan daha iyi gelişirler.

**Buna göre, her gece yatmadan önce annesinden masal okumasını isteyen Yağmur'un sevgi dili aşağıdakilerden hangisi olabilir?**

- A) Olumlama sözleri
- B) Kaliteli zaman
- C) Hizmet eylemleri
- D) Fiziksel temas

36. Aşağıdaki deyimlerden hangisinin anlamı yanlış verilmiştir?

- A) Iskartaya çıkarmak : Değersiz bularak bir yana atmak.  
B) Zurnanın zirt dediği yer : Yapılmakta olan bir işin en önemli, en hassas, en can alıcı noktası.  
C) Sarı çizmeli Mehmet Ağa : Kim olduğu bilinmeyen, nerede oturduğu belli olmayan  
D) İki dirhem bir çekirdek : Giyinişine dikkat etmeyen, özensiz giyinen kimse

37. Vapur, rıhtımdan kalkıp Marmara'ya doğru hareket edince yolcu geçirmeye gelenler, üzerlerinden ağır bir yük kalkmış gibi ferahladılar. Hasan, vapurda eğlendi; gırlı gırlı işleyen vinçlere, üstleri yazılı cankurtaran simitlerine, kurutulacak çamaşırlar gibi iplere asılı sandallara bakarak çok eğlendi. Beş yaşında idi. Peltek, şirin konuşmasıyla güvertedeki yolcuları epeyce güldürdü. Fakat vapur yabancı memleketlere yaklaşıncı Hasan durgunlaştı.

**Bu metnin türüyle ilgili aşağıdaki açıklamalardan hangisi doğrudur?**

- A) Tanınmış bir kişinin hayatı anlatıldığı için biyografidir.  
B) Bir konudaki düşünceler kesin kurallara varılmadan, kanıtlama amacı güdülmeyen anlatıldığı için denemedir.  
C) Güncel olaylarla ilgili düşünceler, karşılıklı konuşma havası içinde samimi bir üslupla yazıldığı için söyleşidir.  
D) Olmuş veya olabilecek olaylar belli bir plan çerçevesi içinde yer ve zamana bağlı olarak anlatıldığı için öyküdür.

38. Mehmet Akif Ersoy, 20 Aralık 1873'te İstanbul'un Fatih İlçesi'nin Sarıgül Mahallesi'nde dünyaya geldi. Annesi Buhara'dan Anadolu'ya gelmiş bir ailenin kızı olan Emine Şerife Hanım, babası ise Fatih Camisi medrese hocalarından Mehmet Tahir Efendi'dir.

**Bu metinde aşağıdakilerden hangisiyle ilgili bir yazım yanlışı yapılmıştır?**

- A) Belirli bir tarih bildiren ay ve gün adları büyük harfle başlar.  
B) Özel ada dâhil olmayıp tamlama kuran şehir, il, belde, köy vb. sözler küçük harfle başlar.  
C) Kişi adlarından önce ve sonra gelen unvanlar ve saygı sözleri büyük harfle başlar.  
D) Saray, köşk, han, köprü vb. yapı adlarının bütün kelimeleri büyük harfle başlar.

39. Dağınıklık, insanın kendisini derbeder ve rahatsız hissetmesine neden olacağı için böyle ortamlarda çalışmak boşa zaman harcamaktır. Siz iyisi mi, dikkatinizi dağıtacak nesnelere odaklanarak düzenli ve sade bir odada, mümkünse boş bir duvara dönerek çalışın. İlginizin sadece çalıştığınız konuya yönelmesi ancak bu şekilde gerçekleşir.

**Bu metnin ana düşüncesi aşağıdakilerden hangisidir?**

- A) Boşa zaman harcamamak için gittiğimiz her ortamda sessiz bir yer aramalıyız.  
B) İstersek her ortamda verimli çalışıp başarıyı yakalayabiliriz.  
C) Çalışmalarımızın verimli olmasını istiyorsak çalışma ortamımızın uygun şartlarda düzenlenmesi gerekir.  
D) Çalıştığımız yerde eşyalar çoksa dikkatimiz dağılabilir.

40. Günümüzde ekranlar evlerimizi ve çocuklarımızı istila etmiş durumda. Eğlenmeye ve oyuna ihtiyaç duyan çocuklarımız, vakitlerinin büyük bir çoğunluğunu ekran karşısında geçirmeye başladı. Ekranın hayatımızı kuşattığı günümüzde belki de ebeveynlik görevlerinin en önemlisi çocukların ekran ile olan ilişkisini düzenlemek. Bu ilişkiyi düzenlerken ve çocuklarımızı ekrandan uzak tutarken onlara çeşitli alternatifler de sunmak durumundayız. Üstelik aile birlikteliğimizi güçlendirmeye de ciddi ihtiyacımızın olduğu bir dönemdeyiz.

**Bu metinde aşağıdaki anlamlardan hangisini karşılayan bir sözcük kullanılmamıştır?**

- A) Aynı gaye üzerinde çalışan kimselerin bütünü  
B) Bir kimseyi veya bir şeyi gerekli saymak  
C) Neşeli, hoşça vakit geçirmek  
D) Seçenek

41. Amerikan Havacılık ve Uzay Dairesine (NASA) ait Kepler Uzay Teleskobu, Güneş sisteminin dışında gezegen keşfetmek için incelemeler yapıyor. Yapılan son araştırmada öte gezegen olmaya aday iki yüz on dokuz gök cismi gözlemlendi. Bunlardan on tanesinin kayalık yapıda ve Dünya benzeri olduğu düşünülüyor.

**Bu haberde bahsedilen gök cisimlerine “öte gezegen” isminin verilmesinin sebebi aşağıdakilerden hangisidir?**

- A) Dünya'ya çok uzak mesafede olması  
B) Güneş sisteminin dışında olması  
C) Dünya'ya benzer ve kayalık olması  
D) Güneş'in yörüngesinde dönmesi

42. Bir okulda düzenlenen satranç turnuvasına Ahmet, Burak, Cemile, Dilek, Elif ve Fatih isimli öğrenciler katılmıştır. Turnuvanın sonucuyla ilgili bilinenler şunlardır:

- Turnuvanın birincisi bir kız öğrenci olmuştur.
- İlk üçte iki erkek öğrenci yer almaktadır.
- Burak bu turnuvada sonuncu sırada yer almıştır.
- Elif bu turnuvayı Cemile'nin hemen önünde, Ahmet'in hemen arkasında tamamlamıştır.

**Buna göre, satranç turnuvasında ikinci olan öğrenci aşağıdakilerden hangisidir?**

- A) Dilek  
B) Fatih  
C) Ahmet  
D) Elif



43. Sizin için günün en iyi saati hangi saattir, hiç düşündünüz mü? Şair tabiatlı olanlar akşam saatlerini severler. Güneşin batışı insana tuhaf bir hüznün verir. En çok kendi kendimizle kaldığımız saatler, giden günün arkasından gecenin ağır ağır geldiği daha doğrusu gündüzlerin bizleri gecelere devrettiği o saatlerdir. Kuşlar o saatlerde neden telaşlıdır pek bilinmez ama tabiat yavaş yavaş durulur, etrafla beraber insanın ruhuna da bir sessizlik çöker. Sonra gece, o ucsuz bucaksız gece kendi hayatını sürmeye başlar. Yemek düşkünleri de öğle saatlerini severler. Dünya nimetlerinin lezzetlerine kendilerini kaptırmış olanlar öğle vaktinin gelmesini ipe çekerler. Öğle yemeğinden sonra gelen rehabetin tadı hiçbir gece uykusunda bulunmaz. Ama yaş ilerledikçe insanlar sabah saatlerini sever olurlar. Dünyayı sabahın saat beşinde, kurtlar kuşlar henüz uyanmadan, tabiat daha mahmurken seyretmek ancak o yaşlarda tadına varılan zevklere aittir. Sizin için günün hangi saati iyidir, buradan bir şey söyleyemem ama bana sorsalar saatlerin en iyisi ne akşam saatidir ne öğle saati ne de sabah saati. İnsanlar için en iyi saat muhakkak ki şu ne zaman geldiği pek bilinmeyen adına 'eşref saat' dediğimiz saattir.

Şevket RADO

**Bu metinden aşağıdakilerin hangisine ulaşılabilir?**

- A) İnsan, yaşı ilerledikçe hayattan keyif almamaya başlar.  
B) Şiir yazmak için en uygun zaman, gece saatleridir.  
C) İnsanlar, günün en iyi saati konusunda farklı düşüncelere sahiptir.  
D) İnsan kendisiyle baş başa kaldığı saatlerde mutluluğa ulaşır.

44. "Sönmek" sözcüğü aşağıdaki cümlelerin hangisinde "Oynadığı takımda attığı gollerle parlamış, takımına şampiyonluk yolunda önemli katkıda bulunmuştu." cümlesindeki "parlamak" sözcüğünün zıt anlamlısı olarak kullanılmıştır?

- A) Sobadaki odun bitince soba söndü.  
B) Evdeki lambalar sönünce derin bir uykuya daldı.  
C) Kızdığı adamın yüzündeki gülümsemeyi görünce siniri birden söndü.  
D) Sosyal medyada meşhur olan çocuk bir anda söndü.

45. Eski zamanlarda bir kral, saraya gelen yolun üzerine kocaman bir kaya koydurmuş; kendisi de pencereye oturmuştu. Kayayı, denetimden dönecek olan çok güvendiği vezirinin kaldıracağını düşünmüştü. Ancak vezir kayayı gördü, istifini bozmadı. Kral, biraz bozulmuştu ama sonucu da merak ediyordu. Bu yüzden hiç sesini çıkarmadı. Sonra ülkenin en zengin tüccarları, en güçlü kervancıları, saray görevlileri birer birer geldiler. Hepsi kayanın etrafından dolaşıp saraya girdiler. Hatta pek çoğu kralı yüksek sesle eleştirdi. Koskoca kral, saray yolundaki şu kayayı nasıl kaldırtmaz, diye düşündüler. Sonunda bir köylü çıkageldi. Saraya meyve ve sebze getiriyordu. Kayayı görünce sırtındaki küfeyi yere indirip iki eli ile kayaya sarıldı ve kayayı ıkına ıkına itmeye başladı. Kan ter içinde kaldı ama sonunda kayayı yolun kenarına itmeyi başardı. Adam küfesini yeniden sırtına almak üzereydi ki kayanın eski yerinde bir kesenin durduğunu gördü. Açtı, kese altın doluydu. Bir de kralın notu vardı içinde: "Bu altınlar kayayı yoldan çeken kişiye aittir." Köylü, iyiliğinin karşılığını almıştı. Önüne çıkan bu kayayı kaldırmasa bir kese altını olmayacaktı. İşte hayatımızda da böyle dönüm noktaları vardır. Önümüze çıkan engelleri aşmak için her zaman gayret göstermeliyiz ki karşılığını alabilelim.

**Bu metinde asıl anlatılmak istenen aşağıdakilerden hangisidir?**

- A) Sorumluluk sahibi her insan önüne çıkan engelleri aşar.  
B) Karşılık beklemeden yapılan iyilik en büyük iyiliktir.  
C) Başarılı olmanın yolu dürüstlükten geçer.  
D) Engeller, yaşam koşullarımızı iyileştirecek bir fırsattır.

46. Büyük akbalıkçıl çok iri bir balıkçıldır, 85-102 cm olan boyunun sadece 40-45 cm'lik kısmını vücudu oluşturur. Genelde erkekleri dişilerinden daha büyüktür. Cinsler birbirine benzer. Omuzları ve boynu köşeli, gagası uzun ve kama biçimindedir. Bütün yıl boyunca beyazdır. Mevsimsel değişiklikler, omuz tüyleri ve tüysüz bölümlerin renkleri ile sınırlıdır. Gagası genellikle sarıdır ancak ilkbaharda siyah olur. Siyahımsı bacaklarının üst tarafı açık sarıdır, ilkbaharda kırmızımsı olur. Uzaktan bakılınca küçük akbalıkçıl ile karıştırılabilir fakat küçük akbalıkçıdan, yılanı benzer boynu ve dar kanatları ile ayrılır.

**Bu metinde büyük akbalıkçılarla ilgili aşağıdakilerden hangisine değnilmemiştir?**

- A) Boylarının uzunluğuna
- B) Gagalarının şekline
- C) Nerelerde yaşadığına
- D) Vücutlarının rengine

47. Bir güvercin kanadında okşuyorum  
Göklerin maviliğini,  
Serçelerin civıltısıyla sınıyor içime,  
Ağaçların yeşilliği.  
Bulutların ipek gölgesi  
Çocukların yüzünde ışıldıyor.

**Şiirin konusu aşağıdakilerden hangisidir?**

- A) Doğanın önemi
- B) Çocuk sevgisi
- C) Yaşama sevinci
- D) Özgürlük isteği

48. **Aşağıdaki dizelerin hangisinde “benzetme”ye başvurulmamıştır?**

- A) Bin atlı akınlarda çocuklar gibi şendik.  
Bin atlı o gün dev gibi bir orduyu yendik.
- B) Ömrüm bir tarladır mahsulü çile  
Gül bin cilve eder garip bülbüle.
- C) Rüzgâr misali akan coşkun nehirden.  
Aktı gönlüm benim yârin semtine
- D) Ateşten kızaran bir gül arar da  
Gezer bağdan bağa çoban çeşmesi.

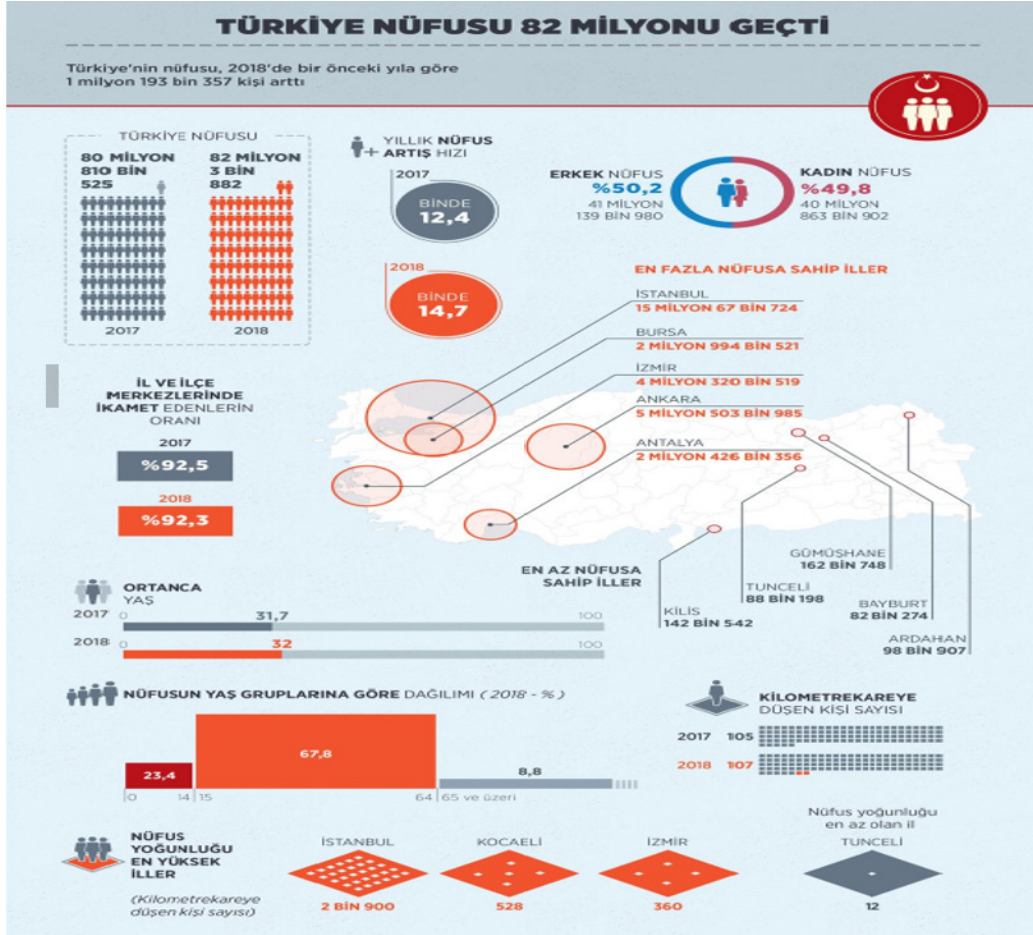



Bu grafikten Türkiye'nin nüfusuyla ilgili aşağıdakilerin hangisine ulaşamaz?

- A) Türkiye'de yıllık nüfus artış hızı 2018 yılında bir önceki yıla göre artmıştır.
- B) Erkek nüfus kadın nüfustan daha fazladır.
- C) Nüfusun büyük bölümü 0-14 yaş arası kişilerden oluşmaktadır.
- D) En az nüfusa sahip ilimiz Bayburt'tur.

## Matematik Soruları

1. Aşağıda internetten ayakkabı almak isteyen Ömer'in baktığı sitenin görseli verilmiştir. Bu siteden görseldeki A, B, D ve F marka ayakkabıları işaretleyen Ömer'in ekranında bazı ayakkabılar görüntülenmiştir.

Erkek / Spor Ayakkabı

<input checked="" type="checkbox"/>	A Marka (3)		
<input checked="" type="checkbox"/>	B Marka (5)	A Marka	B Marka
<input type="checkbox"/>	C Marka (8)		
<input checked="" type="checkbox"/>	D Marka (7)	D Marka	F Marka
<input type="checkbox"/>	E Marka (4)		
<input checked="" type="checkbox"/>	F Marka (3)		

Görselde sol tarafta yer alan ayakkabı markalarından hangileri işaretlenirse sağ tarafta o markalara ait ayakkabıların bir kısmı çıkmaktadır. Ayrıca her bir modelin yanında ilgili markadan sitede kaç çeşit ayakkabı olduğu parantez içinde yazmaktadır.

Bu siteden görseldeki gibi A, B, D ve F markalarını işaretleyerek ayakkabıları inceleyen Ömer inceleme sonunda bir ayakkabı almıştır.

**Buna göre Ömer'in aldığı ayakkabının B marka olma olasılığı kaçtır?**

A)  $\frac{7}{18}$

B)  $\frac{1}{3}$

C)  $\frac{5}{18}$

D)  $\frac{1}{6}$

2. 20 metre yüksekliğindeki bir stadyum duvarına paralel ve temas edecek şekilde direkler yerleştirilecektir. Duvarlara yerleştirilen herhangi bir direğin uzunluğu a metre, direğin en uç noktasının duvarın tepesine uzaklığı b metre olmak üzere a ve b sayılarının karekökü ya da kareköküne en yakın doğal sayının aralarında asal olması istenmektedir. Aşağıda bu duvara hatalı olarak kesilen bir direk gösterilmiştir.



Buna göre bu hatanın giderilmesi için direğin tepe noktasından doğal sayı cinsinden en az kaç metre kesilmesi gerekir?

- A) 1                      B) 2                      C) 3                      D) 4

3. Aşağıda bir tabletin parola giriş ekranı gösterilmiştir. 6 haneli olan bu parolayı Önder parmağıyla çizerek girmektedir.

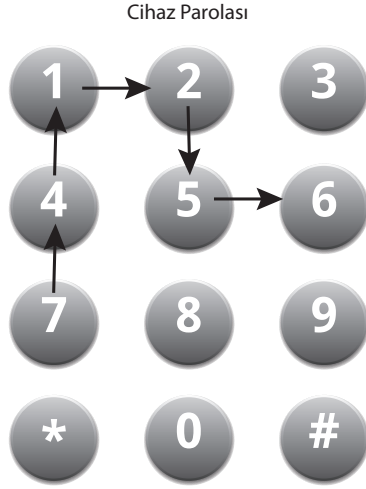

Örneğin, yandaki çizim 7'den başlayarak ok yönünde devam eden altı rakamdan oluşmaktadır. Sırasıyla ok yönündeki bu rakamlar ile 741256 altı basamaklı sayısı elde edilmiştir.

Önder'in tabletinin parolasının oluşturduğu altı basamaklı sayı soldan sağa doğru iki basamaklı üç sayıya ayrıldığında:

1. Sayı bir doğal sayının 1'den farklı tam sayı kuvveti,
2. Sayı bir asal sayı,
3. Sayı karekökünün en yakın olduğu sayı 9 olan bir sayı olmaktadır.

**Buna göre Önder'in tabletinin parola çizimi aşağıdakilerden hangisi olabilir?**

A)

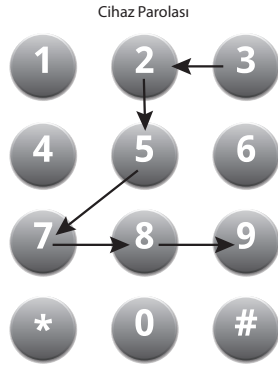

B)

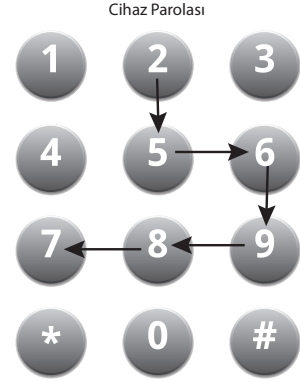

C)

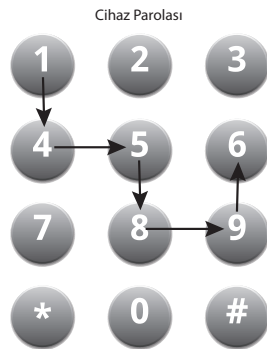

D)

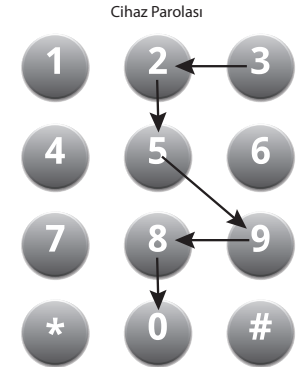

4. Aşağıda gösterilen küp şeklindeki iki kolu Şekil 1'deki gibi üst üste konduğunda oluşan şeklin tepe noktasının yerden yüksekliği  $\sqrt{450}$  cm'dir.

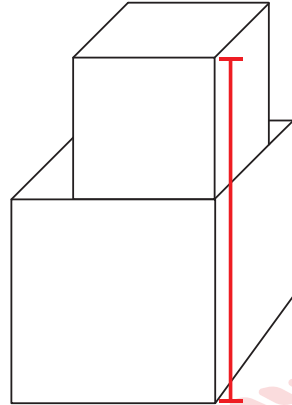

Şekil I

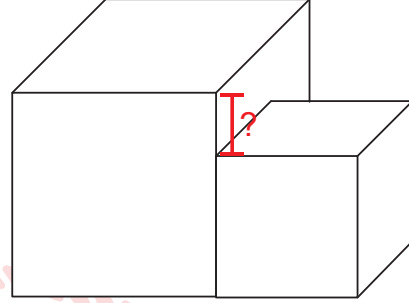

Şekil II

Ayrıt uzunluğu  $\sqrt{72}$  cm olan küçük kolu Şekil II'deki gibi büyük kolinin yanına yerleştirildiğinde koliler arasında yükseklik farkı kaç santimetre olur?

A)  $3\sqrt{2}$

B)  $4\sqrt{2}$

C)  $5\sqrt{2}$

D)  $6\sqrt{2}$

5. Hasan mikroskopla mikropları incelemektedir. İncelediği bir üründe A mikrobuyla B mikrobu arasındaki uzaklığın 150 pikometre olduğunu bilgisayar yardımıyla buluyor.

**Bulduğu bu sonucun metre cinsinden bilimsel gösterimi aşağıdakilerden hangisidir?**  
(1 metre = 1 000 000 000 000 pikometredir.)

A)  $1,5 \cdot 10^{-10}$

B)  $15 \cdot 10^{-10}$

C)  $1,5 \cdot 10^{10}$

D)  $15 \cdot 10^{10}$

6. Şekildeki bilyelerin yarıçapları sağdan sola doğru iki katına çıkmaktadır. A, B, C çubukları birbirine paraleldir. Merkezlerini birleştiren  $|XY|$  doğrusaldır.

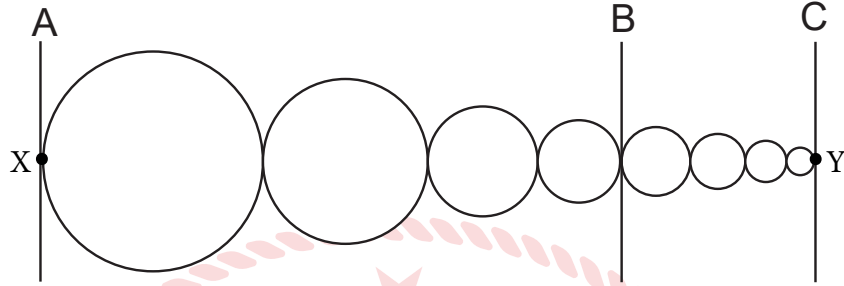

Bilyeler arasında boşluk bulunmadığına göre A ve B çubuğu arasındaki mesafe  $64\sqrt{3}$  cm olduğuna göre A ve C çubuğu arasındaki mesafe kaç santimetredir?

A)  $80\sqrt{3}$

B)  $76\sqrt{3}$

C)  $70\sqrt{3}$

D)  $68\sqrt{3}$



7. Aşağıdaki grafikte 180 kişinin bulunduğu bir işyerinde A, B, C ve D kadrolarında bulunan personel sayısının dağılımı verilmiştir.

**Grafik:** Personel Sayısının Kadrolara Göre Dağılımı

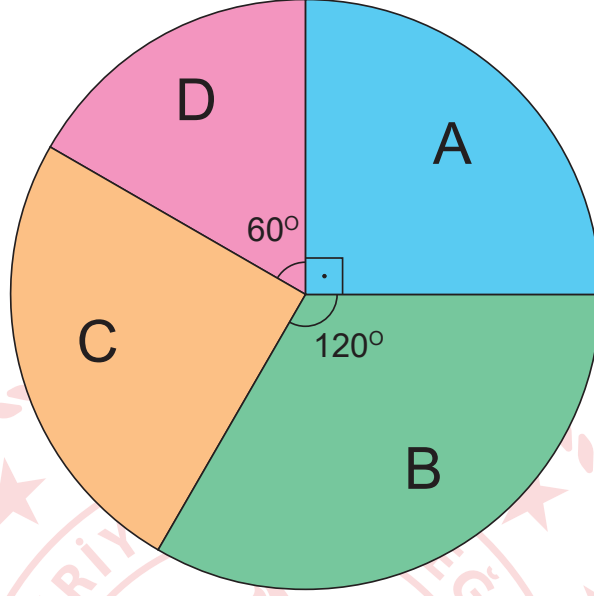

Bu işyerindeki D kadrosundaki personel sayısında kaç kişilik artış sağlanırsa, D kadrosundaki personel sayısı tüm personel sayısının %25'ine eşit olur?

A) 15

B) 20

C) 25

D) 30

8.  $x + 2x + 3x + 4x + \dots + 9x$  toplamının bir tam kare sayı olabilmesi için  $x$  pozitif tam sayısının en küçük değeri kaçtır?

A) 3

B) 5

C) 15

D) 45

9. Aşağıda kütleleri aynı olan aynı cins iki üründen A marka kutunun fiyatı B marka kutunun fiyatından %20 daha pahalıdır.

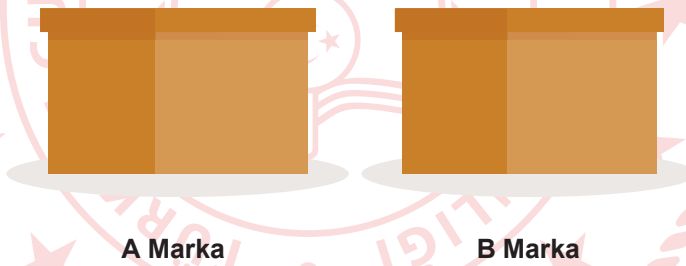

Bu iki ürüne de eşit miktarda para ödeyen birinin aldığı toplam kutu adedi aşağıdakilerden hangisi olabilir?

A) 14

B) 22

C) 35

D) 45

10. Bir okuldaki 1. Sınıftan 8. Sınıfa kadar tüm şubelerde ellişer öğrenci öğrenim görmekte olup öğrencilere aşağıdaki gibi öğrenci numaraları verilmiştir.

1. Sınıf = 101'den başlayıp 150'ye kadar
2. Sınıf = 201'den başlayıp 250'ye kadar
3. Sınıf = 301'den başlayıp 350'ye kadar
4. Sınıf = 401'den başlayıp 450'ye kadar
5. Sınıf = 501'den başlayıp 550'ye kadar
6. Sınıf = 601'den başlayıp 650'ye kadar
7. Sınıf = 701'den başlayıp 750'ye kadar
8. Sınıf = 801'den başlayıp 850'ye kadar

Bu okulda öğrenci numarası 2'nin ve 3'ün pozitif tam sayı kuvvetleri olan öğrencilere hediye verilecektir.

**Buna göre hediye verilen toplam öğrenci sayısı aşağıdakilerden hangisidir?**

- A) 3                      B) 4                      C) 5                      D) 6

11. Aynı anda aynı noktadan sabit hızla yarışa başlayıp bitiş çizgisine doğru koşan 4 koşucunun yarışın belirli bir anında bitiş çizgisine uzaklıkları aşağıda verilmiştir.

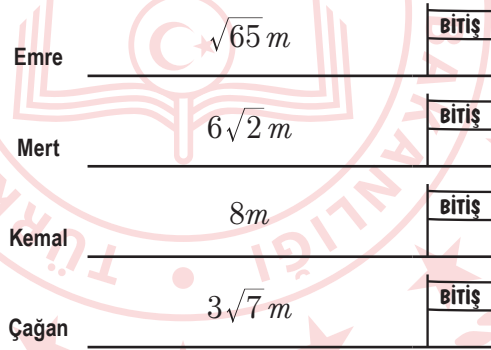

**Buna göre yarışın bu zamanına kadar geçen sürede koşucuların hızlarının en fazla olandan en az olana doğru sıralaması aşağıdakilerden hangisidir?**

- A) Çağan-Kemal-Mert-Emre
- B) Çağan-Kemal-Emre-Mert
- C) Mert-Emre-Kemal-Çağan
- D) Emre-Mert-Kemal-Çağan

12. Aşağıda 2'den başlayıp 50'ye kadar tam kare olmayan sayıların karekökleri kartlara yazılmıştır.

$\sqrt{2}$	$\sqrt{3}$	$\sqrt{5}$	.....	$\sqrt{50}$
------------	------------	------------	-------	-------------

Buna göre bu kartlardan rastgele seçilen bir kartın üzerinde yazan sayısının en yakın olduğu tam sayı değerinin 5 olma olasılığı kaçtır?

A)  $\frac{8}{41}$

B)  $\frac{9}{42}$

C)  $\frac{8}{43}$

D)  $\frac{9}{43}$

13. Aşağıda küp şeklinde bir ayırıtı 6x cm olan peynir kalıbı verilmiştir.

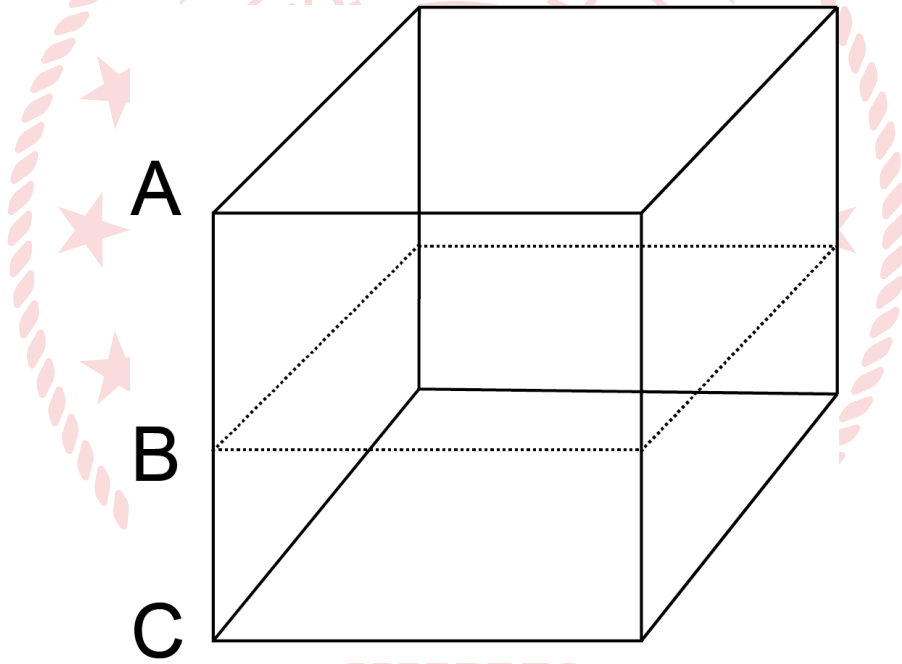

Bu peynir tabana paralel ve  $|AB|, |BC|$ 'nin 2 katı olacak şekilde doğrusal olarak kesilip 2 parçaya ayrılıyor. Buna göre büyük parçanın yüzey alanının küçük parçanın yüzey alanına farkını gösteren cebirsel ifade aşağıdakilerden hangisidir?

A)  $18x^2$

B)  $24x^2$

C)  $36x^2$

D)  $48x^2$

14. Aşağıda verilen her iki kutuda üçer adet cebirsel ifade alt alta yazılmıştır.

$x - 2$
$x + 1$
$x - 3$

I. Kutu

$x - 1$
$x + 2$
$x - 3$

II. Kutu

I. Kutudaki cebirsel ifadeler II. Kutudaki cebirsel ifadelerle çarpılacaktır. Buna göre çarpımlar sonucunda oluşan cebirsel ifadelerden kaç tanesinin katsayıları toplamı "0" dır?

- A) 2  
C) 4

- B) 3  
D) 5

15. Aşağıda bir yüzlerinin alanları santimetrekare cinsinden ön yüzlerine yazılan küpler gösterilmiştir. Küpün bir kenarının ayrıtı  $a$  ise yüzey formülü  $6.a^2$  dir.

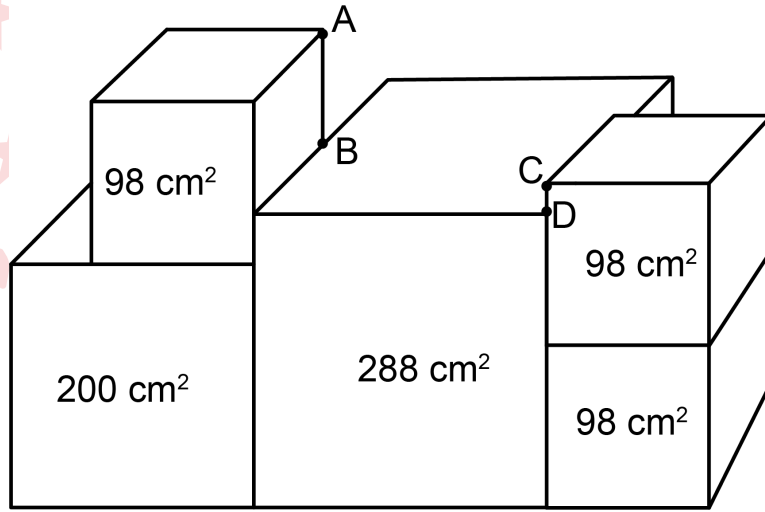

Buna göre  $|AB|$  uzunluğu  $|CD|$  uzunluğundan kaç santimetre fazladır?

A)  $2\sqrt{2}$

B)  $3\sqrt{2}$

C)  $4\sqrt{2}$

D)  $5\sqrt{2}$

16. Aşağıda özdeş 12 dikdörtgenel bölgeden oluşan kenar uzunlukları  $3a + 4$  cm ve  $3a$  cm olan dikdörtgenel bölge verilmiştir.

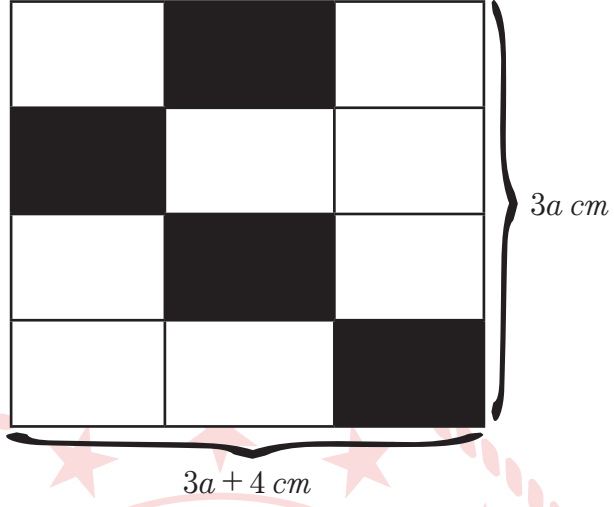

Buna göre taralı dikdörtgenlerin alanlarının toplamının santimetrekare cinsinden cebirsel olarak gösterilişi aşağıdakilerden hangisidir?

A)  $\frac{3a^2}{4} + 4a$

B)  $\frac{3a^2}{2} + 8a$

C)  $3a^2 + 4a$

D)  $4a^2 + 3a$

17. Aşağıda uzunluğu 5 metreden kısa olan bahçe duvarına aralarında boşluk kalmayacak şekilde birer sıra uzun kenarı 15 cm olan gri fayans ve uzun kenarı 25 cm olan beyaz fayans duvarın başında ve sonunda boşluk kalmayacak şekilde parçalanmadan yapıştırılacaktır.

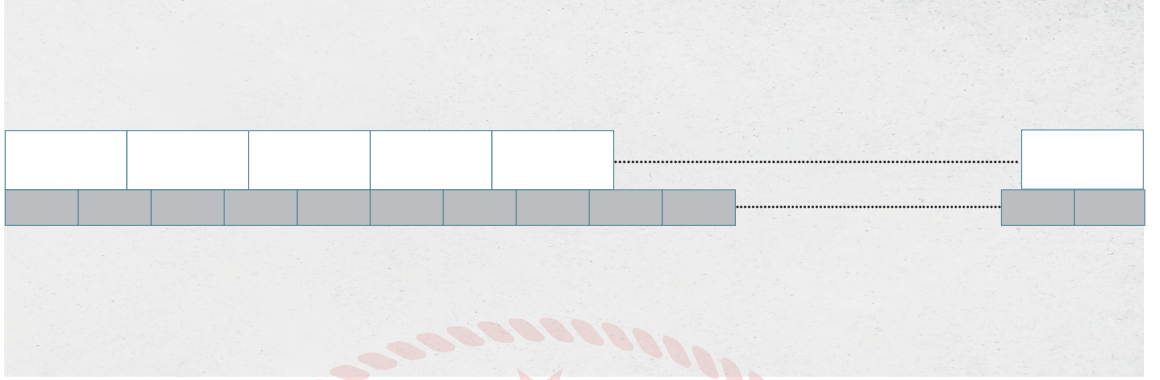

DUVAR

Beyaz fayansların adet fiyatı 10TL gri fayansların adet fiyatı 8TL'dir. Buna göre bu işin maliyeti en fazla kaç TL'dir? (1m = 100 cm)

- A) 350 B) 400 C) 420 D) 450

18.  $\sqrt{108} = a\sqrt{b}$  olmak üzere a ve b sayıları 1'den farklı doğal sayılardır.

$a + b$  toplamının alabileceği farklı değerler bir kağıda yazılıp kutuya atılıyor. Kutudan çekilen kağıtta yazan sayının 10'dan büyük olma olasılığı kaçtır?

- A)  $\frac{2}{3}$  B)  $\frac{1}{2}$  C)  $\frac{1}{3}$  D)  $\frac{1}{4}$

19.

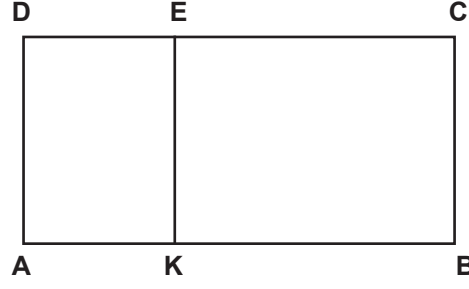

ABCD dikdörtgeninin uzun kenarı kısa kenarının 5 katıdır.  $\frac{|AK|}{|KB|} = \frac{3}{7}$  ve AKED dikdörtgeninin alanı  $48 \text{ cm}^2$  olduğuna göre  $|AK|$  kaç santimetredir?

A)  $6\sqrt{3}$

B)  $6\sqrt{2}$

C)  $9\sqrt{2}$

D)  $9\sqrt{3}$

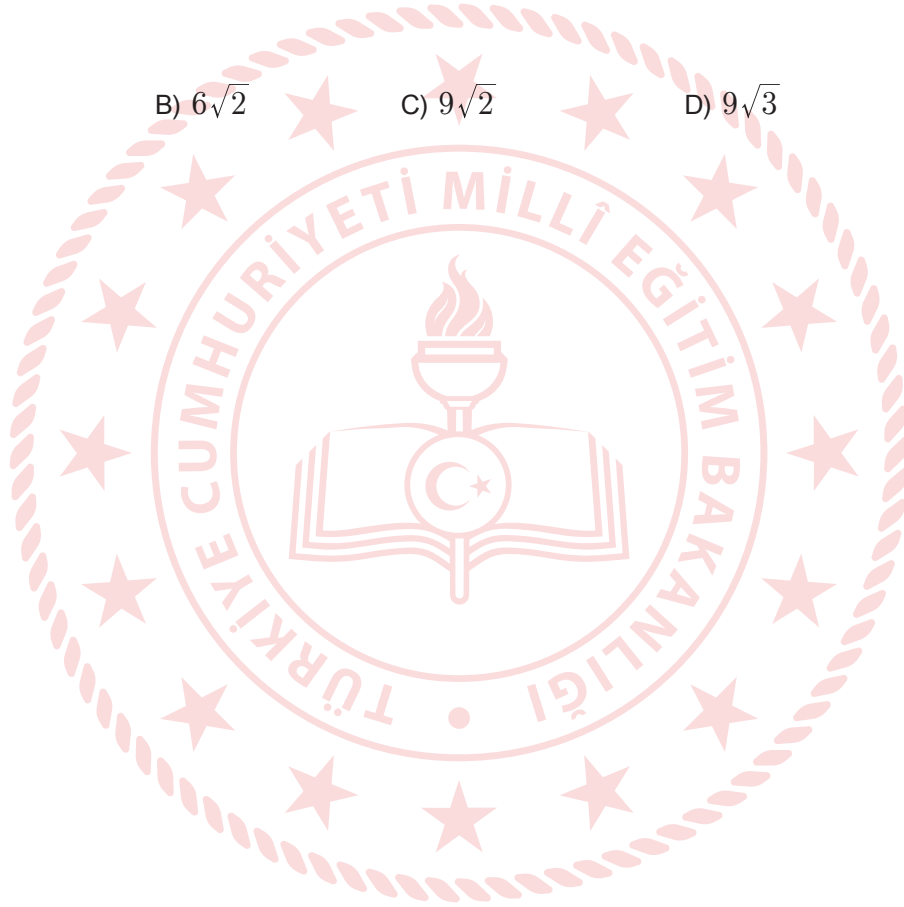



20. Alanı  $600 \text{ m}^2$  olan dikdörtgen şeklindeki bahçeye alanı bahçenin alanının  $\frac{2}{5}$ 'i büyüklüğünde kare şeklinde bir havuz yapılmıştır.

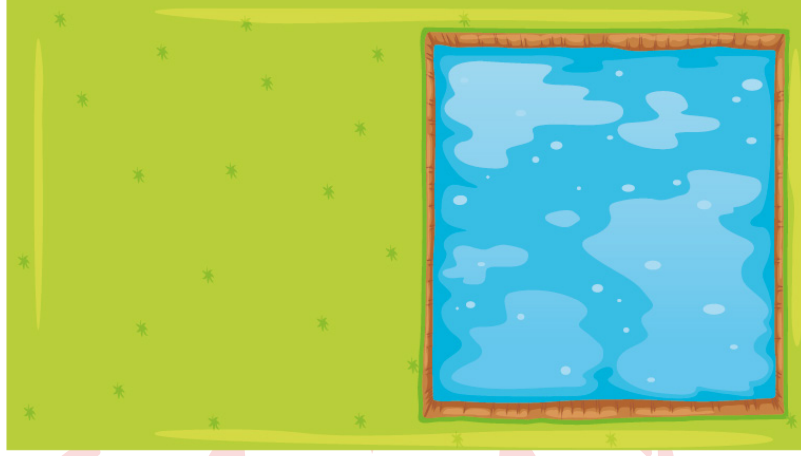

Bahçenin kenarları metre cinsinden tam sayı olduğuna göre, bahçenin çevresinin alabileceği en büyük değer kaç metredir?

A) 60

B) 100

C) 110

D) 120

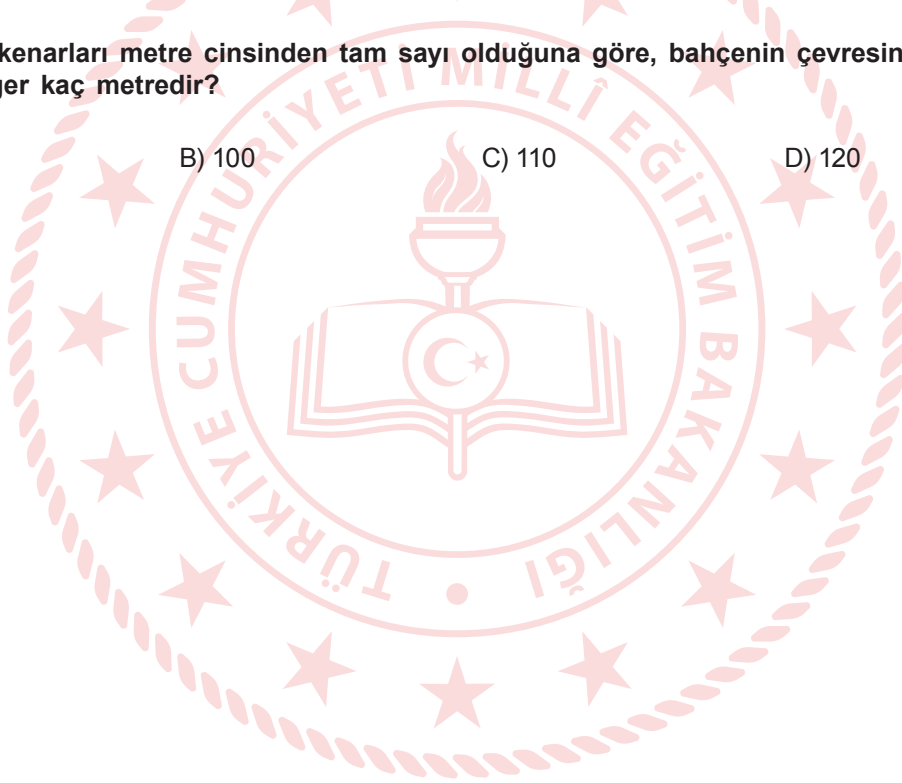

21. Ali yeni aldığı kitabı okumak için bir yöntem uyguluyor.

- İlk gün kitabın yarısını okumaktadır.
- Ertesi gün kitabın kalanın yarısını okumaktadır.

Bu şekilde kitabın her gün kalan kısmının yarısını okuyarak devam etmektedir.

12. günün sonunda geriye okunmayan  $2^6$  sayfa kaldığına göre, kitap toplam kaç sayfadır?

A)  $2^{12}$

B)  $2^{13}$

C)  $2^{17}$

D)  $2^{18}$



22. Emre, marangoza gidip belirli bir ücret ödeyerek tanesi 8 TL olan özdeş küp şeklindeki tahtalardan yeterli sayıda almıştır. Bu küp şeklindeki tahtaların her birinin kalınlığı  $2 \cdot 10^{-3} \text{ cm}$ 'dir.

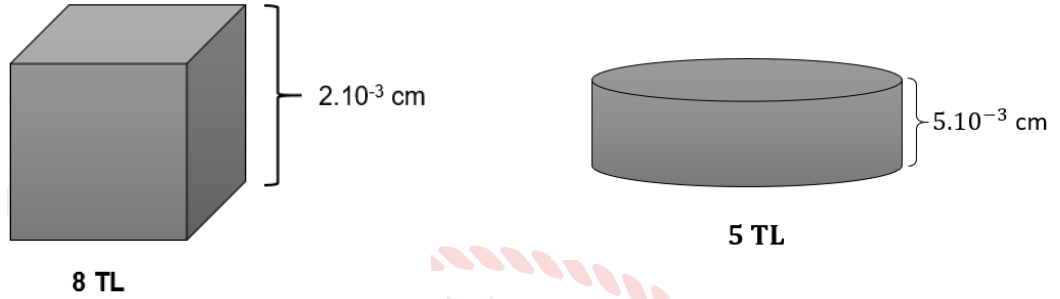

Emre aldığı tüm kare tahtaları aralarında boşluk kalmayacak şekilde üst üste koyarak yüksekliği 5 cm olan kare prizma şeklinde bir yapı elde etmiştir.

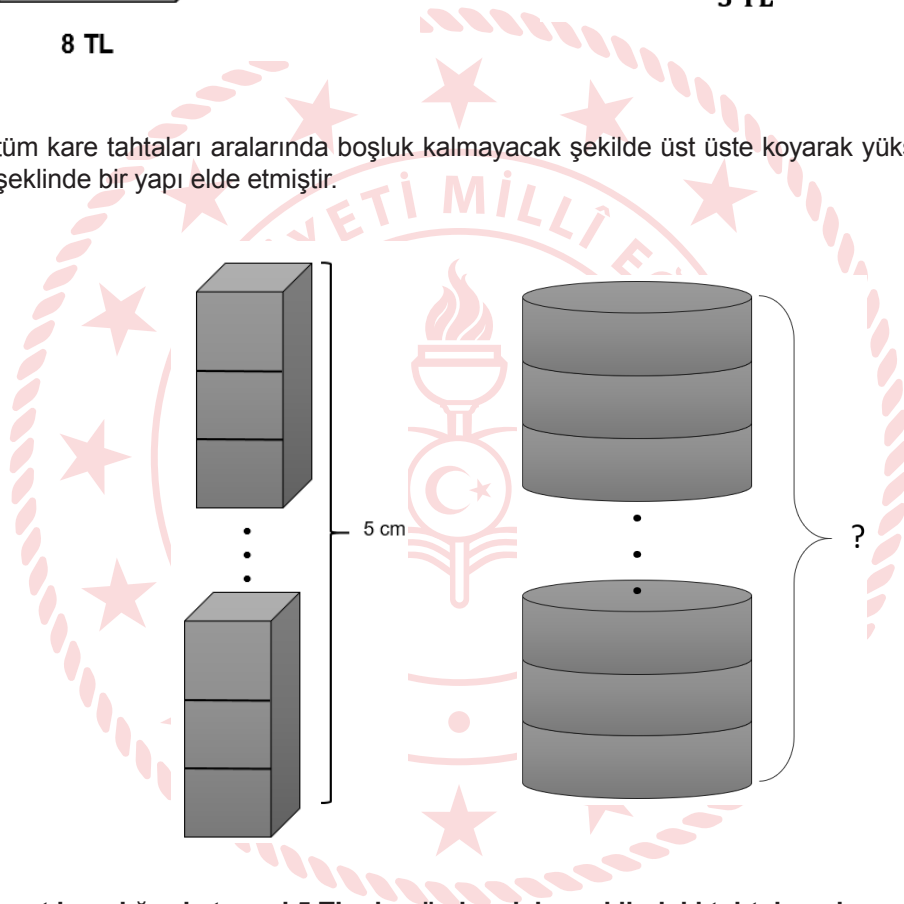

Emre aynı ücret karşılığında tanesi 5 TL olan özdeş daire şeklindeki tahtaları alıp, aralarında boşluk kalmayacak şekilde üst üste koysaydı bu yapının yüksekliği kaç cm olur?

- A) 8 cm                      B) 10 cm                      C) 12 cm                      D) 20 cm

## Fen Bilimleri Soruları

1. Yeryüzünde iki nokta arasında basınç farkı var ise bu iki nokta arasında rüzgar oluşur. Rüzgarın hızı basınç farkı ile doğru orantılıdır. Grafikte bazı merkezlerin açık hava basıncı verilmiştir.

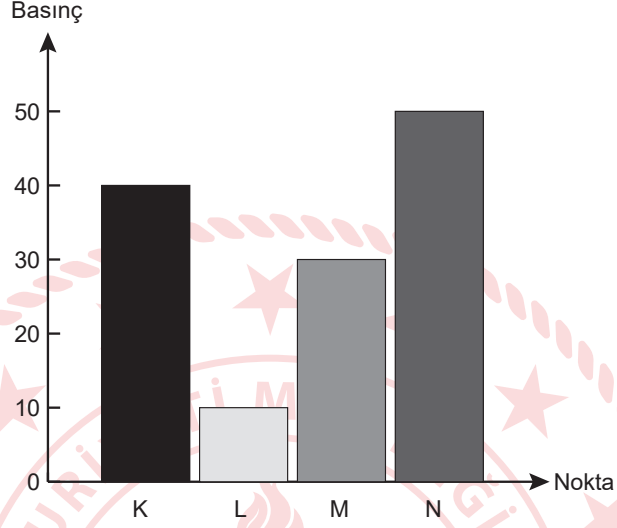

Verilen bilgilere göre, grafikte bulunan hangi iki nokta arasındaki rüzgar şiddeti en fazla olur?

- A) K - N
- B) K - M
- C) M - N
- D) N - L

2. Emine öğretmen öğrencilerine tabloda vermiş olduğu tarihlerde Dünya üzerine Güneş ışınlarının geliş doğrultularını çizmelerini istemiştir.

ÖĞRENCİ	TARİH	YARIM KÜRE
Melike	21 Haziran	Kuzey Yarım Küre
Kağan	21 Aralık	Kuzey Yarım Küre
Ayza	21 Aralık	Güney Yarım Küre
Altuğ	21 Haziran	Güney Yarım Küre

Buna göre hangi öğrencinin çizimi doğrudur?

A)

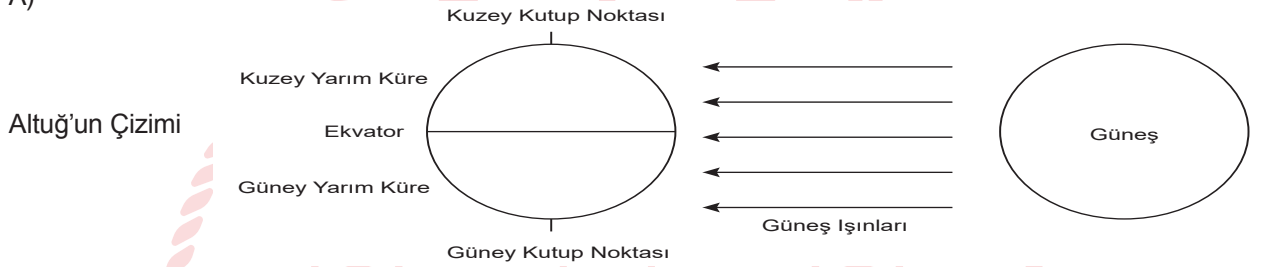

B)

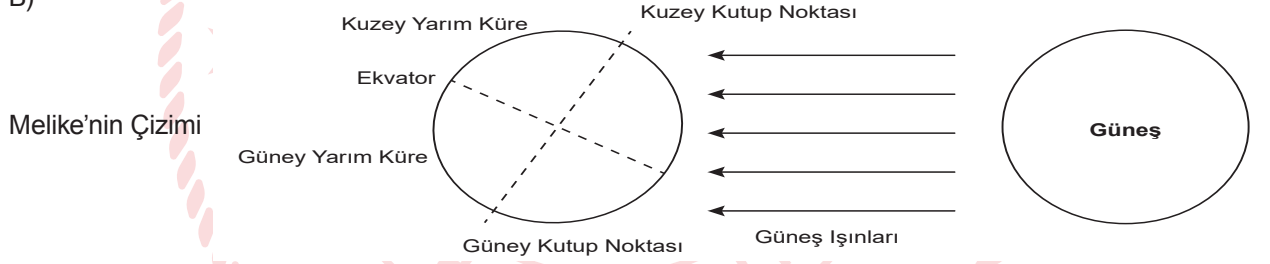

C)



D)

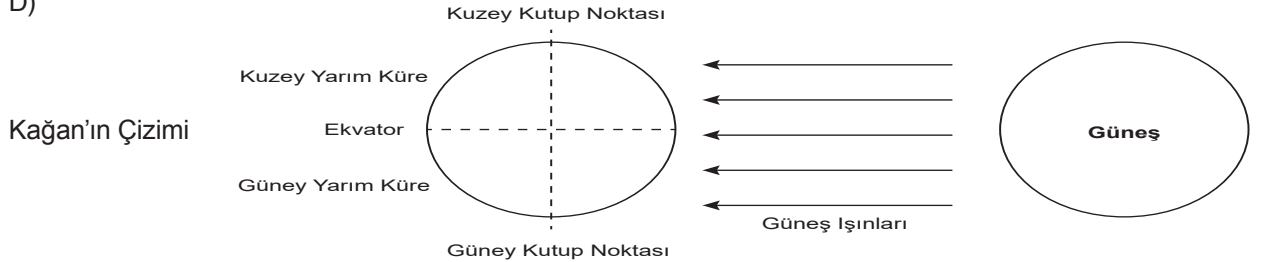

3. Verilen şekilde rüzgarın yönü K noktasından L noktasına doğru gösterilmiştir.

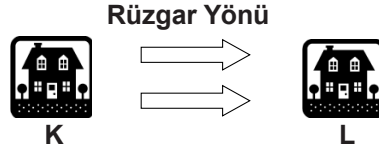

**Buna göre aşağıdaki yorumlardan hangisi yanlıştır?**

- A) L noktası alçak basınç alanıdır.
- B) K noktası yüksek basınç alanıdır.
- C) K noktasında hava yoğunluğu daha azdır.
- D) L noktasında yükselici hava hareketi görülmektedir.

4. Öğretmen sınıfta yapmış olduğu soru-cevap etkinliğinde Dünya'nın dönme ekseninin eğik olmasının sonuçlarına örnek vermelerini istemiştir.

**Buna göre öğrencilerin verdikleri cevaplardan hangisi yanlıştır?**

- A) Gece- gündüz süresinde yıl içinde farklılıklar yaşanmasına
- B) Yıl içinde gölge boylarının değişmesine
- C) Dünya'nın 23° 27"lık açıyla durması
- D) Mevsimsel sıcaklık farklarının oluşması

5. Aşağıda Dünya'nın Güneş'e göre konumu verilmiştir.

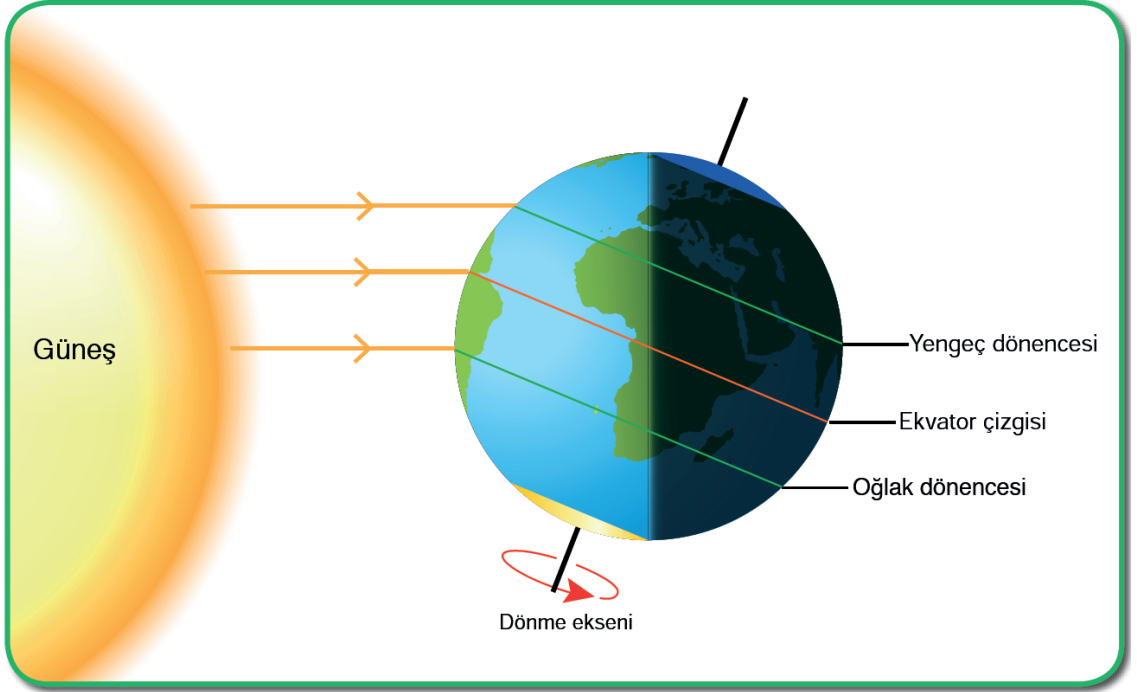

**Buna göre verilen seçeneklerden hangisi doğru olabilir?**

- A) Bu tarihte Kuzey yarım küre en kısa geceyi Güney yarım küre en uzun geceyi yaşar.
- B) Bu tarihten itibaren Güney yarım kürede yaz, Kuzey yarım kürede kış yaşanmaya başlar.
- C) Eksen eğikliği etkisi ortadan kalktığı için güneş ışınları ekvatora dik açıyla düşer.
- D) Birim yüzeye düşen enerji miktarı en fazla Kuzey yarım kürededir.

6. Emine öğretmen aşağıdaki deney malzemeleri ile öğrencilerinden, Dünya'nın Güneş etrafındaki dolanımı ve eksen eğikliği ile ilgili bir düzenek kurmalarını istemiştir.

**Gerekli Malzemeler:**

- Pinpon Topu (4 adet)
- Kürdan
- Yapıştırıcı
- Kalem
- Mukavva
- Mum

**Buna göre aşağıda kurulan düzeneklerden hangisi doğrudur?**

A)

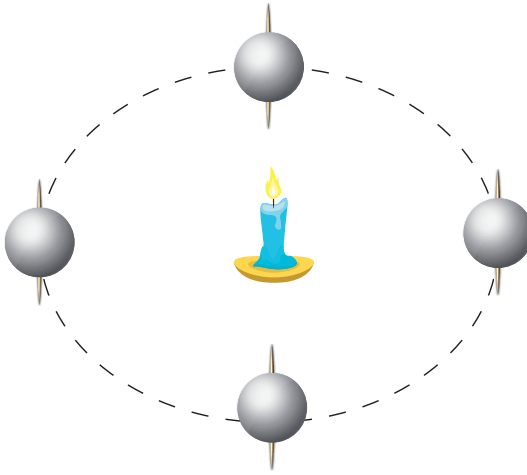

B)

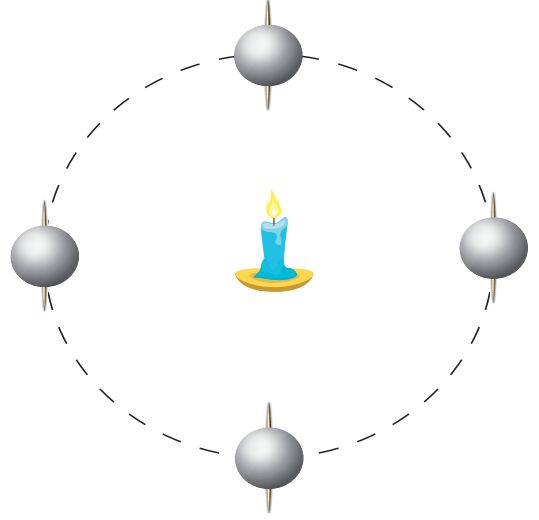

C)

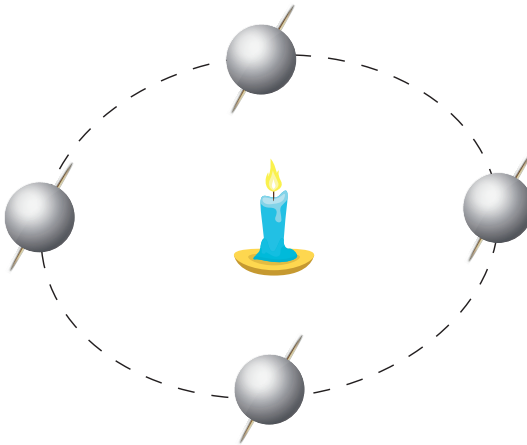

D)

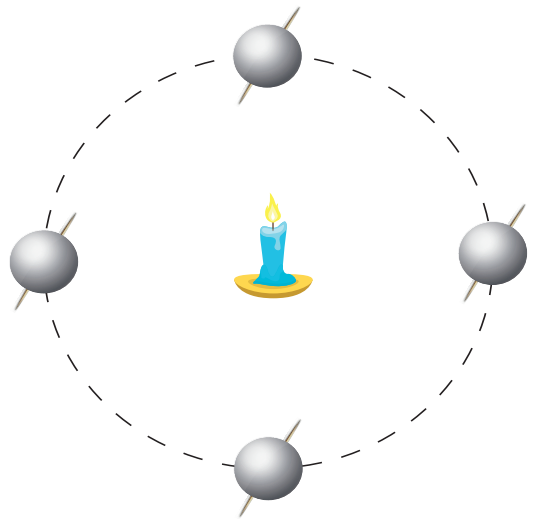



7. Emre öğretmen sınıfta yapmış olduğu etkinlikte her doğru cevap için 25 puan vermiş, yanlış cevap için ise 30 puan silmiştir.

Özellik	İklim	Hava Olayı
Günlük hava olaylarının 35- 40 yıllık ortalamasıdır.		+
Kesin sonuçlardır.	+	
Kısa sürede oluşur.		+

**Buna göre etkinliği cevaplayan öğrenci kaç puan almıştır?**

- A) 20                      B) 50                      C) 70                      D) 80

8. Şekildeki deney düzeneği kurulmuş ve mum alevlerinde dalgalanmalar olduğunu gözlemlenmiştir.



**Bu deney atmosferdeki hangi olayı gözlemlmek için yapılmıştır?**

- A) Nem oluşumunu  
B) Dolu oluşumunu  
C) Yağış oluşumunu  
D) Rüzgar oluşumunu

9. Aşağıda altı adet özdeş kutu dizilmiştir ve bunlar arasında yer değişikliği yapılarak basınç değişimleri gözlemlenmiştir.

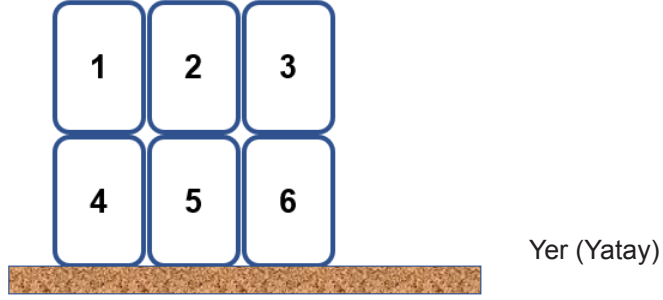

Uygulamalar, bir önceki uygulamanın devamı niteliğinde yapılmaktadır.

- 1.Uygulama: 1 numaralı kutu 3 numaralı kutunun, 4 numaralı kutu da 2 numaralı kutunun üzerine taşınıyor.
- 2.Uygulama: 4 numaralı kutu 1 numaralı kutunun üstüne yerleştiriliyor.
- 3.Uygulama: 4 numaralı kutu 6 numaralı kutunun yanına, 2 numaralı kutu 4 numaralı kutunun üzerine yerleştiriliyor.

**Yapılan bu etkinlikte kutuların yer üzerinde meydana getirdiği basınç değişimini gösteren grafik hangi seçenekte doğru verilmiştir?**

A)

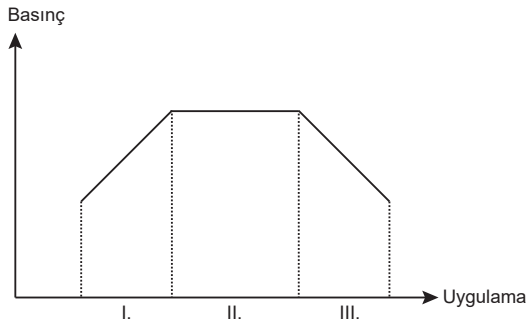

B)

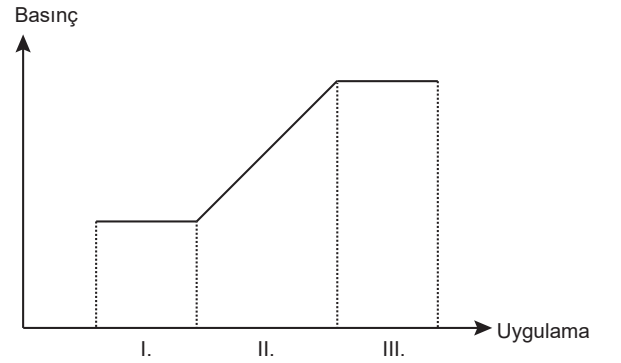

C)

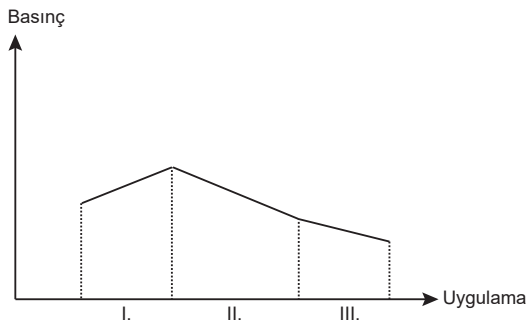

D)

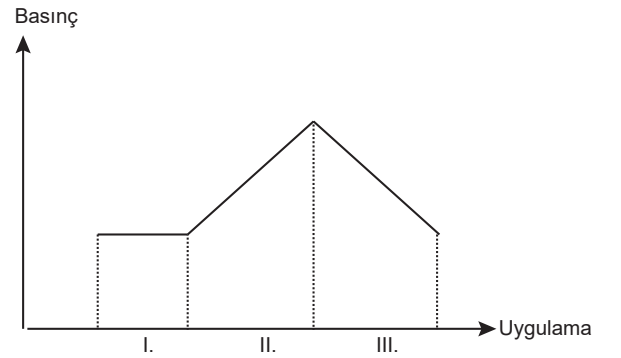



# T.C. İnkılap Tarihi ve Atatürkçülük Soruları

1. Bünyesinde birden fazla ulusu barındıran, diğer bir deyişle çok uluslu bir yapıya sahip olan Osmanlı Devleti; uyguladığı hoşgörü politikası sayesinde bu farklı uluslarla uzun yıllar bir arada yaşamayı başarmıştır. Bu olumlu hava, 1789'da Fransa'da yaşanan ihtilalin bir sonucu olarak ortaya çıkan milliyetçilik akımının etkisi ile bozulmaya başladı. Bu akımın etkisi ve dış devletlerin de kışkırtmasıyla Osmanlı Devleti'nin içinde yaşayan milletler, kendi bağımsız devletlerini kurmak için isyanlar çıkartmaya başladı.

**Yukarıda yer alan ifadelerle göre seçeneklerdeki çıkarımlardan hangisi yapılamaz?**

- A) Osmanlı Devleti Fransız İhtilalinden olumsuz etkilenmiştir.  
B) Osmanlı Devleti içerisinde yer alan uluslar uzun yıllar bir arada yaşamayı başarmıştır.  
C) Sanayi İnkılabı Osmanlı Devleti içerisindeki çok uluslu yapıya zarar vermiştir.  
D) Fransız İhtilali sonucunda ortaya çıkan ulusçuluk akımı Osmanlı devletinde isyanlara neden olmuştur.

2. Mustafa okul çağına gelmişti. Anne Zübeyde Hanım, Mustafa'nın geleneksel metotlarla eğitim veren Mahalle Mektebi'nde okumasını istiyordu. Baba Ali Rıza Efendi ise Mustafa'yı çağdaş metotlarla eğitim veren Şemsi Efendi Mektebi'ne göndermekten yanaydı.

**Verilen metinde yer alan bilgiler doğrultusunda aşağıdaki ifadelerden hangisi söylenemez?**

- A) Osmanlı Devleti içerisinde bir eğitim-öğretim birliği yoktur.  
B) Bu dönemde Osmanlı Devleti içerisindeki en iyi eğitim kurumu Şemsi Efendi Mektebidir.  
C) Osmanlı Devleti içerisinde geleneksel ve modern eğitim kurumları yer almaktadır.  
D) Ali Rıza Bey ve Zübeyde Hanım Mustafa'nın eğitim hayatı için farklı düşüncelere sahiptir.

3. 13 Nisan 1909 tarihinde Meşrutiyet yönetimine karşı bir isyan çıkınca, Selanik'te Meşrutiyet'i korumak amacıyla Hareket ordusu oluşturulmuştu. Kurmay başkanlığını Mustafa Kemal'in yaptığı bu ordu, İstanbul'a gelerek isyanı bastırılmış ve suçlular cezalandırılmıştı. Mustafa Kemal, isyanın bastırılması ile ordunun görevini tamamladığını ve bundan sonra yapılacak işlerin sivil yöneticilere bırakılmasını istemiştir.

**Mustafa Kemal bu tutumuyla, aşağıdakilerden hangisine daha çok önem verdiğini göstermektedir?**

- A) Askeri faaliyetlerin aksamamasına  
B) Ordunun siyasete karıştırılmamasına  
C) İttihat ve Terakki Cemiyeti'nin başarılı olacağına  
D) Balkanlarda çıkacak isyanlara hazırlıklı olmaya

4. -Askerî idadi yıllarından itibaren arkadaşlarıyla toplantılar düzenlemesi, hitabet sanatına duyduğu ilgi ve düşüncelerini çevresindekilerle paylaşması.

-Mustafa Kemal Şam'da görevli olduğu dönemde ülkeye özgürlükçü ve halkın temsil edildiği bir yönetim getirmek amacıyla Vatan ve Hürriyet Cemiyeti'ni kurması

**Yukarıda verilenler Mustafa Kemal'in hangi kişisel özelliğini göstermektedir?**

- A) Yaratıcı düşüncesi  
B) Kararlı ve mücadeleci oluşu  
C) Liderliği  
D) Çok yönlülüğü

5. I.Dünya Savaşında Çanakkale Cephesinde Mustafa Kemal'in 19. Tümen Komutanı olarak bulunduğu Türk ordusu; Conkbayırı ve Anafartalar'da zaferler kazanarak düşman ilerleyişini durdurdu. Bu durum Osmanlı devletinin başkenti İstanbul'un işgal edilmesini ve Osmanlı devletinin savaş dışı kalmasını önledi ve I. Dünya savaşının seyrini, güç dengelerini büyük ölçüde etkiledi. Rusya Brest Litovsk antlaşması ile savaştan çekildi ve savaşın sona ermesi bir süre daha ertelendi.

**Bu duruma göre;**

- I. İtilaf devletleri Çanakkale Savaşında Osmanlı devletinin başkentini işgal ederek Osmanlı Devleti'ni savaşın dışından bırakmak istemiştir.  
II. Mustafa Kemal Çanakkale Savaşındaki başarısı ile I. Dünya savaşının seyrini etkilemiştir.  
III. Osmanlı devletinin Çanakkale Savaşındaki başarısı Osmanlı devletini I. Dünya savaşında tutmuş ve I. Dünya savaşının uzamasına neden olmuştur.  
IV. Bulgaristan İttifak Devletleri bloğunda savaşa dahil olmuştur.

**yargılarından hangileri söylenebilir?**

- A) Yalnız I  
B) I ve IV  
C) I, II ve III  
D) I, II ve IV

6. On dokuzuncu yüzyılın sonlarında, diğer devletlere göre siyasi birliklerini geç tamamlayan Almanya ve İtalya Avrupa'nın iki yeni gücü olarak ortaya çıkmış, ancak gelişen sanayilerine rağmen sömürge elde etmede geç kalmışlardır. Almanya ve İtalya'nın sömürge pazarından pay kapma istekleri, sömürgelerini korumak isteyen devletlerle karşı karşıya gelmelerine yol açmıştır. Ham madde ve pazar kavgası ya da sömürgecilik yarışı Birinci Dünya Savaşı'nın temel nedenini oluşturmuştur.

**Bu durumun nedeni olarak;**

- I. Sanayi İnkılabı,  
II. Coğrafi Keşifler,  
III. Fransız İhtilali,

**gelişmelerinden hangileri gösterilebilir?**

- A) Yalnız I B) I ve II C) II ve III D) I, II ve III

7. Birinci Dünya Savaşı sonunda Osmanlı Devleti ile imzalanan Mondros Ateşkes Anlaşması toplam 24 maddeden oluşmaktadır.

Bu anlaşmanın bir ateşkesten çok teslimiyet belgesi olarak değerlendirilmesine yol açan önemli maddeleri bulunmaktadır:

- Madde 7: İtilaf Devletleri, güvenliklerini tehdit edecek bir durumun ortaya çıkması halinde herhangi bir stratejik yeri işgal etme hakkına sahip olacaktır.  
-Madde 24: Altı vilayet adı verilen yerlerde bir kargaşalık olursa, vilayetlerin herhangi bir kısmının işgal hakkı İtilaf Devletlerinin elinde bulacaktır.

Bu maddelere dayanarak Mondros Mütarekesi'nden sonra Anadolu'nun büyük bir kısmı işgal edildi. Bu işgallere karşı halk silahlı direnişe yönelerek vatan topraklarını kendi çabalarıyla koruma yoluna gitti.

**Buna göre halkın direnişe geçmesinin temel nedeni aşağıdakilerden hangisiyle gösterilebilir?**

- A) Osmanlı devletini yönetenlerin antlaşma koşulları gereği işgallere karşı tepkisiz kalması  
B) Halkın elinde milli mücadeleyi gerçekleştirecek yeterli silah ve teçhizatın bulunması  
C) İşgallerin tüm yurdu kapsamayarak bölgesel nitelik taşıması  
D) İstanbul Hükümeti'nin halkı milli mücadele yönünde bizzat desteklemesi

8. Kurtuluş Savaşı'nda Türk orduları, Doğu Cephesi'nde Ermeni birliklerine karşı mücadele etmiştir. 15. Kolordu Komutanı olarak bölgede bulunan Kâzım Paşa, Mondros hükümlerine rağmen ordusunu terhis etmemiştir. Millî Mücadele ile birlikte Büyük Millet Meclisi'nin emrine giren Kâzım Paşa komutasındaki Türk ordusu, Erzurum üzerine bir saldırı hazırlığında bulunan Ermenilere karşı 28 Eylül 1920 tarihinde harekete geçmiştir. Ermeni işgali altındaki topraklar kurtarılmış ve Ermeniler barış istemek zorunda kalmışlardır. 3 Aralık 1920'de Büyük Millet Meclisi ile Ermeniler arasında Gümrü Antlaşması imzalanmıştır.

**Buna göre Gümrü Antlaşması'nın sonuçları için aşağıda yer alan ifadelerden hangisi çıkarılamaz?**

- A) Ermeniler'in amacına ulaşamamıştır.  
B) TBMM'yi tehdit eden bir gücün etkisiz hale getirildiği  
C) Sevr Antlaşmasının Ermeniler ile ilgili hükümlerinin geçersiz hale geldiği  
D) Ermeniler Doğu'da bağımsız bir devlet kurma emellerinden vazgeçmiştir.

9. Sakarya Savaşı öncesi Yunan Kralı Konstantin, Ankara üzerine taarruz kararı almıştır. Ancak Yunan ordusu, bu kararın gereğini yerine getirememiş ve Sakarya Irmağı'nın batısına çekilerek taarruz gücünü kaybetmiştir. Elde kalan toprakları korumak amacıyla savunma durumuna geçmiştir. Sakarya Savaşı, Türk ordusu için tam bir zaferle sonuçlanmıştır. Zaferin ardından TBMM, üstün başarısından dolayı Mustafa Kemal Paşa'ya "Gazi" unvanı ve "Mareşal" rütbesi vermiştir.

**Paragrafta yer alan bilgiler dikkate alındığında aşağıdaki ifadelerden hangisi söylenemez?**

- A) Sakarya Savaşında elde edilen zafer sonucunda Yunan ordusunun taarruz gücü kırılmıştır.  
B) Yunan ordusu Sakarya Savaşında amaçladığı hedeflere ulaşamamıştır.  
C) Sakarya Savaşı sonucunda Mustafa Kemal'e Mareşal unvanı verilmiştir.  
D) Millî mücadelenin askeri safhası Sakarya Savaşı ile sona ermiştir.

10. Büyük Millet Meclisi, Hiyanet-i Vataniye Kanunu'nu kabul ederek isyancıları yargılamak amacıyla İstiklal Mahkemelerini kurmuştur. Olağanüstü yetkilere sahip bu mahkemelerin hâkimleri milletvekilleri arasından seçilmiştir. Ayrıca halkın doğru bilgilendirilmesi amacıyla Anadolu Ajansı kurulmuştur. Anadolu Fetvası, Hiyanet-i Vataniye Kanunu, İstiklal Mahkemeleri ve Kuvâyı Milliye birliklerinin çabalarıyla isyanlar bastırılmıştır.

**Paragrafta verilen bilgiler dikkate alındığında TBMM;**

- I. yasama,  
II. iletişim,  
III. yargı,  
IV. din

**unsurlarından hangilerini kullanarak isyanlar ile mücadele etmiştir?**

- A) I ve II  
B) I ve III  
C) I, II ve III  
D) I, II, III ve IV

11. Mustafa Kemal, İstanbul'da Harp Okulu ve Harp Akademisi'ndeki öğrencilik yıllarında, ülke sorunlarıyla ilgilenmeye ve çözüm yolları düşünmeye başladı. Vatan sevgisinde Namık Kemal'in, milliyetçilik konusunda da Ziya Gökalp'in fikirlerinden önemli ölçüde etkilendi.

**Paragraftaki bilgiler göz önüne alındığında Mustafa Kemal ile ilgili aşağıdakilerden hangisine ulaşamaz?**

- A) Batılı aydınların eserleri fikir hayatında bir etki oluşturmamıştır.  
B) Okumaya mutlaka zaman ayırmıştır.  
C) Namık Kemal ve Ziya Gökalp gibi yazarlardan etkilenmiştir.  
D) Ülke sorunlarıyla öğrenciyken ilgilenmeye başlamıştır.

12. Mustafa Kemal, Samsun'a ayak basar basmaz öncelikle millî birlik ve beraberliği hedef alan çalışmalar yapmıştır. Bir yandan bölgedeki güvenliği sağlamaya, öte yandan orduyu ve milleti savaşa hazırlamaya başlamıştır. Birliklerini henüz dağıtmamış olan 15. Kolordu Komutanı Kazım Karabekir ve 20. Kolordu Komutanı Ali Fuat Paşalarla görüşmüştür. Samsun'da bir hafta kalan Mustafa Kemal, 25 Mayıs 1919'da Havza'ya geçmiştir. Burada Kurtuluş Savaşı'nın ilk genelgesini yayımlamıştır. Havza Genelgesi'nin yayınlanmasından sonra Osmanlı Hükûmeti, Mustafa Kemal'e İstanbul'a dönmesi için çağrı yapmıştır. Bu çağrıya uymayan Mustafa Kemal, 12 Haziran 1919'da Amasya'ya geçmiş ve çalışmalarına burada devam etmiştir.

Amasya'da Millî Mücadele çalışmalarını sürdüren Mustafa Kemal, Rauf Bey (Orbay), Refet Bey (Bele) ve Ali Fuat Paça (Cebesoy) ile birlikte bir bildiri yayınladı. Hazırlanan bildiri 15. Kolordu Komutanı Kazım Karabekir'in de onayı alındıktan sonra 22 Haziran 1919'da yayımlandı.

**Amasya Genelgesinin yayımlanmasında Mustafa Kemal'in millî mücadeleyi destekleyen Osmanlı Paşaları ile birlikte hareket etmesinin nedeni aşağıdakilerden hangisidir?**

- A) Mustafa Kemal'in Millî mücadelenin lideri olduğunu tüm Osmanlı subaylarına göstermek istemesi  
B) Millî mücadelenin kişisellikten çıkartarak halkın mücadelesi haline getirilmesinin istenmesi  
C) İşgaller karşısında İstanbul Hükûmetinin desteğinin alınmasına çalışılması  
D) Millî mücadelede halkın desteğinin askeri koşullar altında gerekirse zorla sağlanmak istenmesi
13. Mustafa, Şemsi Efendi İlkokulu'ndan sonra Selânik Mülkiye Rüştiyesi'ne başladı. Ancak komşuları Binbaşı Kadri Bey'in askerî okulda okuyan oğlu Ahmet'in üniforması Mustafa'yı çok etkiledi ve bu dönemde askerliğe karşı büyük bir ilgi duymaya başladı.
- Bu bilgiye göre Mustafa Kemal'in askerlik mesleğini seçmesinde aşağıdaki durumlardan hangisi etkili olmuştur?**
- A) Vatan sevgisi  
B) Çevresindeki bireyler  
C) Osmanlı Devleti'nin yaşadığı siyasal olaylar  
D) Babasını erken yaşta kaybetmesi

14. Türk ulusunu yok etmek amacıyla hazırlanmış olan bu belge, Sevr Antlaşması Osmanlı Mebusan Meclisi dağıtıldığı için, millî irade onayından geçmemiştir. Kanun-ı Esasî'ye göre Osmanlı Mebusan Meclisi tarafından onaylanmamış olması nedeniyle hukuken geçersiz bir belgedir. Padişah Vahdettin de bu durumu bildiği için, Saltanat Şurası adı altında eski yönetici ve askerlerden oluşan sözde bir meclis toplayarak bu antlaşmayı onaylatmıştır. Büyük Millet Meclisi ise bu antlaşmayı hiçbir şekilde tanımadığını ilgili devletlere bildirmiştir.

**Buna göre TBMM'nin Sevr Antlaşmasının imzalanması karşısındaki tutumu için aşağıda yer alan ifadelerden hangisi söylenebilir?**

- A) Müzakereci ve teslimiyetçi davranılmıştır.  
B) Antlaşma karşısında İstanbul İstanbul Hükûmeti'nin tutumu desteklenmiştir.  
C) Antlaşmanın siyasi sorumluluğu TBMM tarafından kabul edilmiştir.  
D) Sevr Antlaşması yok hükmünde sayılmış ve Antlaşmanın kabul edilmesinin vatana ihanet olduğu ifade edilmiştir.

15. Gerçekten, milletimiz düşmanın hazırlıklarına karşılık vermek için hiçbir fedakarlıktan çekinmedi. Ordumuzu takviye için para, insan, silah, hayvan, araba velhasıl her ne lazımsa büyük bir heves ile bol bol verdi. Avrupa'nın en mükemmel araç ve silahları ile donanmış olan Konstantin ordusundan, ordumuzun teçhizat itibarı ile de geri kalmamasını ve hatta ona üstün olabilmesi gibi inanılmaz mucizeyi Anadolu halkının fedakarlığına borçluyuz...”

**Buna göre Türk halkının;**

- I. Milli Birlik ve Beraberlik,  
II. Milli Egemenlik,  
III. Topyekûn Mücadele,  
IV. Fedakârlık

**davranışlarından hangilerini gösterdiği söylenebilir?**

- A) I, III ve IV  
B) I, II ve III  
C) II, III ve IV  
D) I, II, III ve IV

16. Ulusal kongre için Sivas'ın tercih edilmesinde rol oynayan temel etkenler;

- Anadolu'nun ortasında, birçok yolun kesiştiği bir noktada yer alması,
- İşgal edilmemiş olması,
- Müdafaa-i Hukuk Cemiyeti Sivas Şubesi'nin iyi örgütlenmiş olmasıdır.

**Verilen bilgiler dikkate alındığında ulusal bir kongre olan Sivas Kongresinin Sivas'ta toplanmasının nedeni olarak;**

- I. ulaşım,
- II. güvenlik,
- III. teşkilatlanma

**durumlarından hangileri gösterilebilir?**

- A) Yalnız I
- B) I ve II
- C) II ve III
- D) I, II ve III

17. "Selânik Mülkiye Rüştiyesi'nde iken mahallemizdeki Binbaşı Kadri Bey'in oğlu Ahmet askerî rüştiyeye (ortaokul) devam ediyor ve askerî üniforma giyiyordu. Onu gördükçe ben de böyle giyinmeye hevesleniyordum. Sonra sokaklarda subaylar görüyordum. Subay olmak için önce askerî rüştiyeye girmek gerektiğini anlıyordum. O sırada annem Selânik'e gelmişti. Askerî Rüştiyeye girmek istediğimi ona söyledim. Annem asker olmamı istemiyordu. Sınav zamanı ona sezdirmeden rüştiyeye giderek sınava girdim."

**Verilen metinde Mustafa Kemal'in hangi kişilik özelliği vurgulanmıştır?**

- A) Kararlılığı
- B) Askeri dehası
- C) Çok yönlülüğü
- D) İleri görüşlülüğü

18. Mustafa Kemal, 31 Mart Vakası'ndan sonra subayların siyasete karışmasının tehlikelerini sezmişti. Subaylar arasında yayılan partililik düşüncesi orduda düzen ve disiplinin bozulmasına neden olmuştu. Mustafa Kemal bu durumun gelecekte, vatanın bekası için tehlikeli sonuçlar doğurabileceğini görmüştü. Bu nedenle ordunun siyasetten uzak durması gerektiği yönündeki düşüncelerini arkadaşlarıyla paylaşmıştı. Nitekim Balkan Savaşları sırasında Mustafa Kemal'in öngörülerini gerçekleştirmiş ve ordumuz büyük bir felakete karışmıştı.

**Buna göre Mustafa Kemal'in;**

- I.İleri görüşlü bir kişiliğe sahip olduğu
- II.Askerin siyasetten ayrı kalmasını savunduğu
- III.Milli bir ordu kurmayı amaçladığı

**yargılarından hangilerine ulaşılabilir?**

- A) Yalnız I.
- B) I ve II.
- C) II ve III.
- D) I, II ve III.



19. -Mustafa her şeyi başkasından bekleyen bir karaktere sahip değildi. Daha çocukluğundan itibaren kendini yetiştirmek için üstün gayret gösterdi. O, yapması gerekenleri düşünür, keşfeder ve uygulardı.

-Yerli ve yabancı birçok fikir adamını okur ve onların fikirlerini analiz ederdi. Kitapları okurken sayfa kenarlarına notlar alır, kimi zaman kendi fikirlerini de bu notların yanına yazardı. Mustafa Kemal yabancı düşünce adamlarının eserlerinden istifade edebilmek için Fransızca öğrenmişti.

-Mustafa Kemal'in yabancı dil bilmesi yabancı gazete ve dergileri okuyabilmesinin yolunu açmıştı. Okuduğu yabancı gazete ve dergiler Mustafa Kemal'in dünyada olup bitenlerden haberdar olmasına zemin hazırladı.

-Osmanlı Devleti'nin farklı bölgelerinde görev yapması Mustafa Kemal'in bilgisini artırıp düşünce dünyasını geliştirdi. Bu görevleri esnasında, devletin ve halkın içine düştüğü durumu yakından görme imkânı buldu. O, bu durumdan rahatsızlık duyup kurtuluş çareleri üzerinde düşünceler geliştirdi.

**Verilenlere göre mustafa kemal ile ilgili aşağıdakilerden hangisine ulaşamaz?**

- A) Okur, düşünür, keşfeder ve kendini geliştirirdi.  
B) Farklı kültürlerle açtı bu yönü onun bakış açısını geliştirdi.  
C) Devletin pek çok şehrinde bulundu eksikleri gördü ve gidermek için fikirler üretti.  
D) Öğretmenlerinin kendini şekillendirmelerine izin verdi ve kendini onlara bıraktı.

20. Osmanlı yönetimi, Trablusgarp'ı savunabilmek için bazı subayları gizlice bölgeye gönderdi. Aralarında Mustafa Kemal'in de bulunduğu bu subaylar kılık değiştirerek Trablusgarp'a gittiler. Trablusgarp'a geçen Mustafa Kemal ve Enver Paşa gibi subaylar yerli halkı teşkilatlandırarak onları İtalyanlara karşı direnişe geçirdiler. İtalyanlar sahil şeridinden öteye geçemediler.

**Buna göre Mustafa Kemal'in hangi kişilik özelliğine değilmemiştir?**

- A) Cesaretliliği  
B) Teşkilatçılığı  
C) Vatanseverliği  
D) İleri görüşlülüğü

21. Birinci Dünya Savaşı'na katılan devletlerin hepsinin kendi sebepleri vardı. Bu sebeplerden savaşa katılan tüm devletleri etkileyen sebeplere "Genel Sebepler", tüm devletleri etkilemeyip sadece birkaç devlete etkileyen sebeplere ise "Özel Sebepler" denir.

**Paragrafa göre değerlendirecek olursak aşağıdaki sebeplerden hangisi diğerlerinden farklıdır?**

- A) Fransız İhtilali  
B) Pazar kavgası  
C) Ham madde yarışı  
D) Balkan hakimiyeti meselesi

22. Birinci Dünya Savaşı öncesinde İngiltere büyük bir sömürge imparatorluğu kurmuştu. Siyasal birliğini geç tamamlayan Almanya ise gelişen sanayisi için ham madde ve pazar arayışı içine girdi. Almanya, bir yandan İngiltere'nin sömürgelerine göz dikerken diğer yandan zengin kömür havzası olan Alsas-Loren bölgesini Fransa'dan aldı. Fransa bu bölgeyi geri alabilmek için İngiltere ile yakınlaştı. Siyasal birliğini geç tamamlayan devletlerden İtalya ise Kuzey Afrika ve Doğu Akdeniz'de yayılmaya çalıştı. İtalya ve Almanya'nın sömürge arayışı içine girmeleri İngiltere'yi endişelendirdi. İngiltere, Uzak Doğu'daki sömürgelerine giden deniz yolu üzerindeki Mısır'ı işgal etti. Alman tehdidine karşı Rusya ile yakınlaştı. Avusturya-Macaristan İmparatorluğu ise Balkanlar ve Doğu Avrupa'da hâkimiyet kurmaya çalışıyordu. Aynı bölge Rusya'nın da yayılma sahasıydı. Rusya "Panslavizm" politikasıyla Balkanlardaki Slav kökenli ulusları Osmanlı Devleti'nden kopararak kendi hâkimiyeti altına almaya ve Balkanlar üzerinden Akdeniz'e inmeye çalışıyordu.

**Paragrafa göre savaşın sebepleri ile ilgili olarak aşağıdaki ifadelerden hangisi doğru olur?**

- A) Savaşa giren bazı devletlerin özel sebepleri ifade edilmiştir.  
B) Devletler, ortak çıkarları doğrultusunda hareket etmektedirler.  
C) Savaşa girmek için devletlerin sebebe ihtiyacı olmadığı anlatılmaktadır.  
D) Hiçbir devletin sebebinin başka bir devleti ilgilendirmediği görülmektedir.

23. Birinci Dünya Savaşında Osmanlı yöneticileri, ilk ittifak teklifini İngilizlere yani İtilaf Devletlerine yaptılar. Ekonomik ve askerî gücü iyice zayıflamış olan Osmanlı Devleti'nin bu ittifak teklifi, Rusların da baskısıyla, İngilizler tarafından reddedildi. Ancak Osmanlı Devleti'nin karşı bloka kaymasını istemeyen İngilizler, onu savaşın sonuna kadar tarafsız tutma gayreti içine girdiler. Osmanlı Devleti'nin tarafsız kalması hâlinde, savaşın sonunda kapitülasyonları gözden geçirebileceklerini vadettiler.

**Buna göre İngiltere Osmanlı Devleti'nin savaşta tarafsız kalması için hangi alanla ilgili vaatlerde bulunmuştur?**

- A) Siyasi  
B) Askeri  
C) Sosyal  
D) Ekonomik

24.

Almanya, Osmanlı Devleti'nin Kendi Yanında Savaşa Katılmasıyla Şu kazanımlar elde etmiştir:		
Yeni cepheler açarak savaşı geniş alanlara yaymayı ve üzerindeki savaş yükünü hafifletmiştir.	Osmanlı Devleti'nin jeopolitik konumundan faydalanarak İngilizlerin sömürgeleriyle bağlantısını kesmiş.	Osmanlı halifesinin halifelik gücünden faydalanarak İngilizleri sömürgelerinde zor duruma düşürmeyi planlamıştır.

**Verilenler alanlarına göre sınıflandırdığında aşağıdakilerden hangisi dışarıda kalır?**

- A) Dini  
B) Askeri  
C) Sosyal  
D) Ekonomik

25. **Mondros Ateşkes Antlaşmasının bazı maddeleri verilmiştir.**

- I. Boğazlar, açık olacak ve İtilaf Devletlerince işgal edilecektir.
- II. Sınırların korunması ve iç güvenliğinin sağlanması için gerekli askerin dışında Osmanlı ordusu terhis edilecektir. Bütün savaş gemilerine, taşıt, araç, gereç, silah ve cephanelere el konulacaktır.
- III. Tüm telsiz, telgraf hatlarının kontrolü; Toros tünelleri ve bütün demiryollarının denetimi İtilaf Devletleri tarafından sağlanacaktır.
- IV. İtilaf Devletlerinin esirleri derhâl serbest bırakılacak, Osmanlı esirleri serbest bırakılmayacaktır.

**Verilen maddelerden hangisi uluslararası eşitlik ilkesine aykırılık göstermektedir?**

- A) I      B) II      C) III      D) IV

26. **Amasya Genelgesi'nin maddeleri verilmiştir.**

- Vatanın bütünlüğü, milletin bağımsızlığı tehlikedir.
- Milletin bağımsızlığını yine milletin azim ve kararı kurtaracaktır.
- Milletin içinde bulunduğu durumu dünyaya durdurmak için her türlü baskıdan uzak, millî bir kurul oluşturulmalıdır.
- Anadolu'nun her bakımdan en güvenli yeri olan Sivas'ta millî bir kongre toplanacaktır. Kongreye katılmak üzere bütün sancaklardan halkın güvenini kazanmış üç temsilci belirlenerek en kısa zamanda Sivas'a gelmelidir. Ancak bu çalışmalar gizli yapılmalı ve temsilciler gereken yerlerde kimliklerini gizleyerek seyahat etmelidir.

**Buna göre aşağıdakilerden hangisi söylenemez?**

- A) Millî Mücadele'nin gerekçesi belirtilmiştir.  
B) Millî Mücadele'nin amacı ve yöntemi belirtilmiştir.  
C) Bundan sonra yapılacak çalışmalarda millet iradesi ön plana çıkmaktadır.  
D) Osmanlı Hükümeti sorumluluk yönünden eleştirilmektedir.

27. Yapılan seçimlerden sonra, 23 Nisan 1920'de, Ankara'da, Hacı Bayram Camisinde kılınan Cuma namazının ardından dualar eşliğinde Büyük Millet Meclisi açıldı. Mustafa Kemal meclis başkanlığına seçildi. Mustafa Kemal 24 Nisan 1920'de aşağıdaki önergeyi Meclise sundu:

- Hükümet kurmak gereklidir. Geçici olarak bir hükümet başkanı tanımak doğru değildir.
- Büyük Millet Meclisinin üstünde bir kuvvet yoktur.
- Meclis, yasama ve yürütme yetkilerini kendinde toplar.
- Padişah ve Halife, baskıdan kurtarıldıktan sonra, Meclisin kararına göre yerini alır.

**Buna göre aşağıdakilerden hangisine ulaşamaz?**

- A) Millet iradesine vurgu yapılmıştır.  
 B) Meclis'e olağanüstü yetkiler verilmektedir.  
 C) Padişah ve halifenin meclisten üstün olduğu belirtilmiştir.  
 D) Meclisin geçici olmadığı vurgulanmıştır.

28. Vatanın bütünlüğünü sağlamak ve ulusal egemenliği hâkim kılmak için mücadele eden BMM'ye karşı Damat Ferit Paşa Hükümetinin ve İtilaf Devletlerinin tavırları giderek sertleşti. Anadolu'da açılan bu kurumun kendi geleceklere için tehlikeli olacağını düşünerek harekete geçtiler. Millî Mücadele hareketini yasadışı, bu hareketin öncülerini de asi ilan ettiler. Bu şekilde Millî Mücadele hareketini sonlandırmak, Anadolu'da tekrar kendi otoritelerini kurmak istiyorlardı. Amaçlarına ulaşabilmek için halkı da kışkırtmaya başladılar. Tüm bunların etkisiyle ülkenin farklı yerlerinde BMM'ye karşı ayaklanmalar çıktı.

**Verilen bilgilerden hareketle isyanların nedenleri olarak;**

- I. Bazı kuvayımillîye birliklerinin düzenli orduya katılmak istememeleri.
- II. İstanbul'daki Şeyhülislam'ın Millî Mücadele aleyhine fetva yayınlaması.
- III. İtilaf devletlerinin Millî Mücadele aleyhine uçaklara bildiriler dağıtması.

**gerekçelerinden hangileri gösterilebilir?**

- A) I ve II B) I ve III C) II ve III D) I, II ve III

29.

Büyük Millet Meclisine Karşı Çıkarılan Ayaklanmalar			
Osmanlı Hükümeti Tarafından Çıkarılan Ayaklanmalar	Osmanlı Hükümeti ve İtilaf Devletleri İş Birliğiyle Çıkarılan Ayaklanmalar	Kuvayımillîye Liderlerinin Çıkardığı Ayaklanmalar	Azınlıklar Tarafından Çıkarılan Ayaklanmalar
<ul style="list-style-type: none"> <li>▪ Ahmet Anzavur Ayaklanması</li> <li>▪ Kuvâ-yı İnzibatiye (Hilafet Ordusu) Ayaklanması</li> </ul>	<ul style="list-style-type: none"> <li>▪ Bolu, Düzce, Hendek, Adapazarı Ayaklanmaları</li> <li>▪ Çopur Musa Ayaklanması</li> <li>▪ Delibaş Mehmet Ayaklanması</li> <li>▪ Çapanoğlu Ayaklanması</li> <li>▪ Milli Aşireti Ayaklanması</li> </ul>	<ul style="list-style-type: none"> <li>▪ Ethem Ayaklanması</li> <li>▪ Demirci Mehmet Efe Ayaklanması</li> </ul>	<ul style="list-style-type: none"> <li>▪ Pontus (Rum) Ayaklanması</li> <li>▪ Ermeni Ayaklanması</li> </ul>

**Tabloda verilenlere bakarak aşağıdakilerden hangisine ulaşamaz?**

- A) Ülkedeki bazı azınlıklar isyan etmişlerdir.  
 B) İtilaf Devletleri Osmanlı Hükümeti ile birlikte hareket etmiştir.  
 C) Osmanlı hükümeti bazı isyanları desteklemiştir.  
 D) İsyancıların büyük çoğunluğunu kuvayımillîye birlikleri bastırmıştır.

30. Bir zamanlar "Millet-i Sadıka" olarak tanımlanan Ermeniler, I. Dünya Savaşı yıllarında önce Ruslarla ardından da İngilizlerle iş birliği yaptılar. Bu iş birliğine karşılık İngilizler, Ermenilere, Doğu Anadolu'da bağımsız bir devlet vadettiler.

**Mondros Ateşkes Antlaşması'nın aşağıdaki maddelerinden hangisi bu vaadi gerçekleştirmeye yönelik alınmıştır?**

- A) Sınırların korunması ve iç güvenliğin sağlanması için gerekli askerin dışında Osmanlı ordusu terhis edilecektir. Bütün savaş gemilerine, taşıt, araç, gereç, silah ve cephanelere el konulacaktır.
- B) Tüm telsiz, telgraf hatlarının kontrolü; Toros tünelleri ve bütün demiryollarının denetimi İtilaf Devletleri tarafından sağlanacaktır.
- C) İtilaf Devletleri, güvenliklerini tehdit eden bir durum olursa herhangi bir stratejik noktayı işgal edebilecektir.
- D) Doğudaki altı vilayette (Sivas, Elâzığ, Diyarbakır, Bitlis, Erzurum, Van) karışıklık çıkarsa İtilaf Devletleri bu illeri işgal edebilecektir.

31. "Memleketimizi gerçek hedefe ulaştırmak için iki orduya ihtiyaç vardır: Biri vatanın hayatını kurtaran asker ordusu, diğeri milletin geleceğini yoğuran irfan ordusu." diyen Mustafa Kemal; milletin geleceğini şekillendirecek, modern ve güçlü bir ülke kuracak irfan ordusunun Ankara'da toplanması talimatını verdi. Mustafa Kemal, millî ve çağdaş bir eğitim sistemiyle geleceğin aydınlık Türkiye'sinin temellerini atmak istiyordu.

**Verilen bilgilerden hareketle aşağıdakilerden hangisine ulaşılabilir?**

- A) Mustafa Kemal'in eğitime verdiği önem.
- B) Mustafa Kemal'in eğitimi ordudan üstün tuttuğu.
- C) Gelecekteki saldırıların çağdaş eğitim ile önlenilebileceği.
- D) Osmanlıda çağdaş bir eğitimin bulunmadığı.

32. Sakarya Zaferi yurt dışında da ilgi ve heyecan uyandırdı. Sovyet Rusya'nın bir araya getirdiği Azerbaycan, Ermenistan ve Gürcistan ile TBMM arasında Kars Antlaşması imzalandı (13 Ekim 1921). TBMM ile antlaşma imzalayan bir diğer devlet de Fransa oldu. Anadolu'nun güneyini işgal etmek için gelen ancak büyük bir direnişle karşılaşan Fransızlar, Sakarya Zaferi'nden sonra Anadolu'dan ayrılmaya karar verdiler. TBMM ile imzaladıkları Ankara Antlaşması ile (20 Ekim 1921) işgal ettikleri bölgeleri -Hatay hariç- boşalttılar.

**Verilen bilgilerden hareketle;**

- I. Askeri başarıları siyasi başarılar takip etmiştir.
- II. Sakarya Zaferinin uluslararası sonuçları olmuştur.
- III. İtilaf Devletleri arasında fikir ayrılıkları vardır.

**yargılarından hangilerine ulaşılabilir?**

- A) I ve II B) I ve III C) II ve III D) I, II ve III

33.



Halil Dikmen'in "İstiklal Savaşı'nda Mermi Taşıyan Kadınlar" isimli tablosunda Anadolu'nun yiğit kadınları çıkar karşımıza: aşılmaz dağları aşarak cephede bekleyen askerlerimize mermi ve erzak taşıyan Anadolu kadınları. Acelesi vardır kadın ve çocukların. Bilirler ki geç kalırlarsa vatan düşecek. Cesaret verirler, işaret verirler birbirlerine. Zaten "Millî Mücadele" demek kadından erkeğine, yaşlısından gencine herkesin aynı duyguyla katıldığı ortak bir ülkü değil midir?

**Verilen görsel ve bilgiden hareketle Milli Mücadele ile ilgili olarak;**

- I. Birlik ve beraberliğimizin göstergesidir.
- II. Topyekün mücadele örneği verilmiştir.
- III. Vatan sevgisi ve fedakarlık duyguları ile hareket edilmiştir.

**yargılarından hangilerine ulaşılabilir?**

- A) I ve II    B) I ve III    C) II ve III    D) I, II ve III

# Din Kültürü ve Ahlak Bilgisi Soruları

1. **Aşağıdaki ayetlerden hangisi kaderle ilgili değildir?**

- A) “Şüphesiz ki biz, her şeyi bir ölçü ile yarattık.”  
(Kamer suresi, 49. ayet)
- B) “O, her şeyi yaratan, yarattığına belli bir ölçüye göre düzen veren Allah’tır.”  
(Furkan suresi, 2. ayet)
- C) “... Onun katında her şey ölçü ile dir.”  
(Ra’d suresi, 8. ayet.)
- D) “Onlar namazlarını dosdoğru kılan ve kendilerine rızık olarak verdiğimizden (Allah yolunda) harcayan kimselerdir.”  
(Enfal suresi 3. ayet)

2. Evrende var olan hiçbir şey başıboş, anlamsız ve amaçsız değildir. Hiçbir varlık kendisi için belirlenmiş kanunların dışına çıkmaz. Her varlık, birbiriyle uyum içinde ve büyük bir bütünün parçası olarak hareket eder. Örneğin bazı canlılar oksijen tüketip karbondioksit açığa çıkarır, bitkiler ise besin üretmek için karbondioksit tüketip oksijen üretir.

**Bu parçadan aşağıdakilerin hangisine ulaşamaz?**

- A) Canlıların hiçbir varlığa ihtiyaç duymadan yaşadığına
- B) Bütün varlıkların bir amaç için yaratıldığına
- C) Her varlığın, yaratılış gayesine uygun hareket ettiğine
- D) Evrendeki her şeyin belli bir düzene göre yaratıldığına

3. **Aşağıdaki ayeti kerimelerden hangisi fiziksel yasalarla ilgili değildir?**

- A) “Onun varlığın delillerinden biri de denizde dağlar gibi yüzen gemilerdir”  
(Şura suresi, 32)
- B) “Gece ile gündüzü birbiri ardınca getiren Allah’tır”  
(Furkan suresi, 62. ayet)
- C) “Yeryüzüne bakmazlar mı? Orada her güzel çiftten nice bitkiler yetiştirdik”  
(Suarâ suresi, 7. ayet)
- D) “Güneş ve ay belirli bir hesaba göre hareket etmektedir”  
(Rahman suresi, 5 ayet)

4. I. Suyun kaldırma kuvveti  
II. Trafik kurallarına uymak.  
III. Etçil ve otçul hayvanların çene yapısının farklı olması.

**Yukarıda verilen evrensel yasa örnekleri aşağıdakilerden hangisinde doğru eşleştirilmiştir?**

- |    | I         | II        | III       |
|----|-----------|-----------|-----------|
| A) | Biyolojik | Fiziksel  | Bireysel  |
| B) | Kimyasal  | Toplumsal | Biyolojik |
| C) | Fiziksel  | Toplumsal | Biyolojik |
| D) | Bireysel  | Toplumsal | Fiziksel  |

5. Allah insanı aşağıdaki durumların hangisinden dolayı sorumlu tutmaktadır?

- A) Göz ve ten renginden
- B) Rızkını ne şekilde kazandığından
- C) Kalp atışlarından
- D) Hangi anne-babadan dünyaya geldiğinden

6. Gonca gireceği sınavda başarılı olmak için elinden gelen gayreti göstermiştir. Sınava yakın bir zamanda o, "Allah'ım hakkımda sınavla ilgili ne hayırlıysa onu gerçekleştir." diye dua etmiştir.

**Gonca'nın bu davranışı aşağıdaki kavramlardan hangisi ile tanımlanabilir?**

- A) Tevekkül
- B) Sabır
- C) Şükür
- D) Rızık

7. Allah adaletlidir ve kullarına asla zulmetmez. O, insanı söylediği söz ve yaptığı davranışlardan sorumlu tutar. İnsan, karar verir, seçimini yapar. İyi tercihin karşılığında sevap, kötü tercihin karşılığında ise günah kazanır.

**Bu parça aşağıdaki kavramlardan hangileriyle doğrudan ilişkilidir?**

- A) İrade ve sorumluluk
- B) Ömür ve ecel
- C) Emek ve tevekkül
- D) Emek ve rızık

8. Aşağıda verilen ayetlerden hangisi vermek istediği mesaj itibariyle diğerlerinden farklı bir kavrama örnektir?

- A) "Yeryüzünde bulunan her canlı yok olacaktır."  
(Rahman suresi, 26. ayet)
- B) "Ölümsüz ve daima diri olan Allah'a güvenip dayan"  
(Furkan suresi, 58. ayet)
- C) "De ki: Sizin kendisinden kaçıp durduğunuz ölüm var ya, o mutlaka size ulaşacaktır..."  
(Cuma suresi, 8. ayet)
- D) "Nerede olursanız olun sağlam ve tahkim edilmiş kaleler içinde bulunsanız bile ölüm size ulaşacaktır."  
(Nisa suresi, 78. ayet)

9. Alkollü olarak araç süren Cenk Bey yaptığı kaza sonucunda kalıcı sağlık problemleri ile karşı karşıya kalmıştır.

**Cenk beyin yaptığı kaza nasıl yorumlanırsa "kader" kavramı doğru anlaşılabilir?**

- A) Alın yazısı buymuş.
- B) Alkollü olmasa da kaza yapardı.
- C) Alkollü olmasa da hasta olurdu.
- D) Alkollü olmasa kaza yapmayabilirdi.

10. I. Ümit başarısız olduğu işlerde ve yaşadığı sıkıntılarda "Kaderin bana bir oyunu bu" derdi.  
II. Borçlarını ödemek için seyyar satıcılık yapan Hakan Bey "elimden geleni yapıyorum, emek benden rızık Allah'tan" diye düşündü.  
III. Sınavda kopya çekerken yakalanan Yiğit "Allah'ın takdiri böyleymiş" diyerek kendini rahatlattı.  
IV. Yoldaki kazadan ötürü uçağı kaçırın Ali Bey "bunda da bir hayır vardır" dedi ve bir sonraki uçağı yer ayırttı.

**Verilenlerden hangileri doğru bir kader anlayışına örnek oluşturur?**

- A) I ve III
- B) I ve IV
- C) II ve IV
- D) II ve III

11. Rahmân ve Rahîm olan Allah'ın adıyla. Allah ki, O'ndan başka ilah yoktur. O hayydir, kayyümdür. Kendisine ne uyku gelir ne de uyuklama. Göklerde ve yerdekilerin hepsi O'nundur. O'nun izni olmadan katında kim şefaât edebilir? O, kullarının yaptıklarını ve yapacaklarını bilir. (Hiçbir şey O'na gizli kalmaz.) O'nun bildirdiklerinin dışında insanlar, O'nun ilminden hiçbir şeyi tam olarak bilemezler. O'nun kürsüsü gökleri ve yeri içine alır, onları koruyup gözetmek kendisine zor gelmez. O, yücedir, büyüktür.

**Ayete'l Kürsi'nin anlamında aşağıdaki konulardan hangisine değinilmemiştir?**

- A) İbadetlerin ne şekilde yapılacağı.  
B) Allah'tan başka hiçbir ilah olmadığı  
C) Allah'ın kullarının yaptığı ve yapacağı her şeyi bildiği.  
D) Gökleri ve yeri koruyup gözetmenin ona güç gelmediği.

12. Müslüman bir adam Hz. Muhammed'e (sav.) gelerek şu soruyu yöneltti: "Ey Allah'ın elçisi! Devemi bağlayarak mı yoksa serbest bırakarak mı Allah'a tevekkül edeyim?" Hz. Peygamber de: "Deveni bağlayarak tevekkül et." diye buyurdu.

**Bu hadise göre, aşağıdakilerden hangisinin tevekkül ettiğini söylemesi doğru değildir?**

- A) Gol atmak için gerekli antrenmanları yapan sporcunun  
B) Bol ürün elde etmek için tarlasının her türlü bakımını yapan çiftçinin  
C) Sınavda yüksek puan almak için çalışan öğrencinin  
D) Tedavi olmadan hastalığına şifa bekleyen hastanın

13. **Aşağıda verilen ayetlerden hangisi farklı bir konuyla ilgilidir?**

- A) "... İyilik ve takva (Allah'a karşı gelmekten sakınma) üzere yardımlaşın.  
(Maide suresi, 2. ayet)  
B) "Namazı dosdoğru kılın, zekâtı verin. Kendiniz için her ne iyilik işlemiş olursanız, Allah katında onu bulursunuz. Şüphesiz Allah bütün yaptıklarınızı görür."  
(Bakara suresi, 110. ayet)  
C) "Herhangi birinize ölüm gelip de, "Ey Rabbim! Beni yakın bir zamana kadar geciktirsen de sadaka verip iyilerden olsam!" demeden önce, size rızık olarak verdiğimiz şeylerden Allah yolunda harcayın."  
(Münâfikûn suresi, 10. ayet)  
D) "...Yiyin, için fakat israf etmeyin. Çünkü Allah israf edenleri sevmez."  
(A'râf suresi, 31. ayet)

14. **Aşağıda verilen seçeneklerden hangisinde zekât verilen mal oran eşleştirilmesinde yanlışlık yapılmıştır?**

- A) Altın - %2.5  
B) Sığır - 1/40  
C) Koyun - 1/40  
D) Buğday - 1/10

15. "...Seni kardeşinle destekleyeceğiz ve size öyle bir güç vereceğiz ki, bu sayede size erişemeyecekler, mucizelerimizle siz ve size tâbi olanlar üstün geleceksiniz."  
(Kasas suresi, 35. ayet)

**Verilen ayette bahsi geçen peygamber aşağıdakilerden hangisidir?**

- A) Hz Yusuf  
B) Hz İsa  
C) Hz Şuayb  
D) Hz Musa



16. “Mallarını Allah yolunda harcayan, sonra da harcadıklarının peşinden (bunları) başa kakmayan ve gönül incitmeyenlerin, Rab’leri katında mükâfatları vardır. Onlar için korku yoktur. Onlar üzülmeyeceklerdir de. Güzel bir söz ve bağışlama, peşinden gönül kırma gelen bir sadakadan daha hayırlıdır... Ey iman edenler! Allah’a ve ahiret gününe inanmadığı halde insanlara gösteriş olsun diye malını harcayan kimse gibi, sadakalarınızı başa kakmak ve gönül kırmak suretiyle boşa çıkarmayın.”

(Bakara suresi, 262-264. ayetler)

**Yukarıda verilen ayette zekât ibadetiyle ilgili hangi sorunun cevabı açıklanmıştır?**

- A) Nasıl verilmelidir?  
B) Nelerden verilir?  
C) Bireysel faydaları nelerdir?  
D) Kimlerin vermesi gerekir?

17. • Zengin ve yoksul arasında köprü vazifesi görür.  
• İnsanda cimrilik duygusunun oluşmasına engel olur.  
• Allah’ın bize verdiği nimetlere karşılık bir şükür ifadesidir.

**Bahsedilen ibadet aşağıdakilerden hangisidir?**

- A) Zekât  
B) Hac  
C) Namaz  
D) Oruç

18. I. Hayvanlardan zekât verilmez.  
II. Zekât vermeye yakından uzağa doğru bir yol izlemeliyiz.  
III. Bütün zekâtlarımızı mutlaka gizlice vermemeliyiz.

**Yukarıda zekât ile ilgili verilen bilgilerden hangisi veya hangileri yanlıştır?**

- A) I ve II  
B) Yalnız II  
C) Yalnız I  
D) I ve III

19. Rahman ve Rahim olan Allah’ın adıyla.  
1. Gördün mü, o hesap ve ceza gününü yalanlayan!  
2-3. İşte o, yetimi itip kakan, yoksula yedirmeyi özendirmeyen kimsedir.  
4. Yazıklar olsun o namaz kılanlara ki,  
5. Onlar namazlarını ciddiye almazlar.  
6. Onlar (namazlarıyla) gösteriş yaparlar.  
7. Ufacık bir yardıma bile engel olurlar.

(Mâûn suresi, 1-7. ayetler)

**Aşağıdakilerden hangisi mealî verilen Mâûn suresinin mesajlarından biri değildir?**

- A) Dinimiz yardımlaşmaya çok önem vermektedir.  
B) İbadetler sadece Allah rızası için yapılmalıdır.  
C) Oruç ibadetinin yardımlaşmaya çok büyük katkısı vardır.  
D) Müslüman imkânı varsa yardım etmeli yoksa da en azından yardımlaşmayı teşvik etmelidir.

20. I. Hasan Öğretmenin babası rahatsız olan öğrencisinin evine ziyarete gitmesi.  
II. Aslıhan'ın yaşlı olduğu için markete gidemeyen komşusunun market alışverişini yapması.  
III. Emrah'ın sokakta kışın üşümekte olan hayvanlara barınak yaptırması.

**Yukarıdaki davranışlar hangi ibadet kapsamında değerlendirilir?**

- A) Zekât  
B) Sadaka  
C) Sadaka-i cariyeye  
D) Fıtır sadakası

21. I. Anne - Baba  
II. Kardeş  
III. Dede - Nine  
IV. Hala - Teyze

**Numaralanmış kişilerden hangilerine zekât verilebilir?**

- A) I ve III  
B) II ve IV  
C) Yalnız II  
D) Yalnız IV

22.

"Görmedikleri halde Rablerinden korkanlar için bir bağışlanma ve büyük bir mükâfat vardır." (Mülk suresi, 12. ayet)	Zekât
"Müminler birbirlerini sevmeye, birbirlerine merhamet etmeye ve şefkat göstermeye bir beden organları gibidir. Bedenin bir organı rahatsızlandığında diğer organlar da uykusuzluk ve yüksek ateşle bu acıya ortak olur." (Müslim, hadis-i şerif)	Yardımlaşma
"Ey iman edenler Hiçbir alışverişin, hiçbir dostluğun ve hiçbir şefaatin olmadığı kıyamet günü gelmeden önce, size rızık olarak verdiklerimizden Allah yolunda harcayın." (Bakara suresi, 254. ayet)	İnfak
"Allah'a ve Resûlü'ne iman edin. Sizi, üzerinde tasarrufa yetkili kıldığınız şeylerden harcayın. Sizden iman edip de (Allah rızası için) harcayan kimselere büyük mükâfat vardır." (Hadîd suresi, 7. ayet)	Sadaka

**Tabloda verilen ayet-kavram eşleştirmelerinden hangisinde hata yapılmıştır?**

- A) Zekât  
B) Yardımlaşma  
C) İnfak  
D) Fitre

## İngilizce Soruları

1. **Bill:** Hi, Jane. Is there anything to do after the chess course?

**Jane:** I've no plans. Why?

**Bill:** We'll have a surprise birthday party for Betty in this afternoon. How about joining us?

**Jane:** I'm so sorry my buddy, but you know that we don't get on well with her.

**Which of the following is NOT correct?**

- A) Jane doesn't have anything to do in this afternoon.
- B) Jane and Betty are close friends.
- C) Bill wants Jane to attend the party.
- D) Jane has an excuse for Bill's invitation.

2. **A:** My friend is coming to Japan to visit me today. I want to prepare a meal for her, but I can't decide what I should cook.

**B:** It can be traditional. ---- ?

**A:** Why not? I can cook it. My grandma has a yummy recipe.

**Which of the following completes the conversation.**

- A) How about cooking Sushi?
- B) Is there any meat in it?
- C) How did you learn it?
- D) What kind of food does your friend like?

3. **Daniel:** Hello, I'm Daniel, how can I help you?

**John:** Hi, I bought a fridge last month, but it is not working properly now.

**Daniel:** OK, can you please give me your order number?

**John:** It's 9846215.

**Daniel:** Hold on a minute please. OK! I see your order then we'll take the fridge to check it and inform you in a short time.

**John:** Thank you, have a nice day.

**Which of the following is NOT correct according to the conversation?**

- A) Daniel works at a call centre.
- B) John calls Daniel because he has a problem.
- C) John can't find his order number.
- D) Daniel helps John at the end of the conversation.

4. Hello, I am Tom. Like many people today, I generally use the Internet, I start the day by reading online news while having breakfast. I can do a lot of things on the Internet, such as paying bills and credit cards. I usually do online shopping. When I want to watch movies or videos, I can connect to the Internet using my tablet or my phone. I think I spend about 5-6 hours a day on the Internet.

**Which of the following does NOT have an answer in the text?**

- A) What are Tom's reasons for using the Internet?
- B) How many hours a day does Tom spend online?
- C) Which devices does Tom when he watches a video?
- D) Where does Tom usually use the Internet?

5. **Mary** : I'm going to go to the book fair this Sunday afternoon. Would you like to come with me?

**John** : ----.

**Which of the following should John say to refuse the invitation giving a reason?**

- A) I must finish my project but I can't refuse it.  
B) Why not? We can go there together.  
C) Thanks for inviting. My cousins are coming us this weekend.  
D) I'm sorry but I can't join you.

6. **Eva** : Hi, friends. There is a great movie. Shall we watch it together on Saturday afternoon?

**Mike** : I can't refuse it. What time will we meet?

**Dave** : Why not? What is the film about?

**Emily** : I have lots of things to do. Thanks for inviting.

**Which of the following is NOT correct according to the conversation above?**

- A) Mike misses his chance to watch the film.  
B) Dave needs some details about the film.  
C) Emily refuses the invitation.  
D) Eva invites her friends to a movie.

7. The table below shows Rita and her friends' opinions about some types of music.

	<b>Opera</b>	<b>Techno</b>	<b>Pop</b>
<b>Rita</b>	Ridiculous	Amazing	Energetic
<b>Tina</b>	Absurd	Terrific	Trendy
<b>Sarah</b>	Relaxing	Unbearable	Fun
<b>Andy</b>	Unbearable	Impressive	Awesome

**Which of the following is NOT correct according to the table above?**

- A) Rita finds opera absurd and prefers listening to other types.  
B) Sarah prefers listening to opera to techno.  
C) Tina is keen on opera and finds it terrific.  
D) Andy can't stand opera and prefers listening to others.

8. **Jane** : How often do you use the Internet?  
**Carl** : ----.  
**Jane** : Oh! You can't be serious. You are an Internet addict.

- A) Not at all  
B) At least six hours  
C) Only at the weekends  
D) Twice a week

9. **Alice:** There is a jazz concert at the Paul's Place on Saturday night. Would you like to come with me ?  
**Molly:** ----. I have to be with them.

- A) That's great but I will stay home with my sister.  
B) I'd love to but my relatives are coming on Saturday.  
C) I am sorry but I have to finish my project.  
D) No, thanks for the invitation.

10. **Frida:** I'm throwing a barbecue party at my garden this Sunday. Would you like to join me?  
**Marry:** Thanks for inviting me but I can't. I am too busy on Sunday.  
**Emily:** I love parties but my relatives are coming on Sunday.  
**Susan:** Yes, I'd love to. What time is it?  
**Olivia:** Sorry, I can't make it. I must look after my little brother.

**Who accepts the invitation according to conversation above?**

- A) Susan                      B) Marry  
C) Olivia                     D) Emily

11. Sally, Sandra, Kira and Lydia are close friends and they have different Internet habits. Here are their reasons of using the Internet.

**Sally:** I use the Internet to practice my French. I never use social media. I spend one hour on the Internet in a day.

**Sandra:** I think Internet is more useful than books or magazines because you can find a lot of information about everything.

**Kyra:** My favourite activity on the Internet is spending time on social media. I share my opinions, comment on photos, watch videos.

**Lydia:** I think people can find everything in the books, so they don't need to use the Internet. I think I won't use it at my home.

**According to the information above, which of the following is CORRECT?**

- A) Sally is online for less than half an hour in a day.  
B) Sandra agrees with Lydia's opinions about the Internet usage  
C) Kyra uses the Internet for different aims.  
D) Lydia thinks Internet is necessary for people's lives.

**12. Who uses the Internet to improve foreign language?**

- A) Sally                      B) Kyra  
C) Sandra                   D) Lydia

Answer the questions 13, 14 and 15 according to the invitation card.

**LONDON MIDDLE SCHOOL & THE CLASS OF 2005**

We are organizing our second class reunion. We all want to see you with us. Our teachers will be there, too. We can talk about our memories and our new lives. Don't miss this opportunity. We are expecting to see you all.

Sunday, September 19<sup>th</sup>  
At 6 p.m to 9 p.m  
99 Palm Street  
Green Restaurant

20 Euros per person  
For more information, contact Robert Fowler.

13. What is the date of the event ?

- A) September 19
- B) 2005
- C) Sunday
- D) September 15

14. Which of the following does NOT have an answer in the invitation?

- A) What is the date for joining the event?
- B) How much will you pay for attending the organization?
- C) What types of reunions are there in Turkey?
- D) How can people get more information?

15. Where is the activity?

- A) At Green Restaurant
- B) In their class
- C) In the school garden
- D) At Robert's home

16. Waiter: Hello, may I take your order?

Tom: Yes, please. I'd like chicken soup first.

Waiter: Chicken soup. OK. ....

Tom: I want lasagna, please.

Waiter: All right, sir. ....

Tom: Yes, I'd like a piece of cake, please.

Waiter: OK. And ....

Tom: Well, I would like a glass of fruit juice, please.

Waiter: All right, sir.

Which of the following does NOT complete the conversation?

- A) What would you like to have for a main course?
- B) Do you want anything to drink?
- C) Would you like to have pasta first?
- D) Would you like to have a dessert?

17. Dear Alex,

Thank you for the nice invitation. I am sorry but I can't attend the event. I'd love to see all my old classmates, but my cousins are coming for holiday on August 10. See you later,

Semih.

According to the letter, What is Semih's excuse for refusing the invitation?

- A) He would love to see all his old classmates
- B) He is going to attend a summer camp.
- C) He is too busy on Saturday
- D) His cousins are visiting him on the 10th August.

18. **Jackson:** My best friend is Smith. We have lots of similar interests. We do the same things all the time. I always support him and he always backs me up. We sometimes argue, but I usually get on well with him. We always tell the truth all the time each other. We never lie and we are very close. I love him very much.

**According to the paragraph, which of the following is CORRECT?**

- A) Jackson never tells the truth.
- B) They have a lot of things in common.
- C) Smith doesn't help and support Jackson.
- D) They don't have a good relationship.

19. **Violet:** What is your favourite TV programme?  
**Stella:** Wild Nature. I like documentaries.  
**Violet :** .....  
**Stella:** Once week.

- A) How often do you watch it?
- B) How long do you watch TV?
- C) Where do you watch it?
- D) What do you want to watch?

20. I. Then, put the mixture into the oven and bake it for 30 minutes.  
II. First, dice the potatoes and add salt, pepper and olive oil  
III. Finally, let it cool before you serve it.  
IV. After that, take it out and put it on the plate.  
V- Next, mix the ingredients.

**Put the sentences in correct order**

- A) III - II - I - V - IV
- B) III - V - IV - II - I
- C) II - III - I - IV - V
- D) II - I - V - IV - III

21.

**Margaret's Reading List**

Books	Months
Kürk Mantolu Madonna	January
Tutunamayanlar	April
Falaka	June
Yalnız Efe	September

**Which one is NOT CORRECT according to the chart?**

- A) Margaret reads Yalnız Efe after she reads Falaka.
- B) Margaret reads Tutunamayanlar three months after she reads Kürk Mantolu Madonna.
- C) Margaret reads Kürk Mantolu Madonna after she reads Falaka and Tutunamayanlar.
- D) Margaret reads Falaka after she reads Kürk Mantolu Madonna and Tutunamayanlar.

22. " Mix the ingredients in a bowl." Which picture shows the underlined tool?

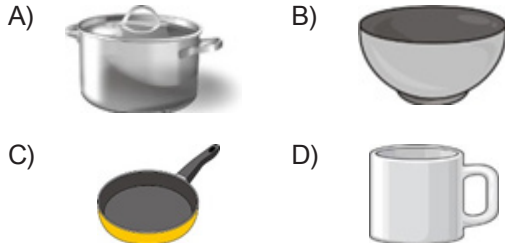

23. **Customer:** Hello. ;Penolope is speaking. I would like to order two pizzas and a can of coke.

**Pizza Service:** Hi, Mr. Tom. Of course. Would you like anything else?

**Customer:** No, thanks.

**Pizza Service:** Okay. What is your address?

**Customer:** It is King Street.

**Pizza Service:** .....

**Customer:** It's King Street.

**Pizza Service:** OK. Have a nice day.

Choose the correct option to complete the dialogue.

- A) May I ask who is calling?  
B) Can I have your number, please?  
C) May I talk to the manager  
D) Could you say it again, please?

24. **HOW TO MAKE AN OMELETTE**

First, put some oil to a pan. Then, heat the oil and crack two eggs in the pan. After that, add some cheese on it. Later, mix the eggs and the cheese in the pan. Finally, put the omelette on a flat plate and serve hot. Enjoy it..

**What is the next step after cracking the eggs?**

- A) Heat the oil  
B) Add oil  
C) Add some cheese  
D) Mix the eggs and the cheese

25. **Freddy:** Hi. This is Freddy speaking.

**Carlos:** Hi, Freddy. This is Carlos. What's up?

**Freddy:** Fine, thanks. How about you?

**Carlos:** I am OK. Is Martha in?

**Freddy:** Hmm. I am afraid she is not. She has gone out for shopping?

**Carlos:** Oh! Really! Bad luck!

**Freddy:** Do you want to leave a message?

**Carlos:** Yes, please. Could you please tell her send me the photos of the birthday party?

**Freddy:** .....

**Carlos:** Can you tell Martha to send me the photos of the birthday party?

**Freddy:** Sure. Whose birthday was it?

**Carlos:** John's birthday.

**Freddy:** Well. I will tell her when she gets back home.

**Carlos:** Thank you. Have a nice day.

**Freddy:** You're welcome. Have a nice day, too.

**Which of the following completes the conversation above?**

- A) OK. I will get her.  
B) I am afraid I can't attend your birthday party.  
C) I can't hear you well. I think it is a bad line.  
D) Do not call me again please.



# CEVAP ANAHTARI

## TÜRKÇE

- |       |       |
|-------|-------|
| 1. C  | 26. A |
| 2. D  | 27. B |
| 3. A  | 28. D |
| 4. C  | 29. D |
| 5. B  | 30. D |
| 6. B  | 31. C |
| 7. A  | 32. C |
| 8. D  | 33. A |
| 9. A  | 34. B |
| 10. B | 35. B |
| 11. D | 36. D |
| 12. B | 37. D |
| 13. C | 38. B |
| 14. B | 39. C |
| 15. C | 40. A |
| 16. C | 41. B |
| 17. D | 42. B |
| 18. A | 43. C |
| 19. C | 44. D |
| 20. D | 45. D |
| 21. A | 46. C |
| 22. B | 47. C |
| 23. A | 48. D |
| 24. A | 49. C |
| 25. A |       |

## MATEMATİK

- |       |       |
|-------|-------|
| 1. C  | 16. C |
| 2. C  | 17. C |
| 3. D  | 18. A |
| 4. A  | 19. B |
| 5. A  | 20. B |
| 6. D  | 21. D |
| 7. B  | 22. D |
| 8. B  |       |
| 9. B  |       |
| 10. B |       |
| 11. B |       |
| 12. D |       |
| 13. D |       |
| 14. B |       |
| 15. B |       |

## FEN BİLİMLERİ

- |       |
|-------|
| 1. D  |
| 2. B  |
| 3. C  |
| 4. B  |
| 5. B  |
| 6. C  |
| 7. A  |
| 8. D  |
| 9. A  |
| 10. A |

## T.C. İNKILAP TARİHİ VE ATATÜRKÇÜLÜK

- |       |       |       |
|-------|-------|-------|
| 1. C  | 16. D | 31. A |
| 2. B  | 17. A | 32. D |
| 3. B  | 18. A | 33. D |
| 4. C  | 19. D |       |
| 5. C  | 20. D |       |
| 6. B  | 21. D |       |
| 7. A  | 22. A |       |
| 8. D  | 23. D |       |
| 9. D  | 24. C |       |
| 10. C | 25. D |       |
| 11. A | 26. D |       |
| 12. B | 27. C |       |
| 13. B | 28. C |       |
| 14. D | 29. D |       |
| 15. A | 30. D |       |

## DİN KÜLTÜRÜ VE AHLAK BİLGİSİ

- |       |       |
|-------|-------|
| 1. D  | 16. A |
| 2. A  | 17. A |
| 3. C  | 18. D |
| 4. C  | 19. C |
| 5. B  | 20. B |
| 6. A  | 21. B |
| 7. A  | 22. A |
| 8. B  |       |
| 9. D  |       |
| 10. C |       |
| 11. A |       |
| 12. D |       |
| 13. D |       |
| 14. A |       |
| 15. D |       |

## İNGİLİZCE

- |       |       |
|-------|-------|
| 1. B  | 16. C |
| 2. A  | 17. D |
| 3. C  | 18. B |
| 4. D  | 19. A |
| 5. C  | 20. D |
| 6. A  | 21. C |
| 7. C  | 22. B |
| 8. B  | 23. D |
| 9. B  | 24. C |
| 10. A | 25. C |
| 11. C |       |
| 12. A |       |
| 13. A |       |
| 14. C |       |
| 15. A |       |